



28

48598

MODELO DE UTILIDAD

por 20 años

por "UNOS PATINES ACUATICOS CON PROPULSION A PEDALES",
a favor de D. Angel Sopera Farriol, de nacionalidad
española, domiciliado en Barcelona, Av. José Antonio,
617, 3ª, 2ª.

=====

MEMORIA DESCRIPTIVA

Este Modelo de utilidad describe unos patines acuáticos con propulsión a pedal, de los cuales adjuntamos, a título de ejemplo, unos dibujos ilustrativos.

5 Constan estos patines de dos flotadores gemelos, paralelos, -1- y -2-, unidos por los travesaños -3- y -4-, entre los cuales se disponen los largueros -5-, -6-, -7-, -8- y -9-, que junto con los -3- y -4- y los -10- y -11- forman el armazón o chasis con los asientos -12- y -13- para dos pasajeros,

10



28

48598

los soportes para los cojinetes -14-15- y -16- para un cigüeñal -17- y una rueda de paletas -18-; y los cojinetes -16-19-20 para otro cigüeñal -21- independiente aunque alineado con el primero, con su correspondiente rueda de paletas -22-. Las ruedas de paletas -18- y -22- quedan cubiertas con las protecciones -23- y -24-.

15. Si el patín va pilotado por dos personas, cada una de ellas se sienta en un asiento y acciona con los pies el correspondiente cigüeñal. En el bien entendido, que para avanzar, cada piloto hará girar el cigüeñal en el mismo sentido.

20. Si el patín va pilotado por una sola persona, ésta se sentará en el centro de los dos asientos y actuará con un pie sobre cada cigüeñal.

25. Los largueros -6- y -8- se prolongan para formar unas asas que facilitarán el transporte terrestre del patín.

N O T A.

30. Se reivindica como objeto de este registro por Modelo de utilidad:

1. - Unos patines acuáticos con propulsión a pedales, que formados por dos flotadores gemelos, paralelos, unidos por dos largueros que además sostienen el chasis para los pilotos, se caracterizan esencialmente porque en este chasis se fijarán, alineados sobre una mitad del mismo, los tres cojinetes de apoyo de un cigüeñal, accionable con los pies con su correspondiente rueda de paletas y sobre la otra mitad, alineados con los primeros, estarán dispuestos tres cojinetes

35.

40.



para otro cigüeñal y rueda de paletas simétrico con el primero.

2. - Los propios patines acuáticos de la reivindicación anterior, caracterizados porque cada rueda de
45. paletas quede cubierta con una protección semicilíndrica por encima de la línea de flotación.
3. - Los propios patines acuáticos de las anteriores reivindicaciones, caracterizados porque frente cada cigüeñal y en el sentido de avance del patín quede dis
50. puesto un asiento.

Sean cuales fueren las circunstancias que concurren con el Modelo de utilidad definido en las anteriores reivindicaciones, cual objeto es:

4. - "UNOS PATINES ACUATICOS CON PROPULSION A PEDALES".
55. Consta la presente memoria de tres hojas foliadas, mecanografiadas por una sola cara y del dibujo unido a la misma.

Barcelona, veintiocho de mayo de mil novecientos cincuenta y cinco.

P.A. de D. Angel Sapera Parriol,

L. DURÁN
P. P.

D. ANGEL SAPERA FARRIOL

HOJA ÚNICA

48598

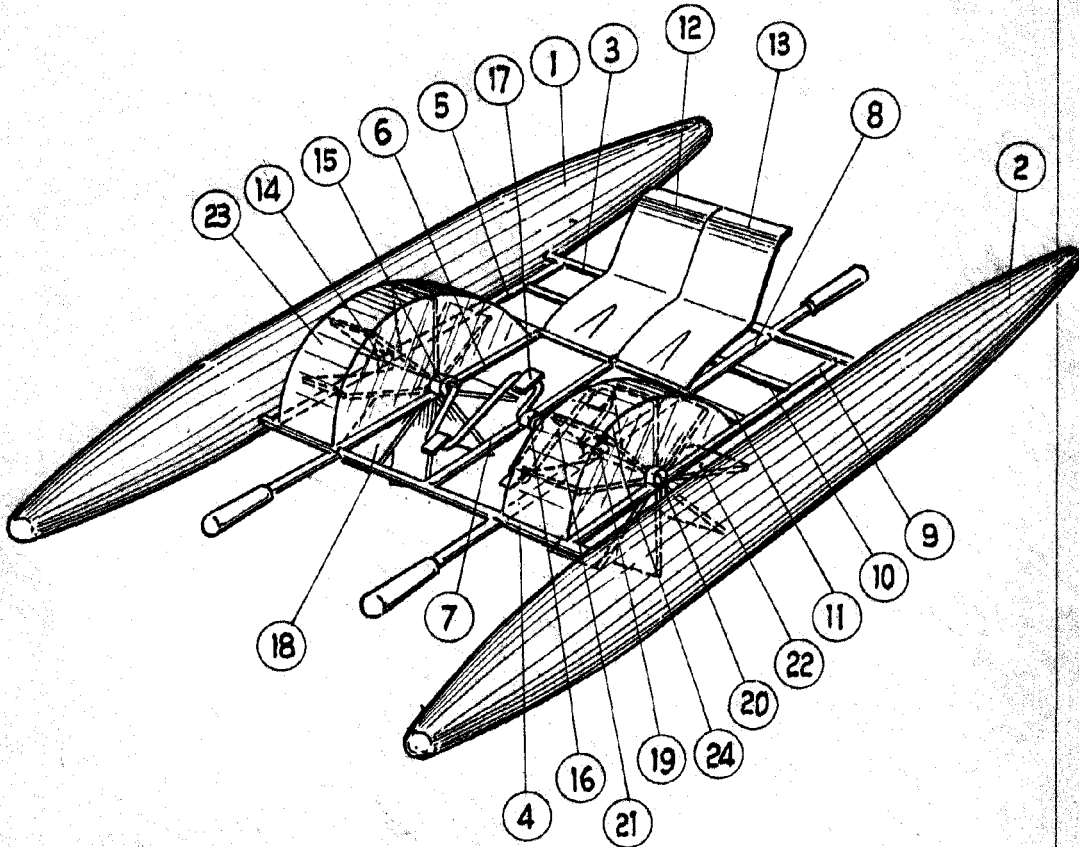

BARCELONA, 28 MAYO DE 1955

L. DURAN

p.p.

ESCALA VARIABLE