

48574

10 JUN



48574

Memoria Descriptiva del Modelo de Utilidad que, por veinte años en España, solicita Ibérica Comercial, S.A., establecida en Barcelona, calle Sicilia, 275-281, para: "Soporte sustentador de ojos oscilantes y párpados basculantes para muñecas".

--ooOoo--

En la industria de fabricación de muñecas son las necesidades muy diversas, aumentadas éstas en razón di



5 recta con la naturaleza del material empleado; princi-
 palmente si se trata de celuloide en virtud de la exi-
 gible pseudo-transparencia del mismo. Los muñecos así
 construídos resultan altamente finos, vistosos y real-
 mente aparentes. Sin embargo, presentan la dificul-
 tad apuntada debido a la cualidad referida, con lo que
 cualesquiera artilugios comprendidos interiormente de-
10 notan su presencia afeando el armónico conjunto logra-
 do. Este detalle, que carece de gran importancia
 cuando se produce en el interior del tronco de la muñe-
 ca que queda cubierto con las vestiduras, tiene impor-
 tantísima transcendencia cuando, como en el caso pre-
 sente, se trata de la faz o rostro.

 Por todo ello, la recurrente, a fin de lograr la
 máxima perfección en la construcción de muñecos de ce-
 luloide ha persistido y conseguido la creación de un
 soporte sustentador que, manteniéndose alejado de la
20 superficie interior de las cabezas de muñecos, permane-
 ce invisible, permitiendo mantener correctamente dis-
 puestos los ojos oscilantes y párpados basculantes, vi-
 sibles, manteniendo asimismo oculta sin posibilidades
 de transparencia la disposición mecánica integrante de
 la constitución que imprime comunes movimientos a aqué-
25 llos.

 Al objeto de ilustrar esta invención, se acompaña
 una hoja de planos en la que su Fig. I, es una repre-
 sentación en perspectiva del soporte y la Fig. II, un
30 corte de su montaje.

 En dichas Figs. I y II, aparecen en -1- las tres ba-
 ses únicas sustentadoras de que consta; las cuales, en-
 cajadas sobre los límites superiores -9- de la cabeza
 del muñeco que se cubre posteriormente con la cabellera

48574

10 JUN 1952



-3-

35 mantiene en posición correcta visible los ojos y párpados -3-3'-4-4'- en condiciones de fácil movimiento, permaneciendo enteramente oculto, alejado de las facciones y por tanto sin posibilidades de transparencia, el montaje o disposición que fijo a las bases -1- integrantes del bastidor -2- mantiene en disposición firme
40 los párpados basculantes -3-3'- merced al contrapeso -5- que, por la acción de la gravedad bascula verificando la apertura o cierre de los aludidos párpados -3-3'- sobre los ojos -4-4'- que, retenidos por un eje
45 central poseen posibilidades de giro u oscilación limitada, precisamente impuesto por el peso -7- que, accionado el conjunto -6- mantenedor, produce el deseado movimiento oscilatorio lateral. Finalmente, -8- son tacos de goma al objeto de evitar golpeteos o choques bruscos.
50 cos.

A fin de situar eficientemente las bases sustentadoras de este soporte, -1- las cabezas de muñecos en su porción craneana -9- llevan dispuesto un amplio orificio cuyos límites constituyen una base periférica circular, la cual, una vez introducido el soporte y la totalidad de los elementos de que consta, se cierra mediante cubierta cóncava del propio material que el muñeco de su aplicación, quedando casi totalmente imperceptible la existencia del orificio referido el cual, queda
55 finalmente completamente cubierto con la peluca.
60

Este objeto, puede ser aplicado sobre cualesquiera muñecos, sea cual fuere el material de su construcción, si bien tiene su fundamento principal en aquél que reúna determinadas condiciones de transparencia, siendo igualmente variable el tamaño, constitución, colorido, movimientos logrados, etc. etc.
65

48574

10 JUN



-4-

N o t a. - Se reivindica la propiedad de este Modelo de Utilidad:

1) - Soporte sustentador de ojos oscilantes y párpados basculantes para muñecas, caracterizado porque sobre un cruce de tres bases, desciende una línea rígida que contiene todos los elementos precisos para la retención con posibilidades de movimiento de ojos y párpados de muñecas.

2) - Soporte sustentador de ojos oscilantes y párpados basculantes para muñecas, según 1ª reivindicación, caracterizado porque para su adaptación se prevee a las cabezas de muñecas en su porción craneana de amplio orificio de lindes periféricos circulares sobre los que se sitúan las bases sustentadoras.

3) - Soporte sustentador de ojos oscilantes y párpados basculantes para muñecas, según 2ª reivindicación, caracterizado porque las expresadas cabezas, una vez dotadas de este soporte se cierran merced a cubiertas cóncavas, rematadas posteriormente con cualesquiera pelucas.

4) - Soporte sustentador de ojos oscilantes y párpados basculantes para muñecas, según 1ª reivindicación, caracterizado porque la línea rígida que contiene los ojos, párpados, contrapesos y charnelas, se mantiene alejadas de las paredes o facciones interiores, a excepción de los ojos y párpados que salen al exterior.

5) - "SOPORTE SUSTENTADOR DE OJOS OSCILANTES Y PÁRPADOS BASCULANTES PARA MUÑECAS".

Esta Memoria Descriptiva, consta de cuatro hojas foliadas y mecanografiadas por una sola cara y de una hoja de planos.

Madrid, 10 de Junio de 1955.

[Handwritten signature]



FIG.I

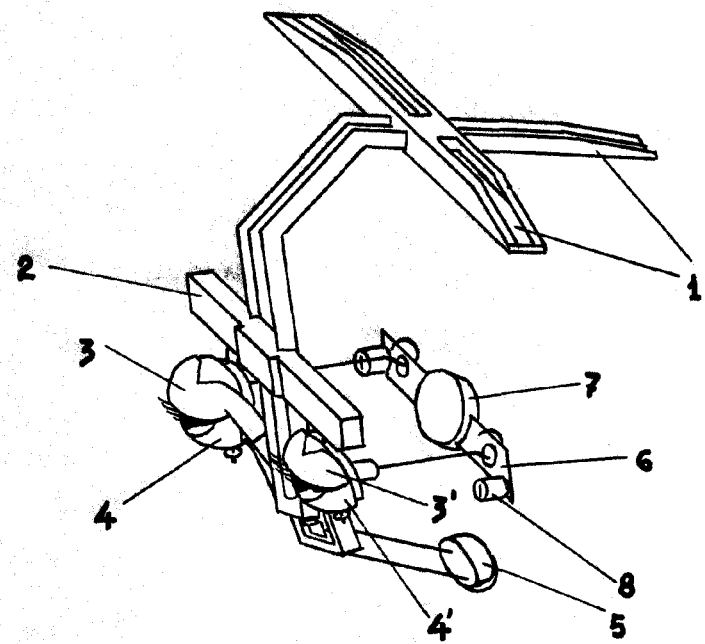
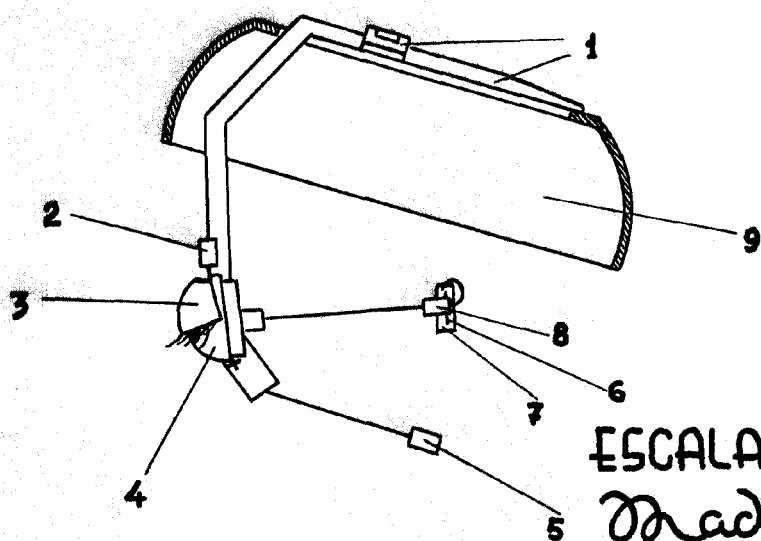

FIG.II



ESCALA VARIABLE

Madrid 10 JUN. 1955

G. ALCONA

