



48550

Juan Llorens Hijo, S.A., establecida en Barcelona, Pasaje San José letra B, solicita registrar un Modelo de Utilidad, por 20 años, para España y sus Colonias, que se refiere a: "CAJITA PARA GUARDAR SELLOS, QUE LLEVA ACOPLADO UN AFILALÁPICES".-

5 El objeto de la presente solicitud de Modelo de Utilidad lo constituye un estuche o cajita para guardar, debidamente clasificados, los sellos y timbres, que además rinde la utilidad de servir como afilalápices, por llevar incorporada, en su base, una maquinilla para sacar y afilar la punta de los lápices.-

10 De esta manera se consigue que el afilalápices, que es un objeto pequeño, quede unido a otro de mayor tamaño, evitando así que pueda perderse, teniéndolo siempre dispuesto para el uso, ya que la cajita para guardar los sellos es de utilización muy corriente en oficinas y despachos.-

15 En los dibujos adjuntos, que forman parte integrante de la presente memoria descriptiva, se representa, a título de ejemplo, una realización práctica del estuche o cajita para sellos, que aloja en su base el afilalápices.-

Dichos dibujos muestran:

Fig.1. Vista en perspectiva de la caja para guardar y clasificar sellos, mostrando su tapa abierta.-

Fig.2. Sección vertical de la cajita representada en la

48550



20

Fig.1.-

Refiriéndonos concretamente a dichos dibujos, pasamos a detallar las características de forma y utilidad de la cajita para sellos, así como la disposición del afilalápices, - alojado en la parte inferior de la misma.-

25

Tal como se demuestra por la perspectiva de Fig.1 y - sección de Fig.2, la cajita o estuche para guardar los sellos, está formada por un cuerpo hueco, de base rectangular -1-, cuyo borde superior -2- está cortado formando un plano inclinado respecto de la base -1-.

30

Dicho cuerpo hueco está subdividido en compartimientos paralelos -3-, por medio de unos tabiques verticales -4-, cuya arista superior es curva.-

35

Dichos compartimientos están cerrados, por la parte inferior, por un fondo escalonado -5-, dejando entre la pared posterior de la caja y la base -1- un espacio hueco -6-, en el que se aloja un afilalápices -7-, dispuesto de modo que su cuchilla sea accesible a través de una abertura -8-, que también sirve para la evacuación de los desperdicios de madera y grafito, que se producen al afilar el lápiz.-

40

La tapa -9-, que cierra la cajita o estuche, está articulada al borde superior de la caja por cualquier sistema de bisagra -10- y lleva, en todo su contorno, una pestaña -11- ajustada exteriormente a las paredes de la caja.-

45

El conjunto de la caja y del afilalápices incorporado a la misma, se fabricará, con preferencia, de material plástico moldeado, si bien podrá construirse de cualquier otro material adecuado, dándole las dimensiones y forma que se estimen convenientes, con tal de que no se desvirtue la doble utilidad que tiene la caja, para guardar sellos y para servir como afilalápices.-

50

48550



El Modelo de Utilidad, por: "CAJITA PARA GUARDAR SELLOS, QUE LLEVA ACOPLADO UN AFILALAPICES", cuyo privilegio de explotación en España, sus Colonias y Protectorado, se solicita por un periodo de 20 años, recaerá sobre las particularidades que se concretan en las siguientes,

55

R E I V I N D I C A C I O N E S

1ª.- "CAJITA PARA GUARDAR SELLOS, QUE LLEVA ACOPLADO UN AFILALAPICES" caracterizada por el hecho de que está formada por un cuerpo hueco de base rectangular, cuyo borde superior, cerrado por una tapa articulada, forma un plano inclinado respecto a dicha base, estando subdividida la caja en compartimientos paralelos, por medio de tabiques verticales, cuya arista superior es curva, mientras que por la parte inferior están cerrados por un fondo escalonado, que deja, entre la pared posterior de la caja y su base, un espacio hueco en el que se aloja un afilalápices, dispuesto de modo que su cuchilla es accesible a través de una abertura practicada en la caja.-

60

65

2ª.- "CAJITA PARA GUARDAR SELLOS, QUE LLEVA ACOPLADO UN AFILALAPICES". Tal como se ha descrito y demostrado en los dibujos adjuntos.-

70

Consta de tres hojas foliadas y mecanografiadas por una sola cara.-

Barcelona 2 de Junio de 1955.-

P.A. de Juan Llorens Hijo SAURAA.

JUAN B. RENTERIA



Fig. 1

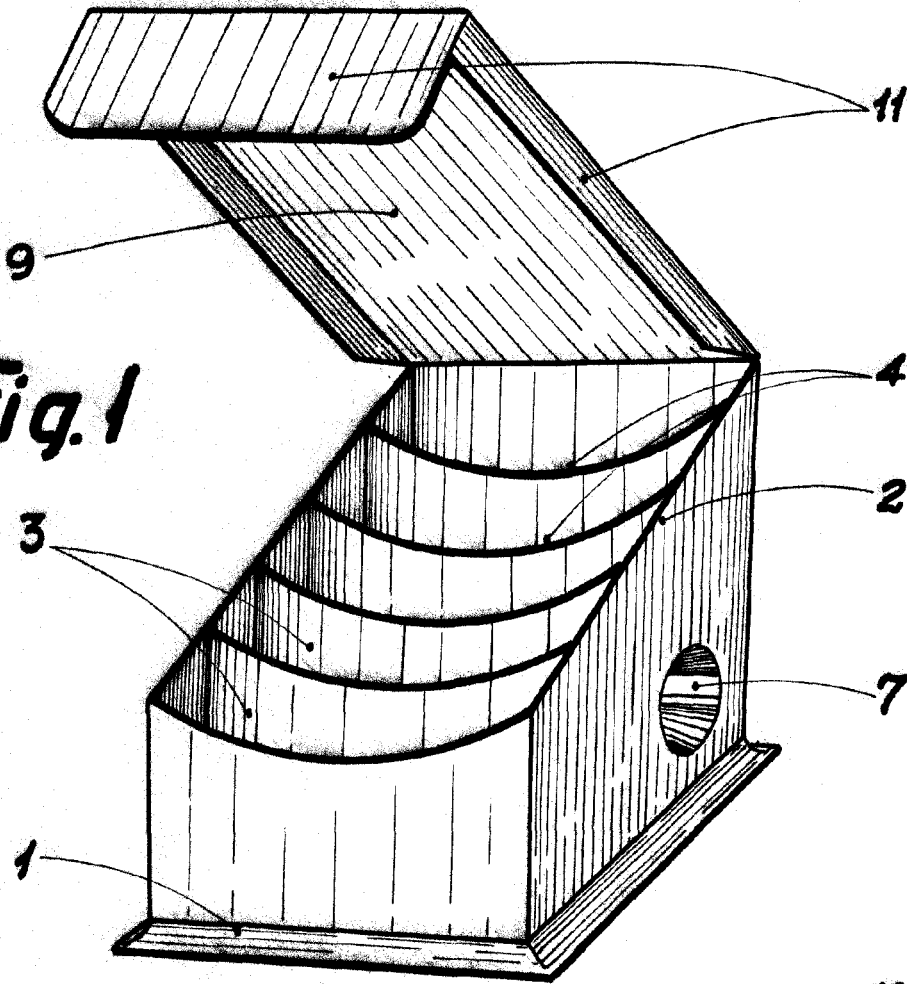
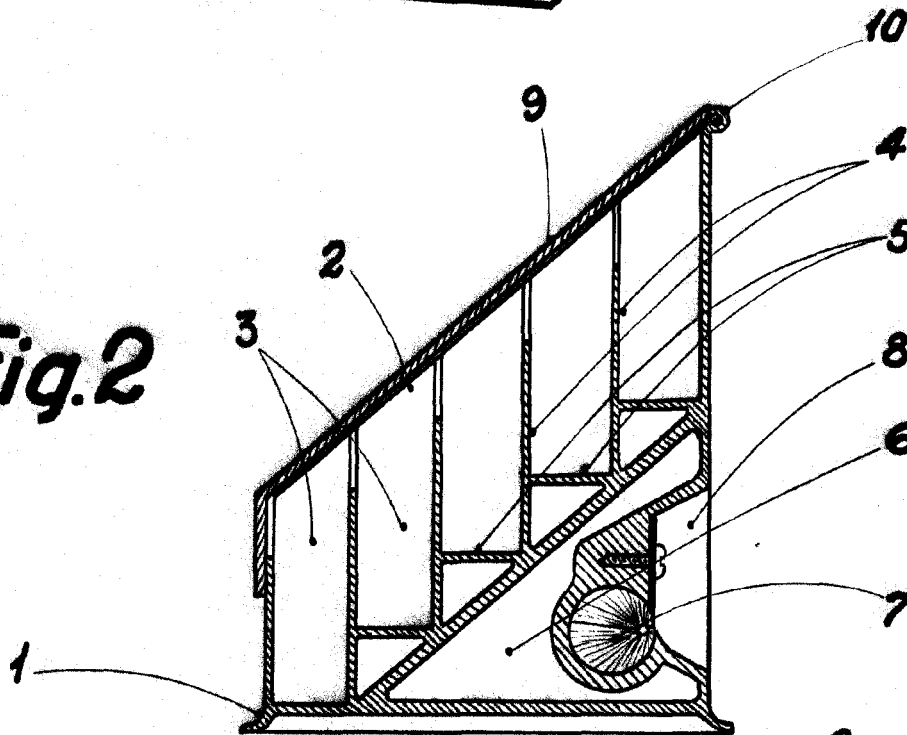

Fig. 2



Escala Variable

Barcelona 9 Junio 1955
P.R. Juan B. Llorens
Juan B. Llorens Ridaura