

48489=



1955

48489=

48489

M O D E L O   D E   U T I L I D A D

por VEINTE años

en España, a favor de Don Eduardo BLANCHARD CAS-  
TILLO, de nacionalidad española, residente en  
Zaragoza, Plaza Asso n.º 1, por

" ENVASE PERFECCIONADO "

-----

MEMORIA DESCRIPTIVA

Constituye el actual modelo, una caja-  
envase perfeccionada, que encuentra su más directa  
aplicación para envasar productos medicinales acondi-  
cionados en tubos, ampollas, supositorios y otras  
5.- formas de presentación.

Comprende éste modelo, una caja subdivi-  
dida en varios compartimientos, mediante varias  
paredes paralelas equidistantes que se proyectan  
verticalmente desde su fondo. Cuenta además con una  
10.- tapa de cobertura de características especiales

48489



que articular sobre la caja por medio de unos pivotes que se introducen y trabajan en el interior de dos orificios producidos sobre dos lados paralelos de la caja.

5.— Otro detalle más del mismo modelo, incluye unos apéndices que se proyectan desde el borde de la tapa para encajar en unas depresiones coincidentes producidas en uno de los lados de la caja, durante su moldeo.

10.— Los diversos compartimientos formados en el recinto del envase, permiten contener ordenadamente los productos que interesa sin que tomen contacto entre sí.

15.— Una mejor idea del actual modelo la proporciona la siguiente descripción, al hace referencia a la lámina de dibujos que se acompaña, que representan tan sólo por vía de ejemplo, un caso práctico de realización del actual modelo.

En los dibujos:

20.— La figura 1ª, es una vista en perspectiva de la tapa que cubre el envase.

La figura 2ª, corresponde al cuerpo de la caja representado igualmente en perspectiva.

25.— En éstos dibujos, el número -1- señala el testero elevado de la caja, la cual, aparece subdividida en varios compartimientos -2-, -3-, -4- y -5-, mediante unos pequeños tabiques separadores, proyectados verticalmente desde el fondo de la caja. El número -6-, señala la tapa provista en sus ángulos de dos patillas -9- y -10- de las

30.—



que parten unos pivotes -17- que se introducen en los orificios -8- producidos sobre las depresiones laterales -11- y -12- de la caja. Fácilmente <sup>se</sup> comprende que mediante éstos sencillos elementos se proporciona un sistema de articulación entre la caja y la tapa. Los números -13- y -14- corresponden a dos pequeños apéndices dispuestos en el borde de la tapa que durante la fase de cierre encastan con las depresiones -16- y -18-, producidas en el borde de la caja. El número -15- señala una cresta en forma de resbalón que durante el cierre de la tapa encaja en la depresión -17- provista de una nervadura horizontal -19- destinada a retener el resbalón -15-, el cual se acciona por el saliente -19-.

Se comprende fácilmente que los pivotes solidarios de las orejitas que se proyectan en los ángulos de la tapa, proporcionan, en colaboración con los orificios de la caja, un sistema para la recíproca articulación de éstas piezas. Asimismo la pestanía central solidaria de la tapa forma un suave resbalón que encaja en un resalte coincidente de la caja constituyéndose así un eficaz sistema de cierre. El encaje de las pestanías de la tapa sobre las cajas coincidentes del envase, evitan el que la tapa pueda producir desplazamientos axiales, que determinarían su rotura o como mínimo la salida de los pivotes de giro.

Facultativamente puede dotarse a éste mismo conjunto, de un precinto de garantía consti-



5.— tuído por una tirada papel ó similar unida a la superficie interior de la tapa, que prolongándose hasta el exterior es adherida a la base de la caja de tal manera que para abrir el envase es forzoso romper éste precinto.

10.— Los detalles expuestos, corresponden a las características del actual modelo de utilidad, en el cual, es evidente que podrán introducirse aquellas modificaciones de detalle que la práctica pudiera aconsejar, siempre y cuando que con las variaciones que se introduzcan, no se altere la esencialidad del objeto descrito.

- N O T A -

15.— Se declaran como de propiedad y novedad en todo el territorio español, el contenido de las siguientes

20.— R E I V I N D I C A C I O N E S :

25.— 1ª.- Envase perfeccionado formado por un cuerpo de planta sensiblemente rectangular, que constituye el cuerpo de la caja, caracterizado por contar solidariamente con una pluralidad de pestañas paralelas que se proyectan en sentido de elevación, desde el fondo de la caja subdividiéndola en compartimientos homólogos.

30.— 2ª.- Envase perfeccionado, caracterizado porque en dos de sus lados paralelos y en la pro-

48489



ximidad de sus ángulos tiene practicados unos estrechamientos con un orificio central, en el que son recibidos unos pivotes de giro solidarios de la tapa, estableciendo así una articulación recíproca entre dicha caja y la tapa que la cubre.

5.—

3<sup>a</sup>.— Envase perfeccionado, caracterizado por contar con una tapa de cobertura, formada por una placa de planta sensiblemente rectangular, provista de una pestña que se proyecta angularmente por tres lados, de dicha placa, caracterizándose además porque el lado libre de la tapa está cubierto por una mayor elevación de la pared posterior de la caja.

10.—

4<sup>a</sup>.— Envase perfeccionado, caracterizado porque la tapa descrita en las notas precedentes, posee en uno de sus lados tres apéndices solidarios que encajan en unas depresiones coincidentes producidas en la caja, uno de los cuales, posee un resalte para recibir y retener, en forma de resbalón, al apéndice central de la caja.

15.—

20.—

5<sup>a</sup>.— ENVASE PERFECCIONADO.

Todo ello conforme se describe y reivindica en la presente Memoria Descriptiva, que consta de cinco hojas escritas a máquina por una sóla cara y planos que la ilustran.

25.—

Madrid, 6 de Junio de 1.955

FIRMADO: E. González Vacas

48489

DOY EDUARDO BLANCHARD CASTILLO

HOJA UNICA

48489

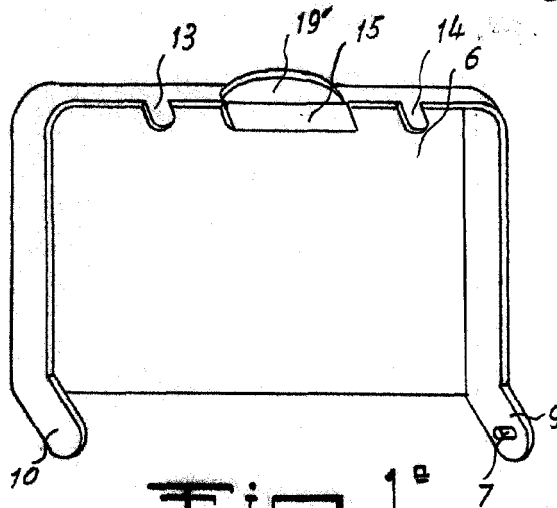

Fig. 1<sup>a</sup>

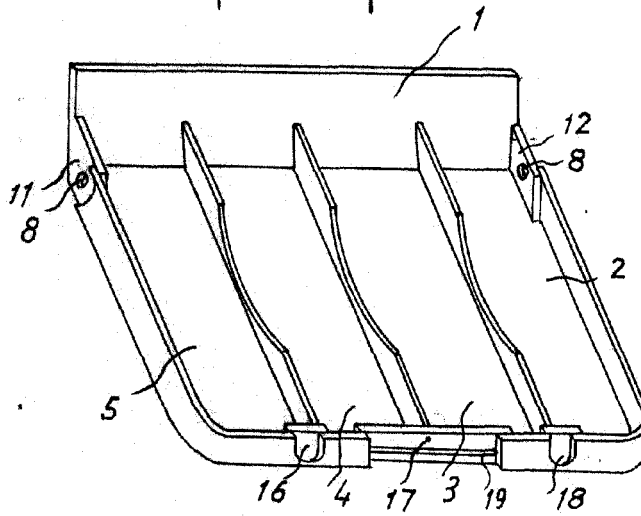

Fig. 2<sup>a</sup>

MADRID 6 JUNIO DE 1955

p.º F. GONZÁLEZ VACAS

*E. Blanchard Castillo*

ESCALA VARIABLE