

48435-



1955

48435

MEMORIA DESCRIPTIVA

Correspondiente al registro de Modelo de Utilidad que, por veinte años, se solicita para España y sus Colonias, a favor de Don Ramón y Don Antonio ORTIZ ELVIRA, de nacionalidad española, residentes en Barcelona, calle de Sales y Ferrer, 38

p o r

«NUEVA CORREA PARA RELOJES»

Se refiere el presente Modelo de Utilidad a una correa para relojes cuya novedad consiste en que la misma se obtiene a través de un proceso electrónico mediante el cual resulta modelada y ornamentada simultáneamente, dando como resultado unas tiras de apariencia grabada o repujada que admiten diversas aplicaciones, siendo la principal de ellas la destinada a la fijación en la muñeca de relojes de pulsera.

El material constitutivo de la misma es esencialmente termoplástico y pertenece al grupo de las materias artificiales que con el calor se convierten en plásticas o son moldeables a presión, bien producidas como productos de condensa-



48435

ción, o bien de polimerización, y resultando como producto más apto para el fin propuesto las sustancias menos susceptibles de endurecimiento posterior.

- Así pues, sobre láminas de material conveniente, que
- 5. responden a características análogas a las señaladas, se efectúa simultáneamente y por proceso electrónico, el modelado, ornamentado y corte de tiras, de dimensiones convenientes para cada finalidad propuesta que, en el caso particular de su aplicación a relojes de pulsera, presentan un aspecto aproximado al que se pretende representar, sin carácter limitativo, en la hoja de dibujos que se acompaña adjunta para facilitar una mejor interpretación de la descripción.

- Según puede apreciarse en la única figura de la referida hoja de dibujos, el resultado industrial que se pretende
- 15. amparar como no conocido ni divulgado en España, consiste en una o más tiras (1), de material preferiblemente resinoplástico que, a través de un proceso electrónico, quedan cortadas y perforadas convenientemente además de dotadas en una o todas sus superficies, parcial o totalmente, de adornos y figuras (2), en relieve o vaciado suficiente para dar la impresión visual de grabados o repujados practicados sobre las referidas superficies, independientemente de la opacidad, transparencia o translucidez de que quede dotado el material constitutivo de las tiras (1).

- 25. Se sobreentiende que en el presente caso, serán variables cuantos detalles de construcción no alteren, cambien o modifiquen la esencia de la invención.

N O T A

Descrito el objeto y utilidad de la invención, lo que

- 3 JUN. 19



48435

se declara como no divulgado, ni practicado en España, comprende las siguientes reivindicaciones:

5. 1ª.- Nueva correa para relojes que se caracteriza por el hecho de moldearse y ornamentarse a través de un proceso electrónico que dá como resultado la obtención de tiras de material resinoplástico sobre cuyas superficies quedan grabados o repujados, en forma permanente e indeleble, motivos de carácter ornamental o publicitario.

2ª.- NUEVA CORREA PARA RELOJES.

Según se describe y reivindica en la presente Memoria descriptiva, que consta de tres hojas foliadas y escritas por una sola cara y acompañada de una hoja de dibujos.

Madrid, a 3 de Junio de mil novecientos cincuenta y cinco.

P.A.,

Antonio F. de Aricha

48435

8 JUN 1955

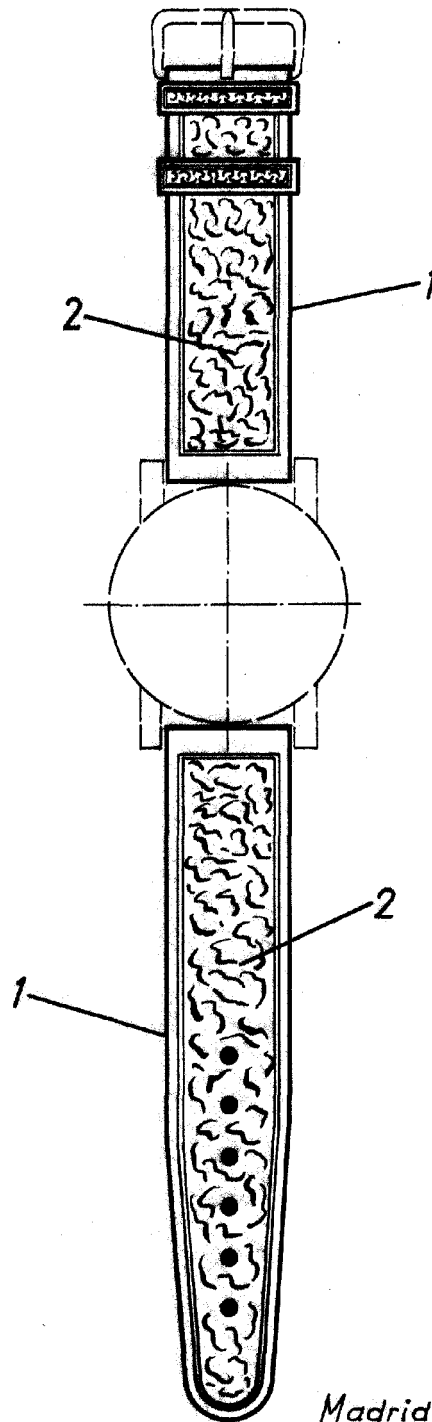

Escala variable.

Madrid, 8 Junio de 1955  
p.a.