

484 19

MODELO DE UTILIDAD

por "Una cubeta higiénica".

a favor de Don Antonio COLL BACARDI, de nacionalidad española, domiciliado en Barcelona, calle Almogávares, nº 167.

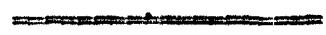

5

MEMORIA DESCRIPTIVA

Se refiere el presente modelo de utilidad a una cubeta de las que en clínicas, dispensarios, gabinetes médicos y similares, son destinadas a recibir las vendas, algodones, apósitos y demás material que se tira en las curaciones, caracterizándose la que nos ocupa, por sus particularidades constructivas en lo que respecta a la forma de mover la tapa mediante pedal y a la adaptación de aquella.

Tal cubeta higiénica, aparece representada en la

484 19



adjunta hoja de dibujos, mostrándola: Fig. 1, de lado, en corte por un plano vertical de simetría; y Fig. 2, en planta según un corte por AB de la figura 1.

5 Constituye la cubeta de referencia, un cuerpo cilíndrico 1 abierto por ambos extremos, por cuya parte inferior soporta a un apoyo diametral 2 que lo es de un eje o pasador 3 que es punto de apoyo de una palanca 4 cuyo extremo anterior, atravesando ampliamente a dicho cuerpo, lleva solidarizado un pedal 5 y cuyo extremo posterior va articulado al extremo inferior de una varilla vertical 6 que yendo
10 convenientemente guiada para sus desplazamientos longitudinales, presenta en su otro extremo y a nivel algo superior que el del borde 7 de la cubeta, un pequeño rodillo 8 susceptible de actuar, al ser levantada la varilla 6, contra una aleta curvo-cóncava 9 que arranca de la pared lateral interior de la tapa 10, obligando el levantamiento de ésta, ya sea momentáneamente por subsistencia de la acción del
15 pié sobre el pedal, ya sea permanentemente por quedar éste en una retención preferentemente de muesca.

20 Es asimismo característico de la cubeta que nos ocupa, el presentar el cuerpo 1 cerca de su borde superior una ranura transversal externa 11 en la que se adapta un aro de goma 12 sobre cuya parte saliente choca el borde de la tapa al abatirse o caer ésta.

25 El límite de desplazamiento hacia arriba de la tapa 10, viene determinado por una cola tope 13 que choca contra un botón elástico 14, y coaxialmente con la articulación de la tapa, va montada un asa para el transporte de la cubeta.

30 Como es normal, en el interior de la cubeta, va

27 M



484 19

emplazada una cesta 15 de quita y pón que queda sostenida por retención que la convexidad de la ranura 11 del cuerpo, ejerce sobre el borde algo saliente 16 de la cesta, que va provista de asa oscilante 17.

5 En la ejecución práctica del modelo según queda descrito, podrán variar todos aquellos detalles constructivos y configurativos que por su índole, no afecten a la parte funcional.

N O T A

10 Se reivindica como objeto del presente modelo de utilidad:

15 1ª.- Una cubeta higiénica caracterizada por el hecho de constituirla un cuerpo cilíndrico (1) abierto por ambos extremos, por cuya parte inferior soporta a un apoyo diametral (2) que lo és de un pasador o eje (3) de una palanca (4) cuyo extremo anterior, atravesando ampliamente a dicho cuerpo, lleva solidarizado un pedal (5) y cuyo extremo posterior articula con el extremo inferior de una varilla vertical (6) que yendo convenientemente guiada en sus desplazamientos longitudinales, presenta en su otro extremo y a nivel algo superior que el borde (7) del cuerpo (1), un pequeño rodillo (8) susceptible de actuar, al desplazarse hacia arriba la varilla (6), contra una aleta curvo-cóncava (9) que arrenca de la pared lateral interior de la tapa (10) obligando al levantamiento de ésta que gira alrededor de una bisagra

20

25

484 19

27



o eje, pudiendo el pedal de accionamiento (5) quedar retenido en su límite inferior por un enganche cualquiera.

2º.- Una cubeta higiénica, según 1), caracterizada por el hecho de presentar el cuerpo (1) cerca de su borde superior, una ranura transversal (11) en la que va adaptado un aro de goma (12) sobre cuya parte saliente choca el borde de la tapa al abrirse o caer ésta.

3º.- Una cubeta higiénica, según 1) y 2) caracterizada por el hecho de que, la cesta interior (15) de quita y pón que normalmente lleva la cubeta, queda sostenida por retención que la convexidad de la ranura (11) del cuerpo, ejerce sobre el borde algo saliente (16) de la cesta.

4º.- UNA CUBETA HIGIENICA.

Y todo cuanto afecte a la esencialidad de lo mostrado en el adjunto dibujo y descrito en la presente memoria que consta de cuatro hojas foliadas y mecanografiadas por una sola cara.

Barcelona, 27 mayo 1.955.

ANTONIO COLL BACARDI

p/a

484 19

FIG. 1

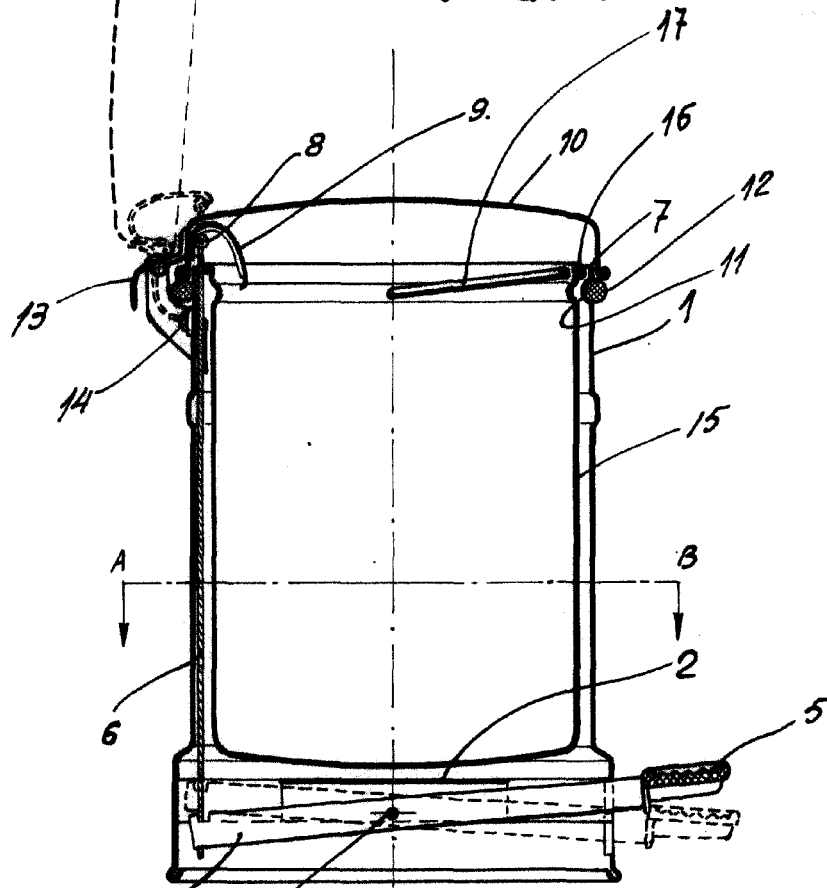
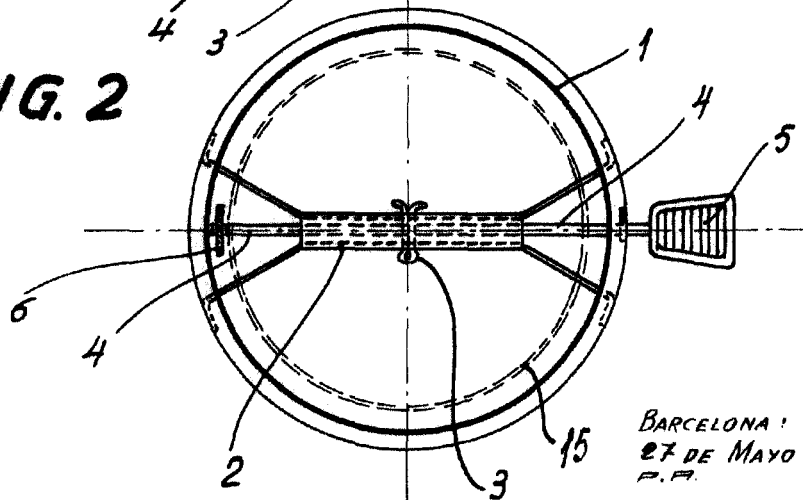

FIG. 2



BARCELONA!
27 DE MAYO DE 1955.
P. P.

ESCALA VARIABLE