

48413

20M



48413

MODELO DE UTILIDAD

por 20 años

por "UNA MAQUINA FOTOGRAFICA", a favor de D. Enrique Wiese Miele, de nacionalidad alemana, domiciliado en Barcelona, Copérnico, 60.

=====

MEMORIA DESCRIPTIVA

Este Modelo de utilidad describe una máquina fotográfica, de carácter simplificado.

Para su descripción adjuntamos, a título de ejemplo, unos dibujos en los que, en la fig. I, se re  
5 presenta el conjunto de la máquina y en las restantes los detalles de mayor interés.

Esencialmente en esta máquina para poder abrir el obturador, es necesario hacer salir hasta el tope el tubo portaobjetivos -1-, que a este efecto está exterior  
10 mente roscado. Sólo cuando su extremo interior -2- queda a ras de la cara interna de la tapa -3-, la palanca radial -4-, que acciona y hace girar alrededor del eje -5- al obturador, queda enfrentada y por tanto susceptible



de ser empujada por el tope -6- del pulsador de mando  
15 -7-. El retroceso de este -6-7- se asegura por el resor-  
te -8- fijo a -9-.

También es específico en esta recámara fotogr-  
fica, que el encaje a presión de las dos tapas, se abre  
fácilmente por el simple empuje del tope o lengüeta -10-  
20 levantada sobre la palanca -11- montada sobre el propio  
eje de giro del portacarretes -12-.

Todo cuanto no afecte, altere, cambie o modi-  
fique la esencia de la máquina fotográfica descrita, se  
rá variable a los efectos del actual Modelo.

25 N O T A .

Se reivindica como objeto de este registro  
por Modelo de utilidad:

1 - Una máquina fotográfica, caracterizada por el hecho  
de que su tubo portaobjetivos está roscado exteriormen-  
30 te a la tapa de la caja. Sirve este portaobjetivos, de  
cojinete al eje lateral de giro del obturador, que se  
alojará en la pared de este tubo, y que por su parte  
posterior, forma la palanca radial de mando susceptible  
de ser accionada desde el exterior por el pulsador de  
35 tope, solamente cuando el tubo ha llegado al final de  
su carrera de salida y coinciden ambos elementos.

2 - La propia máquina fotográfica de la reivindicación  
anterior, caracterizada por el hecho de que las dos ta-  
pas que integran la caja se cierran por encaje a presión  
40 y se abran por el empuje de una pestaña excéntrica, le-  
vantada sobre la zona anular de giro de una palanca la-  
minar ensartada con el eje del carrete y dispuesta por  
debajo de la manecilla de mando del carrete.

484 13

204



- 3 -

45 Sean cuales fueren las circunstancias que con-  
curran en la esencialidad del Modelo de utilidad defini-  
do en las anteriores reivindicaciones, cual objeto es:  
3 - "UNA MAQUINA FOTOGRAFICA".

50 Consta la presente memoria de tres hojas fo-  
liadas, mecanografiadas por una sola cara y del dibujo  
unido a la misma.

Barcelona, veinte de mayo de mil novecientos  
cincuenta y cinco.

P.A. de D. Enrique Wiese Miele,

L. DURÁN  
P. P.

484 13

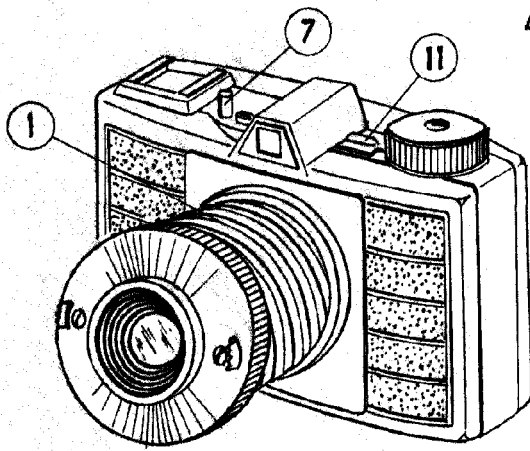

Fig. I

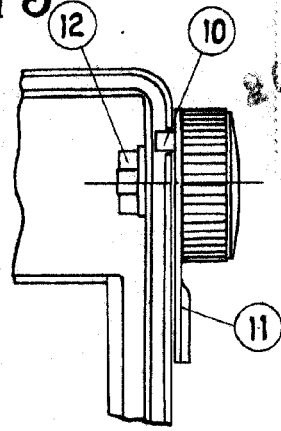

Fig. IV

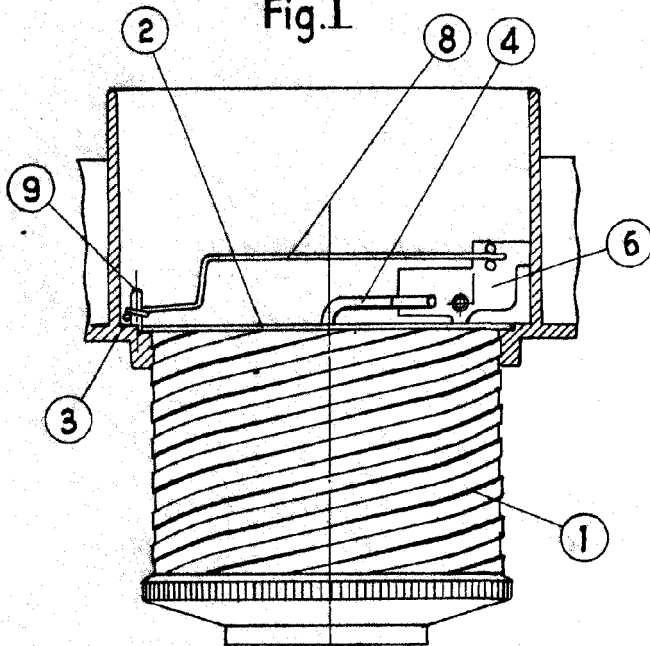

Fig. II

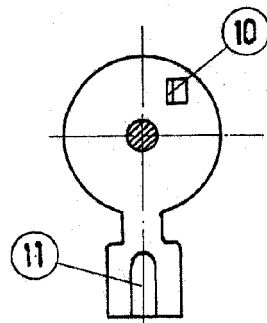

Fig. V

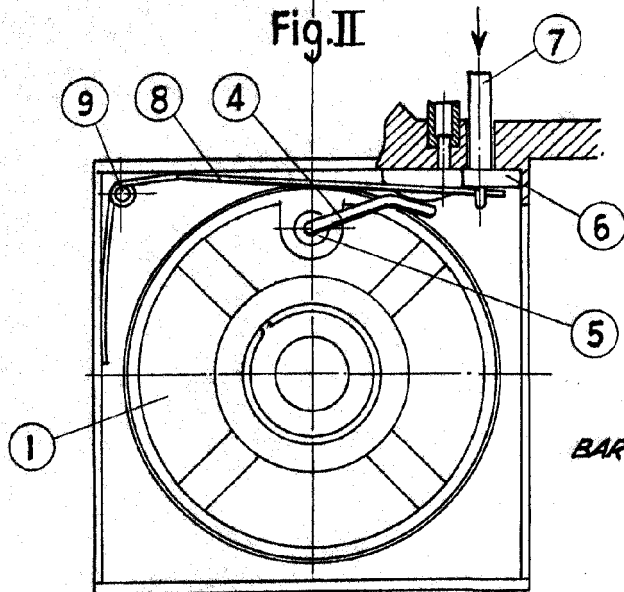

Fig. III

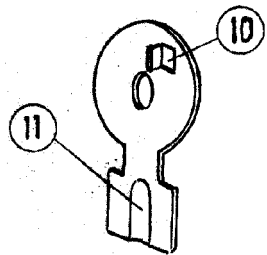

Fig. VI



BARCELONA, 20 MAYO DE 1955

L. DURAN

P.P.

A handwritten signature in black ink, appearing to read "L. Duran".

ESCALA VARIABLE