

48340

48340



MODELO DE UTILIDAD

por 20 años

en España, a favor de la razón social SOMME S.L. entidad española, establecida en ERANDIO (Bilbao) c/ Ibarra nº 7 por:

"PATIN PARA EL ARRASTRE DE PESOS".

MEMORIA DESCRIPTIVA

Esta memoria se relaciona conforme su enunciado indica con un patín para el arrastre de pesos que cumple el fin para el cual ha sido creado con una seguridad y eficacia máximas.

5.-

Entre los propósitos del actual invento, figuran; crear un patín para el arrastre de pesos, perfeccionado en sus características de proyecto y montaje; constituir dicho patín sobre un bastidor que consta de dos chapas laterales con una chapa central que permite la

10.-

rodadura de los rodillos; dotar al conjunto de una cade-



48340

- na de rodillos que forman los elemento de rodadura; disponer un juego de perfiles de forma conveniente para el apoyo del elemento laminar; dotar al conjunto de un mango para el arrastre; dotar al
- 5.— conjunto de los elementos adicionales necesarios para permitir el apoyo de cuerpos laminares, cilíndricos, chapas de hierro, vidrio, etc. etc; disponer un dispositivo de apoyo giratorio que se aplica a aquellos elementos que necesitan ciertos giros en los desplazamientos; dotar a las llantas del bastidor de un dentado, el cual tiene la facultad de evitar deslizamientos de los cuerpos que se apoyan cuando se utilice el patín, para movimiento de materiales sin el intermedio de piezas accesorias.
- 10.—
- 15.— Esta exposición, sirve únicamente como base para proporcionar una idea del modelo, sugiriendo un conjunto práctico del mismo, pero este no queda limitado exactamente a los detalles que aquí se exponen, por consiguiente esta memoria, debe ser considerada desde un punto de vista ilustrativo y sin limitaciones de ninguna clase.
- 20.—
- 25.— Una característica del actual modelo, es la de que los elementos de rodadura están constituidos por una cadena de rodillos parecidas a las cadenas del tanque-oruga, con la ventaja de que cada rodillo gira con un movimiento planetario, reduciendo así la fricción al mínimo.
- 30.— Otra de las características que en este modelo de describen es la de las llantas constitutivas del patín, las cuales están provistas de unas



Y. 1955 48340

ranuras de encaje laterales, en las que se acoplan y sujetan los diferentes dispositivos adicionales de que se dota al conjunto.

5.— Otra de las características del patín para el arrastre de pesos que en esta memoria se preconiza, es la de estar provisto de un dispositivo de apoyo giratorio que se sujeta a la armadura del conjunto mediante un bulón giratorio constando de una plataforma estriada para el apoyo de cuerpos que puedan tener deslizamientos. Esta pieza, 10.— tiene en su parte interior una ranura que permite el alojamiento de bolas que permiten a su vez cualquier giro.

15.— Una idea más amplia del objeto que en esta memoria se preconiza, la proporciona la descripción siguiente al ser considerada junto con la lamina de dibujos que a esta memoria se acompaña, en la cual, se representa de forma un tanto esquemática y tan solo por vía de ejemplo los 20.— conjuntos preferidos de la idea del modelo. En dichos dibujos se emplean marcas de referencias semejantes que se corresponden en las distintas vistas representadas.

En estos dibujos:

25.— La fig. 1ª, representa una vista en perspectiva del conjunto, de un patín de arrastre sin aditamento alguno, pudiendo considerarse la pieza fundamental del modelo que se describe.

30.— La fig. 2ª, representa una vista del conjunto, seccionada por un plano vertical, mostrando la



1935

48340

disposición de la cadena de rodillos que permite el desplazamiento del conjunto.

5.— La fig. 3a, es una vista en planta del bastidor fundamental de este patín que como puede verse consta de dos chapas laterales y una de nervio central sobre la que se deslizan los rodillos.

La fig. 4a, representa el conjunto del patín con una adición de perfiles, para cuando quiera disponerse de una superficie plana de apoyo.

10.— La fig. 5a, corresponde a un elemento adicional que permite el apoyo de cuerpos laminares como pueden ser chapas, de hierro, vidrio, etc.

15.— La fig. 6a, representa dos elementos adicionales al patín elemental los cuales sirven de apoyo a cuerpos cilíndricos o angulosos, tales como redondos, perfiles laminados, tubos.

20.— La fig. 7a, representa una plataforma o dispositivo de apoyo giratorio que se aplica para aquellos elementos que necesitan ciertos giros en los desplazamientos.

La fig. 8a, representa un dispositivo adicional al patín fundamental que es una conjunción de los elementos de la fig. 6a y del dispositivo de rodadura de la fig. 7a.

25.— La fig. 9a, indica otro dispositivo de adición que presenta una superficie áspera y a la vez giratoria, en esta figura se aprecia una disposición del mango para el arrastre.

30.— Haciendo referencia a las diversas figuras representadas, se indica con el número -1- las



Y. 1955

48340

5.— llantas laterales del patín. Estas llantas, están unidas por otra central -2- formando así un conjunto rígido que es el que soporta todo el peso a mover. Sobre esta chapa central -2-<sup>se</sup>/apoyan los rodillos de la cadena; dichas chapas presentan unas ranuras -3- de encaje en donde se acoplan o sujetan los diferentes dispositivos adicionales de que se dispone o sujetan los diferentes dispositivos adicionales de que se dispone este sistema a patentar. Por el borde superior las llantas laterales-1- están provistas de una pluralidad de dientes -4- cuyo dentado tiene la facultad de evitar deslizamientos de los cuerpos que se apoyan cuando se utilice el patín para movimiento de materiales sin el intermedio de piezas accesorias.

10.— Con el número -5- se indica la cadena de rodillo la cual se monta sobre la chapa -2- de rodaduras. Esta cadena, es realmente el elemento de rodadura, por la parte baja de apoya directamente en el suelo, siendo de características parecidas a las cadenas de un tanque oruga con la ventaja de que cada rodillo gira con un movimiento planetario reduciendo así la fricción al mínimo.

15.—

20.—

25.— Los perfiles angulares -6- se encajan en las ranuras -3- consiguiendo mediante esta adición una superficie plana para el apoyo material que se transporta. Con el nº -8- se indica un juego de perfiles en los que se ha dispuesto unos perfiles -7- en forma de "L" con la finalidad de

30.— apoyar elementos laminares. Los perfiles trans-



3

55

- versales -8- presentan unas ranuras -9- que se encajan en las ranuras -3- de la pieza -1- impidiendo todo movimiento transversal. Otros elementos adicionales están representados en la fig. 6a, los cuales están constituidos por unas chapas -10- que presentan un corte angular -11- para el apoyo de cuerpos cilíndricos o angulares. Igualmente estas chapas presentan unas ranuras para encajar en las de las llantas.
- 5.-
- 10.- El dispositivo giratorio representado en la fig. -7- consta de una pieza o plataforma estriada -12- para el apoyo de cuerpos que puedan tener deslizamientos. Esta pieza puede tener en su parte interior una ranura que permite el alojamiento de
- 15.- las bolas -13- que permiten a su vez cualquier giro. El bastidor -14- se apoya en el patín de arrastre, este bastidor, tiene una chapa de encaje -15- y unas orejas -16- que le impiden cualquier movimiento al efectuar el arrastre. Igualmente es-
- 20.- ta provisto de una ranura en forma de cruceta -17- para el acoplo del mango de arrastre -18- que es ta provisto de unos esparragos transversales para su retención. El bastidor -14- presenta en su centro una perforación, en la que se dispone un bu-
- 25.- lón para la sujeción del dispositivo de giro. El número -21- indica el cuerpo del bastidor giratorio que presenta la disposición más conveniente para el arrastre de cuerpos cilíndricos o perfiles presentando un rebaje angular -22- para el
- 30.- mejor acoplo de dichos cuerpos.



5.— Esencialmente estas son las características del modelo de Utilidad que en esta memoria se preconiza en el cual, podrán introducirse todas aquellas modificaciones que las circunstancias y la práctica pudieran aconsejar siempre y cuando que con las variantes que se introduzcan no se cambie altere o modifique la esencialidad del objeto descrito.

10.— N O T A

Se declararán de novedad en España, el contenido de las siguientes:

R E I V I N D I C A C I O N E S

15.— 1a.- Patín para el arrastre de pesos, que se caracteriza por estar constituido por dos llantas paralelas unidas por una chapa central que actúa como elemento para la rodadura de la cadena de rodillos, presentando dichas llantas laterales un dentado que evita el deslizamiento de los cuerpos que se apoyan y unas ranuras para el encaje de los dispositivos adicionales.

20.— 2a.- Patín para el arrastre de pesos, según nota primera, que se caracteriza por contar con una cadena de rodillos rodeando a la chapa central de forma que cada rodillo gira con un movimiento planetario, reduciendo la fricción al mínimo; dicha cadena de rodillos se apoya en la chapa central y en el suelo.

30.— 3a.- Patín para el arrastre de pesos, que se ca-



48340

- 5.— racteriza porque sobre el bastidor fundamental se disponen cuantos dispositivos se deséen , uno de los cuales, está constituido por una placa provista de una perforación central con un bulón de retención para una segunda plataforma menor, la cual presenta una superficie estriada y por la parte inferior unas ranuras por las que se disponen unas bolas que hacen de cojinete axial que facilita su giro.
- 10.— 4a.- Patín para el arrastre de pesos, que se caracteriza por la disposición en la plataforma del conjunto de una ranura o caja en forma de cruzeta que sirve para el acoplo del mango de arrastre, el cual está provisto de un esparrago transversal que es recibido en el encaje de cruzeta.
- 15.— 5a.- "PATIN PARA EL ARRASTRE DE PESOS"
- Todo ello, conforme se describe y reivindica en la presente memoria descriptiva, que cuenta con OCHO hojas escritas a máquina por una sola de sus caras y una lamina de dibujos que la ilustran.
- 20.—

Madrid, 31 de Mayo de 1.955

25.—

  
FIRMADO: E. González Vacas

48340

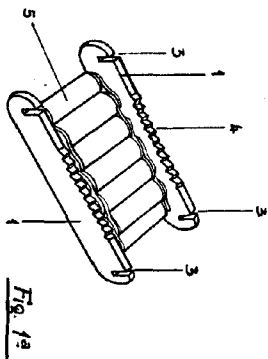

Fig. 1a

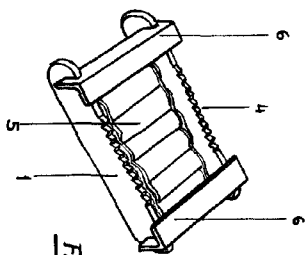

Fig. 4a

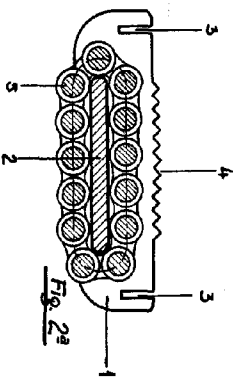

Fig. 2a

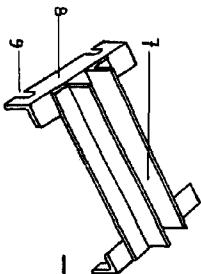

Fig. 5a

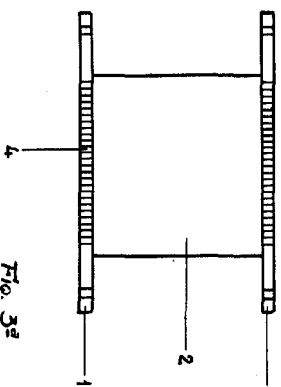

Fig. 3a

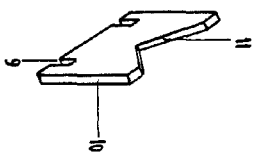

Fig. 6a

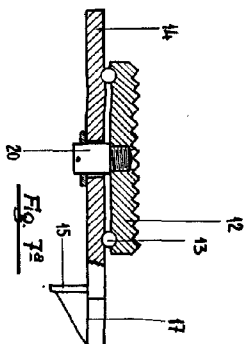
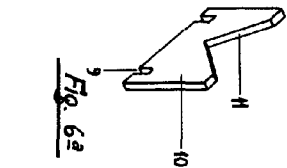

Fig. 7a

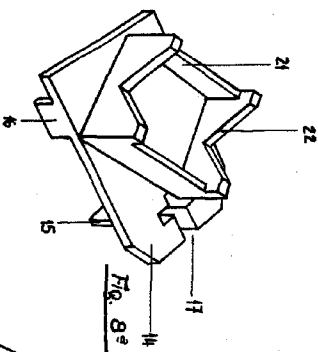

Fig. 8a

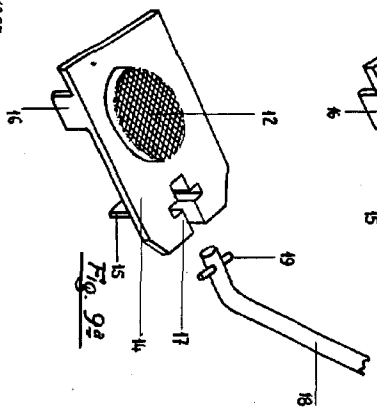

Fig. 9a

Madrid 31 de Mayo de 1955

Escala variable

