

48334

48334



MEMORIA DESCRIPTIVA  
=====

Correspondiente a un MODELO DE UTILIDAD, cuyo registro se solicita por veinte años.

A favor de

D. Eduardo y D. José-Lino García Alonso, de nacionalidad española.

Residentes en VALENCIA.-Conde Alta, 4

p o r :

"FRICCIONADOR VIVIFICADOR DE SENOS"

---



Todas las prácticas higiénicas conducen al cuidado del cuerpo como base de la salud física. La gimnasia, los baños de sal, agua y aire, el masaje, etc., constituyen otras tantos medios de cultivar la perfección física.

- 5.- Modernamente, el masaje hidráulico, es decir, el conseguido por el golpeamiento del agua sobre el cuerpo, se ha indicado como uno de los procedimientos más eficaces para mantener la línea del busto femenino. A este fin ha sido estudiado el modelo de utilidad cuya descripción se hace en el cuerpo de esta memoria y para el cual se solicita el correspondiente registro.
- 10.-

- 15.- Se trata de un aparato que realiza un masaje vivificador y vigorizador de los tejidos por medio de corrientes de agua fría. El agua fría tiene un excelente poder vigorizante y regenerador de los tejidos, poder que se agudiza cuando los tejidos a tratar se hallan distendidos o relajados por cualquier causa. Este es el principio básico en que se funda el aparato cuya descripción se hace más adelante.

- 20.- Por medio de tres paletas colocadas en el interior del aparato, las cuales llevan sendas ranuras practicadas cada una en distinta posición y a través de las cuales se hace pasar una corriente de agua que al salir por las ranuras citadas, producen en las paletas un movimiento giratorio muy rápido y al mismo tiempo una irrigación perfecta de toda la zona requerida. El agua sobrante sale por una canalización prevista en un punto del aparato, recibiendo siempre para la irrigación agua tomada directamente del grifo por medio de un tubo de goma que pone en contacto a éste con las paletas indicadas.
- 25.-
- 30.-

Exteriormente el aparato presenta forma adecuada al uso a que se destina y la boca o parte que ha de estar en



35.- contacto directo con la parte circundante del busto está protegida por una pieza de goma esponjosa y suave que evita cualquier rozamiento o molestia.

40.- Interiormente, el aparato lleva un enrejado de varillas sobre las que ha de reposar la parte de busto que ha de ser sometida a este masaje vigorizador. Naturalmente, estas tienen el tamaño y forma necesarias y sobre ellas actúan las paletas móviles que irrigan la piel a través de los espacios libres del enrejado citado.

45.- Para mejor descripción del modelo, se hace a continuación referencia a la figura de la hoja adjunta, la cual representa una sección transversal del modelo en la que se aprecian claramente todas sus partes componentes, esto es, el tubo de unión con el grifo para alimentación de agua: la envoltura exterior, el enrejado de sujeción, las paletas de irrigación, el conducto de salida de agua sobrante y por último, la goma que bordea la boca o extremo abierto del aparato.

50.- El modelo en cuestión adopta la forma de una campana y está formado por una envoltura exterior (1) con un orificio en su parte central superior (2) en el cual se introduce el racor de unión (3) en cuya parte inferior se acoplan tres varillas huecas (4) - En el dibujo solamente se han representado dos - .

55.- Estas varillas (4) llevan unas ranuras (5) colocadas a distintas alturas, una de ellas en el codo, otra en la parte central y la tercera en su extremo inferior, pero todas ellas en la cara interior de las varillas o paletas (4). Dichas paletas van a su vez acopiadas a una tuerca giratoria y libre (6) que se impulsa por la fuerza centrífuga del agua que entra a través de la espita (3) a su vez unida al tubo de goma (7) de unión al grifo o alimentador

60.-



65.- de agua, girando la citada tuerca sobre el eje vertical (8).

Interiormente, el aparato va provisto de un enrejado en forma de campana formado por una serie de varillas (9) separadas entre sí la distancia necesaria y conveniente.

70.- Este enrejado tiene por objeto, tanto servir de apoyo y sujeción al busto, cuanto facilitar su mejor irrigación por el movimiento sobre ellas de las paletas móviles (4).

El extremo libre de las varillas (9) se apoya sobre un aro (10) que circunscribe interiormente la boca del aparato.

75.- En un punto cualquier de la envoltura exterior o campana (1) lleva practicada una abertura (11) que permite el desague del agua sobrante.

80.- El extremo inferior de la campana (1) va doblado en ángulo recto (12) y sobre el hueco saliente se ajusta la banda circular de goma esponjosa (13) que bordea toda la boca del aparato.

Los materiales que entran en la composición de este aparato pueden ser variables, aunque ha de tenerse muy en cuenta que por estar en contacto directo con agua deben utilizarse aquellos que no sean susceptibles a la corrosión u oxidación.

85.- El modelo puede ser susceptible de ligeras variaciones siempre que estas no afecten en absoluto a sus características esenciales que se reivindican a continuación.

90.-



## REIVINDICACIONES

99.- 1ª).- "FRICCIONADOR VIVIFICADOR DE SEROS", caracterizado por disponer de un cuerpo inferior circular y blanco que se adapta a la configuración del pecho femenino, enlazado a un cajeadado rectangular saliente que forma la base inferior de una campana constitutiva del propio vigorizador cuya parte superior enlaza mediante un racor de unión con el conducto exterior de alimentación de agua; llevando en un lateral una abertura variable para salida del líquido utilizado.

100.- 2ª).- "FRICCIONADOR VIVIFICADOR DE SEROS", según la reivindicación anterior caracterizado por llevar acoplado en el interior de la campana citada otra segunda de enrejillado metálico y sobre esta una disposición de tres ramas a 120° giratorias sobre el eje interior del racor de enlace un ángulo de 360°; provistas estas ramas de orificios interiores y ranuras de salida del líquido en sus caras internas, en la parte superior de su acoplamiento, en la parte central y en la base inferior respectivamente.

110.- 3ª).- "FRICCIONADOR VIVIFICADOR DE SEROS".

La presente memoria descriptiva consta de cinco hojas foliadas y mecanografiadas por una sola cara, componiendo un total de ciento catorce líneas, incluidas éstas.

Madrid, 31 de Mayo de 1.955.-

C. E.

48334

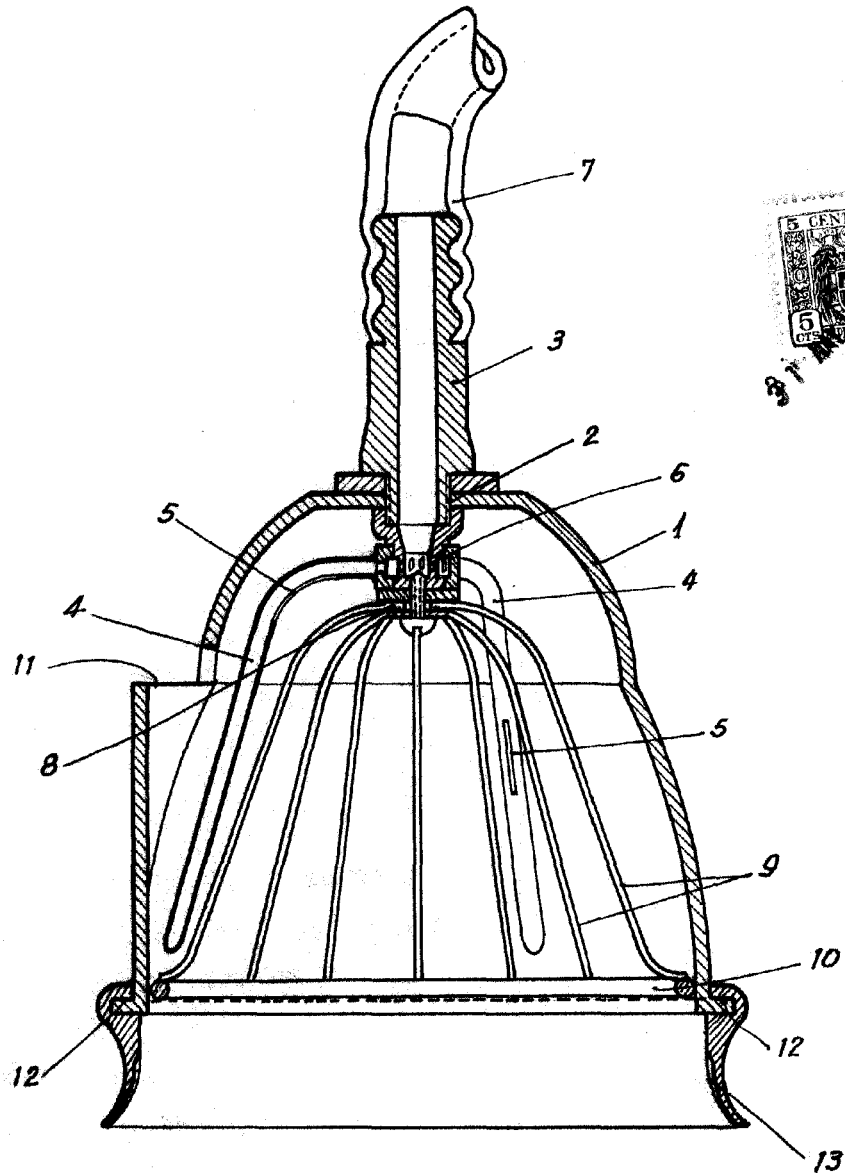

Madrid, 31 de Mayo de 1955

A large, stylized handwritten signature in black ink, written over the date and partially overlapping the drawing area.

Escala variable