

483 13



483 134

MEMORIA DESCRIPTIVA

Correspondiente a la solicitud de registro de Modelo de Utilidad que, por veinte años, se solicita para España y sus Colonias, a favor de la razón social " LAMBRETTA LOCOMOCIONES, S.A. ", entidad española, residente en Eibar (Guipúzcoa),

p o r

" PORTARREPUESTO Y EQUIPAJE PERFECCIONADO "

En las motocicletas de tipo ligero, como las "scooter" es conveniente aumentar al máximo su capacidad de transporte para aquellos objetos necesarios o convenientes para el fin propuesto con su utilización.

Por ello se han ideado numerosos tipos de portaequipa-

483-213

30 MAY



jes, que no han dado el resultado apetecido por excesivamente complicados o por obligar a situar inadecuadamente otros objetos que, como la rueda de repuesto, es imprescindible llevar consigo.

10 Para eliminar estos inconvenientes se ha estudiado y realizado el portarrepuestos y equipajes perfeccionado, que constituye el objeto de la presente Memoria descriptiva, mediante el cual es factible acoplar la rueda de repuesto convenientemente, en forma fácil de colocar y retirar, al mismo tiempo que permitié el transporte de un equipaje relativamente voluminoso.

20 En los dibujos adjuntos se ilustra una posible forma de realización, dada a título de ejemplo sin carácter limitativo, permitiendo apreciar claramente sus principales características.

El conjunto se fija a la motocicleta mediante los tornillos (7), montados en las pletinas de amarre (8), que sigue el perfil de aquella en su emplazamiento.

25 Sobre las pletinas (8) va soldado el tubo cromado (1), que asciende verticalmente y se dobla después horizontalmente, a la altura necesaria para dejar el espacio preciso a la rueda de repuesto (no representada), que se monta sobre una pletina en U (4), soldada al tubo (1), sujetándose mediante otra pletina o brida (5), fijable mediante una mariposa (6).

30 Los tubos (1) van soldados a otros dos tubos que descienden verticalmente y se curvan para ir oblicuamente a soldarse sobre las pletinas de amarre (8), sirviendo de apoyo a la parte posterior, y dejando espacio suficiente para la colocación y retirada de la rueda, lateralmente.

35 Para soportar el equipaje se disponen los tubos (2), soldados a los tubos (1) en su rama horizontal, y el tubo

33 13

30 MAY.



en U invertida (3) que sirve de contención.

40 De esta manera se reduce a un mínimo el material em-
 pleado, con la consiguiente economía de peso y costo, y se
 aprovecha el espacio comprendido entre los tubos horizonta-
 les y la motocicleta, que en los modelos conocidos resulta
 un espacio muerto, para alojar cómodamente la rueda de re-
 puesto, sin que su colocación dificulte la del portaequipa-
 je ~~na~~ este la de aquella.

45 Claro es que el ejemplo de realización descrito y re-
 presentado, podrá ser variado en detalles secundarios de
 materia, forma y dimensiones, sin que tales cambios supongan
 alteración de sus principios fundamentales según éstos que-
 dan expuestos:

N O T A

50 EN RESUMEN: El Modelo de Utilidad que, por veinte años,
 se solicita para España y sus Colonias, ha de recaer sobre
 las siguientes reivindicaciones:

55 1ª:- " PORTARREPUESTOS Y EQUIPAJE PERFECCIONADO ", ---
 de aplicación a motocicletas tipo "scooter", que se carac-
 teriza por estar formado por dos tubos paralelos, curvados
 en ángulo de lados desiguales, de los cuales los menores,
 60 verticales, se sueldan a unas pletinas de amarre, fijas ---
 con tornillos a la motocicleta, y los mayores, horizonta-
 les, se sueldan a sendos tubos que descienden verticalmen-
 te y curvándose en dirección oblicua van a soldarse a las
 pletinas de amarre, sirviendo de apoyo a la parte posterior
 de los primeros y dejando entre unos y otros el espacio ne-
 65 cesario para alojamiento de la rueda de repuesto, que, in-
 troducida lateralmente, se monta sobre una pletina en U ---
 soldada a los tubos horizontales y se fija mediante una ---
 brida fijable con una mariposa.

2ª:- " PORTARREPUESTO Y EQUIPAJE PERFECCIONADO "según

483 13 MAY.



70 reivindicación 1ª, caracterizada porque el portaequipajes -
se forma tan sólo con un tubo en U, soldado por su base y -
extremos al par de tubos de la armadura, al que se fija tam
bién otro en U invertida para contención.

75 3ª:- Por último, se reivindica como objeto sobre el --
que ha de recaer el Modelo de Utilidad que, por veinte años
se solicita para España y sus Colonias,-----

p o r

" PORTARREPUESTO Y EQUIPAJE PERFECCIONADO "

80 Todo conforme queda expresado en la presente Memoria
descriptiva que consta de cuatro hojas escritas a máquina
por una sólo cara y dibujos que se acompañan.

Madrid, 30 de Mayo de 1.955.

P.A.,



48313

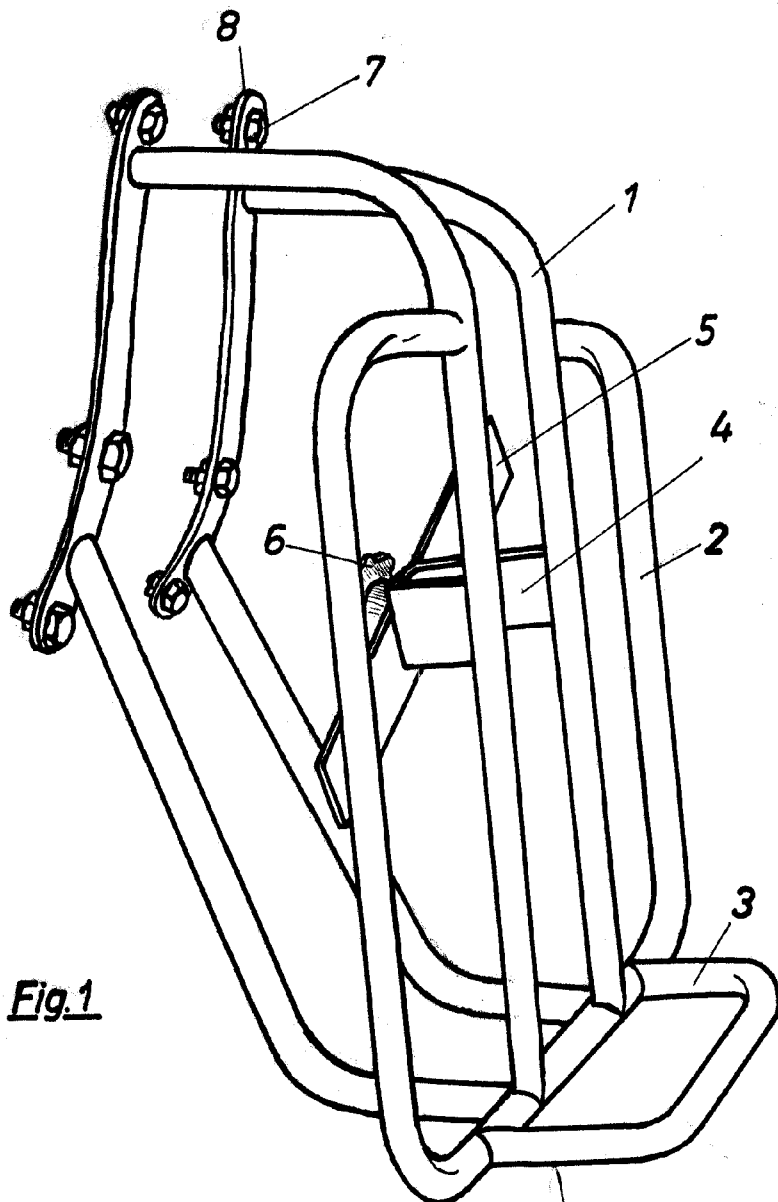

Fig.1

Madrid, 30 Mayo de 1.955.
P.A.,

ESCALA VARIABLE