

48247



1955

MEMORIA DESCRIPTIVA

---

Correspondiente a la solicitud de registro de Modelo de Utilidad que, por veinte años, se solicita para España y sus Colonias, a favor de la razón social " LAMBRETTA LOCOMOCIONES, S.A. ", entidad española, residente en Eibar (Guipúzcoa),

---

P O R

" REFRIGERADOR COMPLEMENTARIO "

---

En las motocicletas tipo "scooter", como en todo vehículo con motor de explosión, es de la mayor importancia lograr una refrigeración perfecta del mismo, pero en este tipo de vehículos el efecto refrigerante está disminuido por la caja protectora del motor, al que recubre por completo, sin que las disposiciones ideadas con tal fin hayan resuel-



to satisfactoriamente el problema, especialmente por consideraciones de orden estético.

10 Teniendo esto en cuenta se ha estudiado un complemento al sistema general de refrigeración que lo complete, sin --  
afear por ello la motocicleta, dando como resultado el re--  
frigerador complementario que constituye el objeto de la --  
presente Memoria descriptiva y mediante el cual se logra --  
obtener la refrigeración, sin monoscabo del aspecto externo  
15 del vehículo.

En los dibujos adjuntos se representa un posible ejemplo de ejecución, dado a título de ejemplo no limitativo, --  
que permiten apreciar sus principales características.

20 La Fig. 1ª muestra en perspectiva la pieza que constituye el refrigerador.

La Fig. 2ª el mismo visto de frente.

Y la Fig. 3ª la forma en que va colocado a ambos lados de la motocicleta.

25 Está constituido esencialmente por un cuerpo aerodinámico (1), de aleación metálica ligera abrillantada, a lo --  
largo del cual está provisto de unas perforaciones alargadas (C), cuyo número y medidas variarán de conformidad con  
la parte del cuerpo (1) que perforan, y de varios taladros  
circulares (b), para paso de los tornillos de fijación a los  
30 costados del vehículo.

La parte delantera, según se aprecia en la Fig. 2ª, --  
forma un embudo (A) que facilita la entrada del aire de refrigeración.

35 Con el aditamento de esta pieza (1) se logra un aumento considerable de la refrigeración y el aspecto general de la motocicleta lejos de resultar perjudicado gana en belleza, merced al acabado de la pieza.

Como es natural, el ejemplo descrito y representado po

48247

- 3 -

25 MAY



40

drá ser variado en detalles secundarios de materia, forma y dimensiones, sin que tales cambios impliquen alteración de sus fundamentales principios según quedan expuestos.

N O T A

45

EN RESUMEN: El Modelo de Utilidad que, por veinte años, se solicita para España y sus Colonias, ha de recaer sobre las siguientes reivindicaciones:

50

1ª:- " REFRIGERADOR COMPLEMENTARIO ", para motocicletas, que se caracteriza por estar constituido por una pieza aerodinámica de aleación ligera abrillantada, provista de perforaciones alargadas para entrada del aire, que en la parte delantera tiene forma de embudo para facilitar la penetración, fijándose a uno y otro lado de la motocicleta sobre la cubierta del motor, mediante tornillos previstos a tal fin.

55

2ª:- Por último, se reivindica como objeto sobre el que ha de recaer el Modelo de Utilidad que, por veinte años, se solicita para España y sus Colonias,-----

p o r

" REFRIGERADOR COMPLEMENTARIO "

60

Todo conforme queda expresado en la presente Memoria descriptiva que consta de tres hojas escritas a máquina por una sola cara y dibujos que se acompañan.

Madrid, 25 de Mayo de 1.955.

P.A.,

48247

25 MAY.

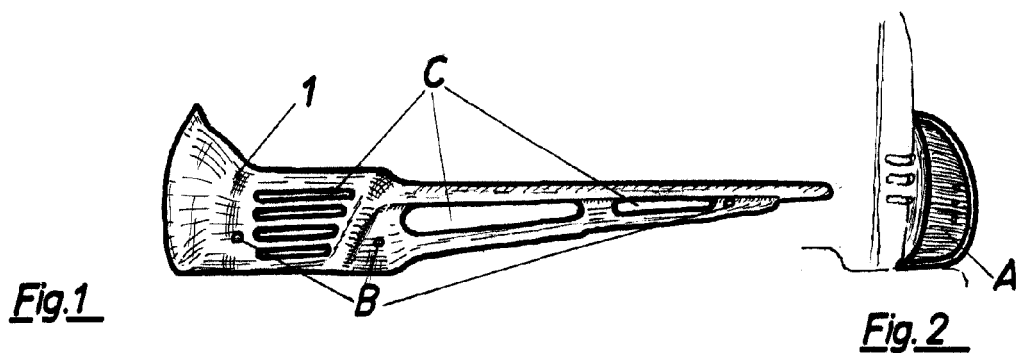

Fig.1

Fig.2

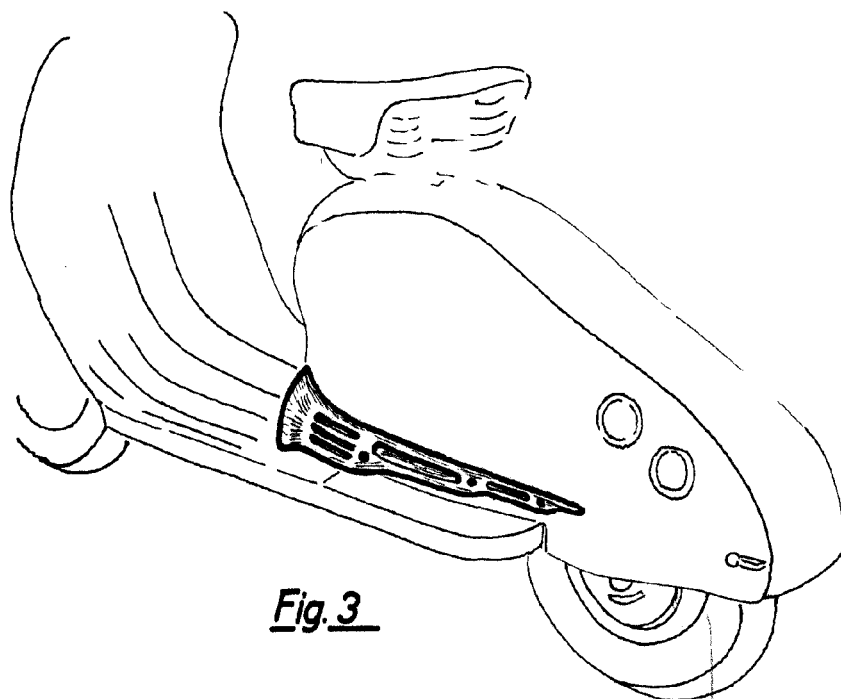

Fig.3

Madrid, 25 Mayo 1955  
P.A.,

ESCALA VARIABLE