

M O D E L O
D E
U T I L I D A D

para "UN RECIPIENTE PERFECCIONADO PARA NEVERAS", a favor de INDUSTRIAS PLASTICAS ESPAÑOLAS, S.A., residente en BARCELONA, calle de Viladomat, nº 176.

= . =

MEMORIA DESCRIPTIVA

El presente modelo de utilidad se refiere a un recipiente perfeccionado para neveras.

- Se halla caracterizado por el hecho de que el elemento de apertura de tapa y caja de que consta el recipiente está constituido por dos aletas adyacentes, una dispuesta en el borde de la tapa y la otra en el borde de la caja, en la zona media frontal del recipiente.
- 5.

- La tapa es ventajosamente transparente y la caja lleva en las cabeceras o caras menores, un entrante que forma un hueco cerrado a manera de puente, para constituir un
- 10.



asidero entrante, con lo cual se aprovecha al máximo la cavidad de la nevera.

Con el fin de facilitar la explicación, se acompaña a la presente memoria, una lámina de dibujos, en los que se ha representado un caso de realización que se cita a título de ejemplo.

En el dibujo:

la figura 1, muestra en vista perspectiva el conjunto del recipiente,

10. la figura 2, indica en detalle frontal el juego de aletas de apertura,

la figura 3, muestra esquemáticamente en planta el citado juego de aletas, y

15. la figura 4, indica en detalle, la disposición de asidero de una de las cabeceras.

Consiste el modelo en un recipiente, tapa 1 y caja 2 por encaje, y en el que el frente de cierre comprende una aleta 3 para el borde de la tapa y otra aleta 4 adyacente a la anterior dispuesta en el borde de la caja.

20. Las cabeceras 5 llevan respectivamente un entrante 6 que forma puente hundido y que sirve para aplicar en la zona transversal 7, constituyendo un asidero cómodo y de organización que permite aprovechar al máximo el volumen interior de la nevera.

25. El modelo, dentro de su esencialidad, puede ser llevado a la práctica en otras formas de realización que difieran en detalle de la indicada a título de ejemplo. Podrá, pues, construirse en cualquier forma y tamaño con los materiales más adecuados por quedar todo ello comprendido en el espíritu de las reivindicaciones.

30.

482 16

24 M



.3.

N O T A

Descrito el objeto y utilidad de la invención, lo que se declara como no divulgado ni practicado en España, comprende las siguientes reivindicaciones:

5. 1. Un recipiente perfeccionado para neveras, caracterizado esencialmente por el hecho de estar constituido, por un juego de caja y tapa, en el que el borde anterior de la tapa y el adyacente de la caja, presentan sendas aletas colaterales sobresalientes hacia el frente como medio de apertura del recipiente.
10. 2. Un recipiente según la anterior reivindicación, en el que, los dos frentes o caras laterales del recipiente, presentan como asidero un entrante sensiblemente cuadrangular para formar un puente entrante cuyo tramo superior sirve como asidero.
15. 3. Un recipiente perfeccionado para neveras. Según se describe y reivindica en la presente memoria descriptiva, que consta de tres hojas foliadas y escritas a máquina por una sola cara, acompañadas de una lámina de dibujos.

20. Madrid, a 24 MAY. 1955
INDUSTRIAS PLASTICAS ESPAÑOLAS, S.A.
P. a.

JAIME IBERN MIRALLES

P. P.

R/m.m.

3



Fig. 1

24

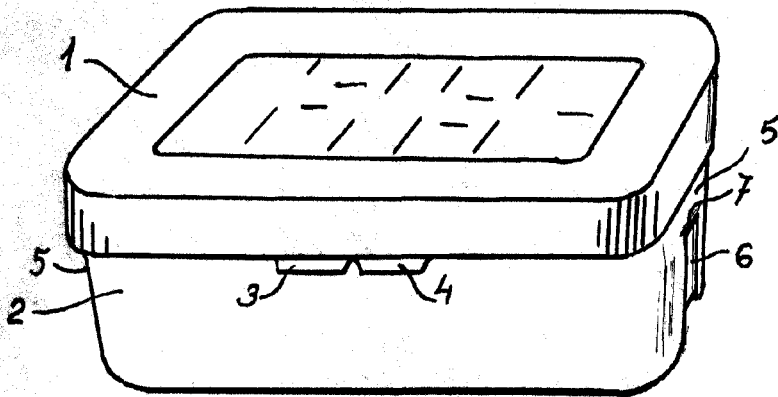

Fig. 2

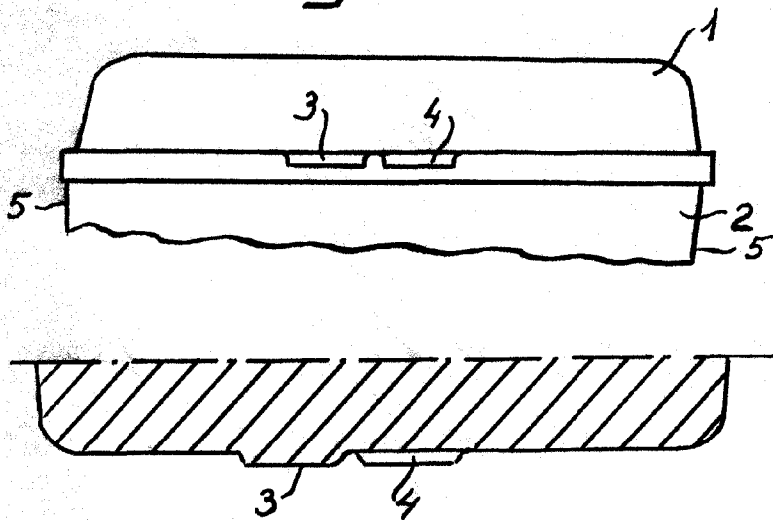

Fig. 3

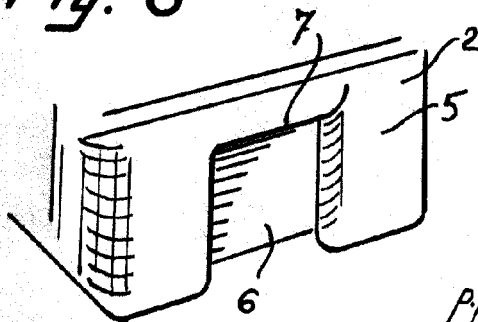

Fig. 4

Madrid, 24 MAY 1955
pp. Jaime Isern