

MODELO DE UTILIDAD

por 20 años

en España, a favor de D. Eduardo BLANCHARD CASTILLO, de nacionalidad española, domiciliado en Zaragoza, Pl. Asso nº 1, cuyo Modelo tiene por objeto "UN ESTUCHE PARA COSTURA"

MEMORIA - DESCRIPTIVA

5.- El presente Modelo de Utilidad, se refiere de conformidad con cuanto su enunciado indica a un estuche para costura, en particular del tipo que comprende un recipiente en el que se encuentran alojados ordenadamente, una pluralidad de carretes o bobinas porta-hilos de diferentes clases y tonalidades. Al propio el mismo Modelo, cuenta con medios para contener los demás elementos y útiles pro-

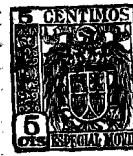

plos para coser y bordar, cuales son: alfileres, agujas, dedales, punzones y otros de similar aplicación.

- 5.- La característica esencial de este Modelo, la constituye el hecho de estar dotado el borde del estuche de una pluralidad de escotaduras coincidentes, cada una de ellas con uno de los vástagos y consecuentemente con los carretes en ellos ensartados, por cuyas ranuras sale el extremo del hilo de los respectivos carretes de manera que puede extraerse sin necesidad de tener que desplazar el carrete de su alojamiento.

- 10.- Otro detalle mejorado que el mismo modelo incorpora, es debido a la disposición de una tapa especial que cierra el conjunto, mediante ajuste a presión, que es convenientemente guiada por unos pequeños resaltes que la tapa posee en sus paredes interiores. Estos resaltes coinciden durante la fase de cierre con las escotaduras a que antes se hizo mención.

- 15.- De conformidad con otro detalle mejorado del mismo modelo, se consideró conveniente producir por el borde exterior de dicha tapa unas aberturas especiales que adoptan forma semejante a cola de milano, con su borde de entrada formado por dos planos inclinados que convergen sin llegar a tomar contacto. La finalidad de estas aberturas es la de retener los extremos del hilo para que se introduzca en el interior del depósito evitando tener que desplazar la tapa cuando se ha de extraer una porción de hilo.
- 20.-
- 25.-



48178

-3-2 1

- 5.- Un estuche para costura dotado de tales perfecciones nunca se dió a conocer en el mercado por las muchas dificultades que se fabricación ofrece, sin embargo, un estuche así diseñado es muy deseable desde el punto de vista de su empleo ya que no se precisa desalojar de su interior los hilos para su uso, saliendo los extremos de estos por las pequeñas perforaciones previstas en el borde del estuche, objeto del modelo.
- 10.- Un detalle que aumenta la utilidad de este estuche es debido a estar fabricado a partir de materiales plásticos, preferentemente transparentes lo que asegura la posibilidad de localizar rápidamente la bobina o carrete de hilo que se desea extraer.
- 15.- Otros detalles relacionados con los beneficios y la economía del actual modelo, se irán poniendo de manifiesto en el transcurso de esta memoria, la cual sirve únicamente como base para proporcionar un ejemplo de la idea del estuche que aquí se preconiza, por consiguiente esta descripción, debe ser considerada desde un punto de vista ilustrativo y sin limitaciones de ninguna clase.
- 20.- Una idea más amplia de las características y particularidades de este modelo se apreciarán por la descripción siguiente en la que se hace referencia a los adjuntos dibujos en los que únicamente por vía de ejemplo se representan los detalles preferidos del modelo. En dichos dibujos:
- 25.- La fig. 1a, es una vista en planta de la tapa del conjunto en esta memoria recomendado.
- 25.-



La fig. 2a, es una vista en perspectiva del estuche objeto del presente modelo.

5.- Haciendo referencia a las citadas figuras, se indica con el nº -1- la pieza de cobertura del estuche el cual, presenta en su perímetro una pluralidad de pequeños taladros -2- en forma de cola de milano, por los que salen al exterior los hilos de las bobinas alojadas en el interior de la pieza -3- recipiente del estuche. Para ello esta pieza recipiente cuenta con unos taladros en el sentido vertical -4- los cuales son parcialmente cubiertos por las solapas -5- de las piezas de cobertura o tapa -1- de manera que los taladros -2- efectuados en el perímetro de esta, coinciden con estas ranuras verticales, estableciendo una comunicación continua del interior al exterior del estuche, facilitando la salida por ellos de los cabos -6- de los hilos. La tapa ó pieza de cobertura -1- se ajusta a la boca de la pieza-recipiente -3- mediante ajuste, presentando para ello en su perímetro un escalón que limita su penetración con respecto al cuerpo del estuche y cuenta además con unos pequeños salientes que guían la tapa en colaboración con las ranuras verticales -4- practicadas en el borde del cuerpo del recipiente.

10.-

15.-

20.-

25.- Se comprenderá fácilmente que el actual modelo proporciona una construcción efectiva y sencilla que resulta muy útil para su empleo como costurero de reducidas dimensiones. El hecho de que el cuerpo y tapa que forman el estuche, sean de un material transparente, resulta de utilidad pues permite al usuario observar y comprobar el contenido sin ne-

30.-



5.-

cesidad de abrir el estuche. La disposición de los vastagos porta-carretes en forma circular, le permite contener ordenadamente buen número de bobinas sin que por ello el estuche resulte de tamaño excesivo.

10.-

Los detalles que anteceden corresponden a las características del actual Modelo de Utilidad, en el cual, será susceptible de introducir todas aquellas modificaciones de detalle que las circunstancias y la práctica pudieran aconsejar, siempre y cuando que con las variantes que se introduzcan, no se cambie, altere o modifique la esencialidad del objeto descrito.

- N O T A -

15.-

Se declaran como de novedad en España el contenido de las siguientes:

R E I V I N D I G A C I O N E S

20.-

1a.- Un estuche para costura, caracterizado porque el cuerpo del estuche tiene practicadas en el borde de su boca una pluralidad de escotaduras, tantas como bobinas pueden alojarse en él, encontrándose enfrentada cada escotadura con su correspondiente bobina a fin de permitir la salida al exterior de los extremos del hilo de cada bobina en él alojada.

25.-

2a.- Un estuche para costura, caracterizado por contar con una tapa que cubre el recinto colector de carretes, cuya tapa posee una portea que limita su penetración en el depósito, caracterizándose además por contar con unos pequeños resaltes que en



48178

colaboración con las escotaduras del depósito, actúan como medio de guía para evitar que la tapa pueda girar con respecto al estuche.

5.-

3a.- Un estuche para costura caracterizado por que todo el borde de la tapa general tiene practicadas una pluralidad de ranuras en forma de cola de milano, <sup>como</sup> tantas/escotaduras existen en el borde del depósito, en cuyas ranuras son recibidos los extremos del hilo de los diferentes carretes.

10.-

4a.- "UN ESTUCHE PARA COSTURA".

Todo ello conforme se describe y reivindica en la presente memoria que consta de SEIS hojas escritas a máquina por una sola de sus caras, y planos que la ilustran.

Madrid, 21 de Mayo de 1.956

E. GONZALEZ VACAS  
P. P.

48178

DON EDUARDO BLANCHARD CASTILLO

HOJA UNICA

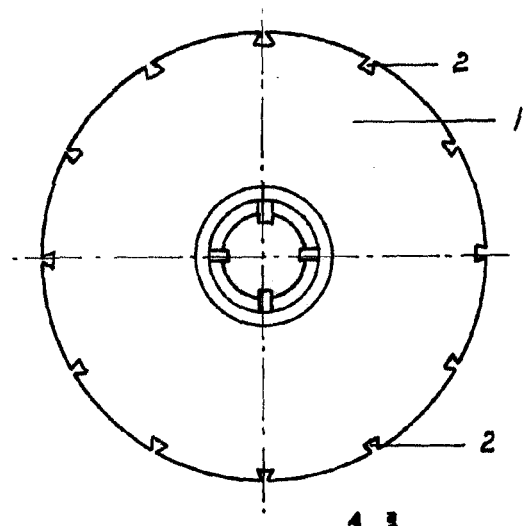

Fig. 1<sup>a</sup>

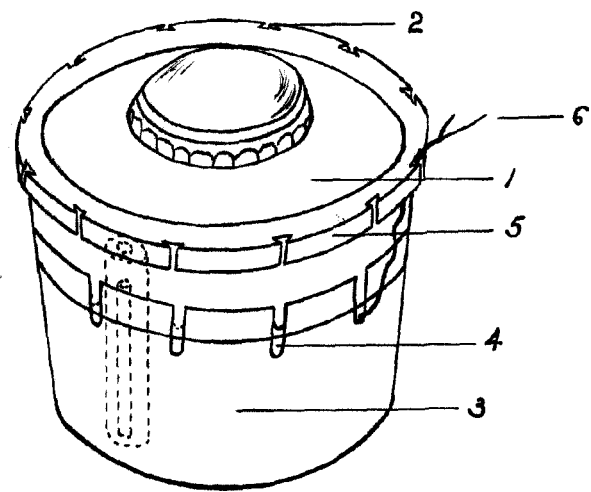

Fig. 2<sup>a</sup>

MADRID 27 DE MAYO DE 1955

p. e. GONZALEZ VACAS

*Handwritten signature*

ESCALA VARIABLE