

7 MAY 6 1953

48078

MODELO DE UTILIDAD  
POR VEINTE AÑOS  
EN ESPAÑA

Solicitado a favor de D. Francisco Moncho Salines, de nacionalidad española, domiciliado en Denia (Alicante) Calle de Magallanes, nº 8

por

="NUEVO TRICICLO DE JUGUETE"=  
~~~~~

MEMORIA DESCRIPTIVA  
=====

Los triciclos de juguete son objetos de relativo gran volumen que requieren para su transporte y almacenamiento mucho espacio. Cuando se trata de transportar o almacenar cierta cantidad, que aún sin ser grande, sea de alguna consideración se precisa todo un vehículo o grandes espacios en el almacén que influyen notablemente en los costes y en que los pedidos que formulan los almacenistas al fabricante no sean lo grandes que sus necesidades de venta requieren, por no verse en el problema que le crea la falta de espacio. De esto se derivan tam-

5

10

17 MAY 6



48078

bién otros inconvenientes, también apreciables, como son el mayor tamaño de los envases y lo molesto de su transporte ya en manos del usuario.

15 En vista de los citados inconvenientes, el solicitante, que cuenta con gran experiencia en la industria de juguetería, ha creado el nuevo tipo de triciclo de juguete que motiva este Modelo, con el cual se resuelven de manera eficiente, ya que logra reducir aproximadamente el volumen del juguete en un 60 % gracias a la especial  
20 disposición de algunos de sus elementos que lo hacen plegable. Gracias a esta propiedad este nuevo tipo de triciclo constituye una mejora de consideración, que hace a su inventor merecer el privilegio de exclusiva fabricación, venta y explotación en España, sus Colonias  
25 y Protectorado, que se solicita mediante el presente Modelo.

Como anteriormente se ha indicado, la principal particularidad de este juguete radica en hacerlo plegable para reducir su volumen en la posición de reposo o transporte, lo cual se consigue a base de que los soportes de  
30 las ruedas traseras se hallen unidas articuladamente, con posibilidades de girar, en la parte inferior del asiento o en una pieza metálica en U, invertida, existente con este fin, cuya articulación se mantiene rígida, cuando  
35 se ha de montar el juguete para su funcionamiento, mediante un tirante metálico en forma de varilla de cualquier forma, unida por un extremo, con posibilidades de girar, en el eje de las ruedas traseras y por el otro en un espárrago roscado existente en la base del asiento, al  
40 cual se fija por una tuerca u otro medio apropiado.



48078

45 Aparte de lo expuesto, que es lo característico del triciclo, dispondremos también en forma desmontable el manillar, en el vástago de la horquilla de la rueda delantera, para que todo el triciclo pueda plegarse y ocupar el mínimo espacio posible.

50 Para que las características anteriormente citadas puedan comprenderse más fácilmente, se acompaña una lámina de dibujos en los que representamos un caso de realización práctica de uno de estos triciclos de juguete, con la salvedad de que no hay que olvidar que se trata de un simple ejemplo aclaratorio, en el que no puede verse ningún sentido limitativo.

55 En los referidos dibujos, la figura 1 nos muestra una vista del triciclo por su parte inferior, desprovisto de la rueda delantera y manillar; en la figura 2 vemos un alzado lateral, también sin dicha rueda delantera; en la figura 3 se representa el triciclo plegado, sin la repetida rueda delantera; la figura 4 es una vista por la parte posterior; la figura 5 es una vista lateral en alzado del juguete montado; la figura 6 es la rueda delantera y horquilla y el manillar desmontado se representa en la figura 7.

60 Las diferentes partes y piezas del ejemplo de triciclo representado en los mencionados dibujos, se hallan acotadas con los siguientes signos: -1- es el asiento de madera u otro material apropiado, que en su parte inferior trasera lleva solidariamente montada una pieza metálica -2-, en forma de U, invertida la cual, en sus dos cortos brazos -3-, lleva unidos articuladamente con un pasador -4- los soportes o brazos -5- de las ruedas tra-

70



48078

seras -6- giratorias en el eje -7-.

75 En el citado eje -7- va ensartado con posibilidades de girar un extremo del tirante metálico -8-, en forma de barra, mientras que su otro extremo -9-, retorcido, tiene un orificio -10- para sujetarse en el espárrago roscado -11-, mediante la tuerca de palomilla -12-.

80 Por último, la pieza -13- es el cojinete de la barra de dirección -14-, solidaria de la horquilla -15- de la rueda delantera -16-, a cuya barra o vástago -14- se sujeta el manillar -17-, mediante el tornillo -18-, que permite desmontarlo a voluntad.

85 Como fácilmente se comprenderá si partiendo de la posición de montado, representada en la figura 5 deseamos plegar el juguete, bien para su embalado, almacenamiento o transporte, desenroscaremos la tuerca -12- y separaremos el tirante -8- del espárrago -11-, quedando libre de giro en el eje -7-, con lo cual podremos articular los brazos o soportes -5-, hacia arriba y hacia adelante, uniendo el asiento -1- con las ruedas, o sea plegando el juguete en la forma que se representa en la figura 3. Previamente a estas operaciones, habremos aflojado el tornillo -18- y desmontado el manillar -17- del vástago -14- separando dicho manillar y la rueda delantera -16-, con su horquilla -15-, para su acondicionamiento sobre el juguete plegado, en el interior de un envase apropiado.

95  
100 Habiendo descrito suficientemente la constitución y características del nuevo triciclo objeto del invento, conviene aclarar que podrá fabricarse en cualquier material, tamaño y forma y con aquellas variaciones de detalle que la práctica aconseje introducir, siempre que con

48078 17 MAY. 1955



ella no se altere lo que es fundamentalmente característico, expuesto en la siguiente

N O T A

105 Los puntos nuevos y de propia invención que se presentan para que sean objeto de reivindicación en el presente Modelo de Utilidad, son:

110 1ª.- Nuevo triciclo de juguete, caracterizado porque las patas soporte de las ruedas traseras se hallan unidas por un extremo superior en forma articulada y con posibilidades de giro, en unos cortos brazos solidarios de la base del asiento, de modo que permiten su plegado junto al asiento, con las ruedas que soportan.

115 2ª.- Nuevo triciclo de juguete, caracterizado porque en el eje de las ruedas traseras va ensartado con posibilidades de giro, el extremo de un tirante metálico en forma de barra, cuyo otro extremo va sujeto a un espárrago dispuesto en la base del asiento, con medios para deshacer esta unión a voluntad cuando se desea plegar el juguete para su transporte. Y

120 3ª.- " NUEVO TRICICLO DE JUGUETE ", de conformidad en un todo en lo esencial y fines industriales a lo descrito en la precedente Memoria descriptiva y gráficamente representado en los adjuntos planos para su mejor comprensión.

Esta Memoria consta de CINCO hojas escritas o mecanografiadas por una sola cara a doble espacio en 124 líneas.

Valencia, 6 de Mayo de 1955

Por autorización del interesado.

Fig. 1

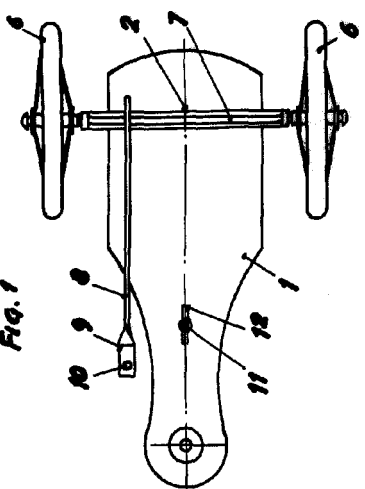

Fig. 2

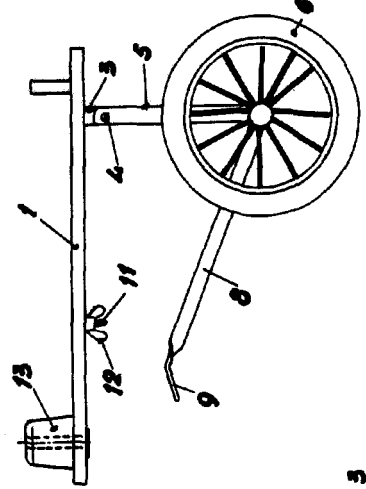

Fig. 3

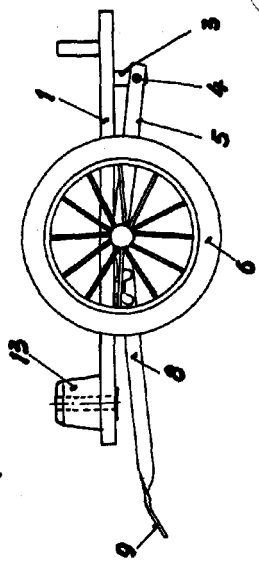

Fig. 4

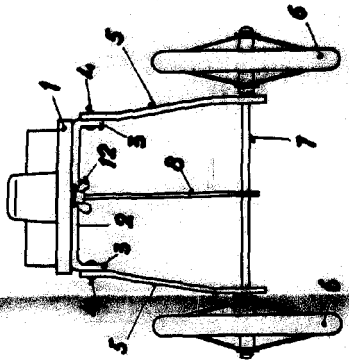

Fig. 5

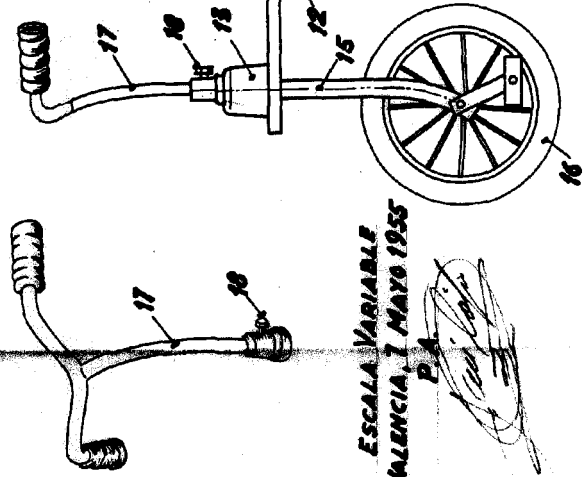
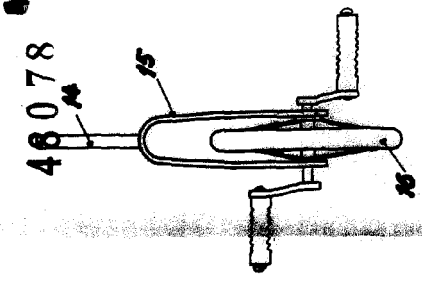

Fig. 6



48078

ESCALA VARIABLE  
VALENCIA, 7 MAYO 1955

