



MODELO DE UTILIDAD

por VEINTE años

en España, a favor de Don Eduardo BLANCHARD CASTILLO,
de nacionalidad española, domiciliado en Zaragoza,
calle Marina Moreno nº 14, por:

----- "JUGUETE MUSICAL". -----

MEMORIA DESCRIPTIVA.-

5.- La presente memoria se relaciona, en general,
con un juguete, y mas en particular, con un instru-
mento musical de juguete, obtenido preferentemente
a partir de materiales plásticos mediante el corres-
pondiente proceso de fundición y moldes.

En la actualidad los instrumentos musicales de
juguete conocidos producen unos sonidos más o menos



estridentes, según la fuerza que se emplee al soplar, sin ninguna clase de melodía. Estos si bien son sonoros, su sonido no es susceptible de variar de tonalidad, lo que resulta desagradable en la mayoría de las ocasiones.

5.—

Con el juguete musical que en esta memoria se preconiza se eliminan estos inconvenientes, al obtener, soplando levemente, una gama de tonalidades melódicas y agradables, dando por resultado un juguete sencillo y entretenido.

10.—

Entre los propósitos del actual invento figuran:

Crear un juguete musical perfeccionado en sus características de proyecto y montaje que cumple la misión para el que específicamente ha sido concebido con una seguridad y eficacia máximas; constituir el susodicho juguete mediante dos piezas esenciales que se sueldan y constituyen el cuerpo o armazón del mismo; dotar a este conjunto de un conducto tubular provisto de un émbolo para la modulación de los sonidos; proveer en las piezas que constituyen el juguete unas figurillas que simulan un pájaro en el interior de la jaula y un gato que le observa, si bien, no se descarta la posibilidad de que estas figuras puedan ser de diversas especies; disponer una fina lámina de material flexible la cual obtura alternativamente el paso del aire mediante una solapa que se introduce en la abertura efectuada en la parte superior de la cámara de sonido; proveer en el con-

15.—

20.—

25.—



ducto de la boquilla, en su desembocadura en la cámara de resonancia un tope direccional de aire. En resumen:

5.— Crear un juguete musical productor de sonidos modulados que simulan el gorjeo de los pajaritos.

10.— Otros detalles relacionados con los beneficios y la economía de la actual patente se irán poniendo de manifiesto en el transcurso de esta memoria, la cual, sirve de base para proporcionar un ejemplo de la idea del modelo, sugiere un conjunto práctico del mismo pero el invento no queda limitado a los detalles de esta exposición, por consiguiente esta descripción debe ser considerada desde un punto de vista ilustrativo y sin limitaciones de ninguna clase.

15.— De conformidad con un detalle del modelo se consideró conveniente crear un juguete musical o instrumento en el que la boquilla y caja, o cámara de resonancia, están constituidas por dos piezas monobloques, las cuales se solidarizan mediante un adhesivo del mismo material constitutivo de las piezas. Asimismo se consideró conveniente el que las dos piezas, al conjuntarse, determinen ciertas figuras que, en este caso, se han representado por un gato en actitud de acecho y un pajarrillo dispuesto en el interior de una jaula.

25.— De conformidad con otro detalle del invento se consideró conveniente disponer dicho pajarrillo sobre



una lámina elástica o flexible, la cual está retenida por uno de sus extremos y mantiene, en posición vibrátil, el otro extremo, el cual, presenta un solapeado que se introduce alternativamente en la cámara de resonancia.

5.—

De acuerdo con otro detalle del invento se consideró conveniente, disponer en el conjunto un conducto tubular provisto de un émbolo que, en unión de las interrupciones del viento producidas por la solapa de la lámina vibrátil, dá lugar a la modulación de los sonidos, los cuales serán unas veces agudos y otras graves, pasando por una diversidad de gamas melódicas y agradables.

10.—

De acuerdo con otro detalle más del modelo se consideró conveniente la disposición, en la conjunción de la boquilla con la cámara de resonancia, de un tope direccional del viento.

15.—

Cuando se comprenda mejor la índole de este modelo otros objetos y ventajas del mismo se podrán de manifiesto, consistiendo el modelo, substancialmente, en el arreglo nueva disposición y en la correlación de las distintas partes que se describen y reivindican de una manera específica en las reivindicaciones anexas.

20.—

La descripción detallada que se dá a continuación proporciona una idea más clara de este modelo al ser considerada junto con la lámina de dibujos que a esta memoria se acompaña, en los que de manera un tanto esquemática y tan sólo por vía de ejemplo

25.—



se representan los conjuntos preferidos de la idea de este modelo, presentando marcas de referencias semejantes para indicar partes que se corresponden en las distintas figuras representadas.

5.— La figura 1ª representa una vista en perspectiva del conjunto que se recomienda.

La figura 2ª representa el mismo conjunto de la figura anterior seccionado por un plano vertical.

10.— La figura 3ª representa un detalle de la cámara de resonancia.

Haciendo referencia a las figuras representadas, se indica con el número -1- la boquilla del juguete la cual, está constituida por dos piezas simétricas que se unen mediante soldadura, pegamento u otro material. Dicha boquilla se ensancha por su base para formar la cámara -2- de resonancia prolongándose en forma de media caña hasta el extremo opuesto en que forma un anillo -4- de retención para el conducto tubular -3- que se extiende desde la cámara de resonancia -2- hasta el anillo -4-, quedando cerrado por una pequeña lámina circular -15- provista de una perforación central para el paso del espárrago o varilla -11- en cuyo extremo se ha dispuesto la lamina circular -12- que forma el émbolo modulador que presenta en el otro extremo, un asa circular -10- para su mejor manejo.

25.— El juguete presenta por su parte superior un enrejado o jaula -5- en cuyo interior figura un pa-



5.— jarillo posado sobre una lámina elástica -8- quedando retenido a ésta mediante el pivote -14-. Esta lámina -8- se prolonga por el interior del gato -7- que está en actitud expectativa quedando retenida por uno de sus extremos en la cola de dicho gato.

10.— En la conjunción de la boquilla -1- con la cámara -2- de resonancia se ha previsto un tope -13- que dirige el aire hacia la solapa -9- de la lámina elástica -8-. El pajarrillo -6- hace de contrapeso de la lámina -8- produciendo un movimiento de vaivén que produce interrupciones alternativas al paso del aire. Las líneas de puntos indican las distintas posiciones que puede adquirir el símbolo modulador.

15.— La característica esencial del juguete musical que en esta memoria se preconiza es la de que por la acción conjunta de la solapa de la lámina elástica y del símbolo, se produce una sucesión de sonidos melódicos simulando al gorjeo de los pájaros.

20.— Esencialmente estas son las características del modelo de utilidad que aquí se describe en el que podrán introducirse todas aquellas modificaciones de detalle que las circunstancias y la práctica pudieran aconsejar, siempre y cuando que, con las variantes que se introduzcan, no se cambie altere o modifique la esencialidad del objeto descrito.

25.—

N O T A

Se declaran de novedad en España el contenido de las siguientes:

REIVINDICACIONES

- 5.— 1^a.— Juguete musical que se caracteriza por estar constituido por dos piezas esenciales, unidas por ajuste y soldadura formando una boquilla o conducto y una cámara de resonancia que presenta en su parte superior una abertura rectangular y una pluralidad de espárragos que determinan una jaula y junto a ésta una silueta.
- 10.— 2^a.—Juguete musical, según anterior reivindicación, que se caracteriza por la disposición de un conducto tubular provisto de un émbolo que se desplaza en sentido rectilíneo alternativo desde la caja de resonancia hasta el extremo del silbato finalizando en un asa anular.
- 15.— 3^a.— Juguete musical, según reivindicaciones precedentes caracterizado por la disposición de una lámina flexible retenida por uno de sus extremos que se extiende hasta el interior del enrejado o jaula, formando una solapa que se introduce parcialmente en la cámara de resonancia, caracterizándose además por la disposición de un contrapeso sobre dicha lámina simulando un pájaro.
- 20.—
- 25.— 4^a.— Juguete musical, según reivindicaciones anteriores, que se caracteriza por la disposición de un tope en el punto de conjunción de la boquilla con la cámara de resonancia, el cual concentra y dirige el aire que por ella circula, hacia la solapa de la lámina vibrátil.

48045

1



1955

5ª.- "JUGUETE MUSICAL.-

Todo ello conforme se describe y reivindica en la memoria que antecede que consta de OCHO hojas escritas a máquina por una sola de sus caras y una lámina de dibujos que la ilustran.

5.—

Madrid, 14 de Mayo de 1.955

10.—

15.—

E. GONZALEZ VACAS
P. P.

20.—

25.—

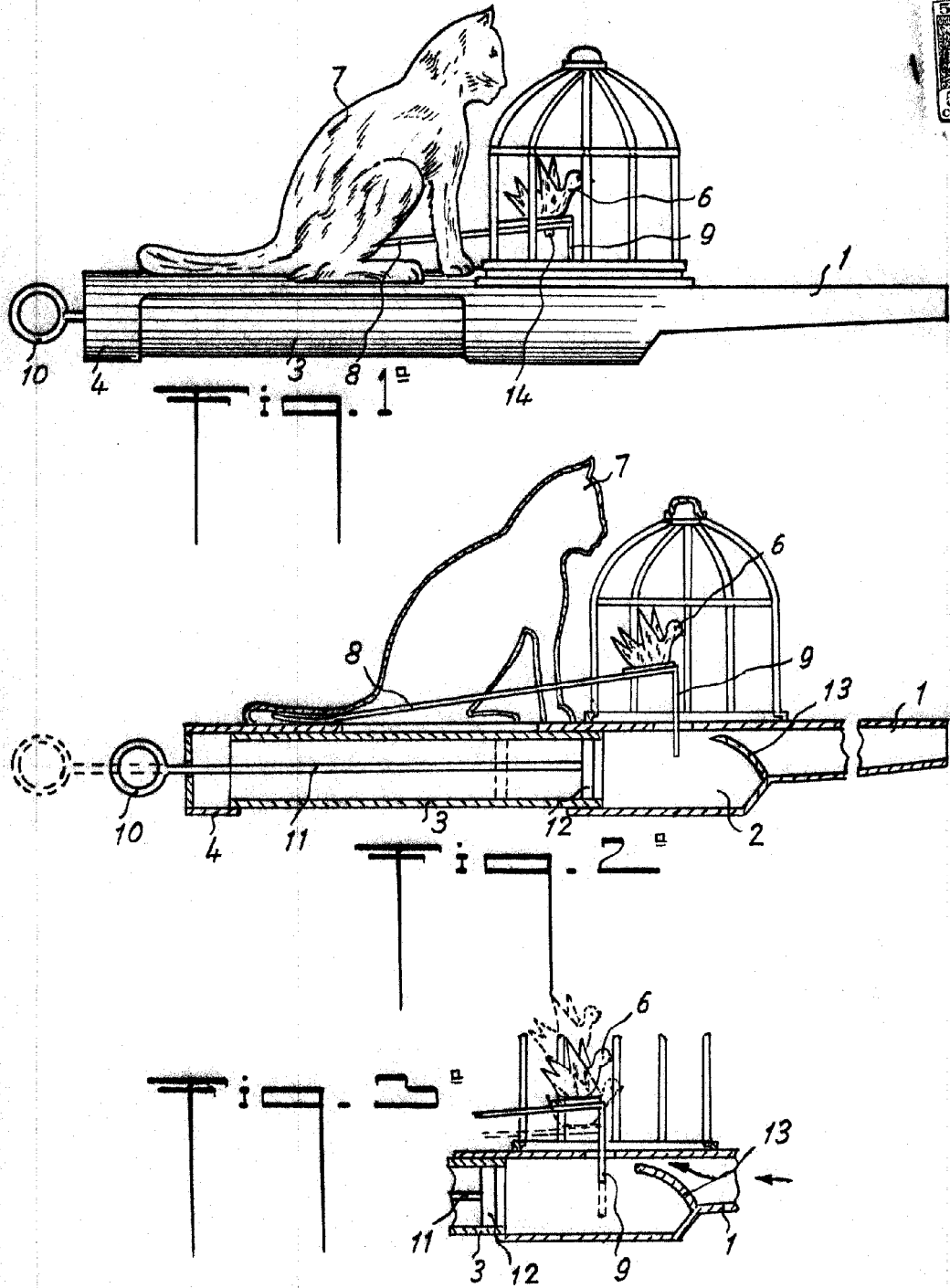

MADRID A 14 DE MAYO DE 1955
P.º E. GONZALEZ VACAS

E. GONZALEZ VACAS
P.º.

Eduardo Gonzalez Vacas

ESCALA VARIABLE