



- 1 -

MEMORIA DESCRIPTIVA  
que se acompaña  
a la solicitud de  
Un MODELO DE UTILIDAD por VEINTE AÑOS en ESPAÑA,  
a favor de  
DON ANGEL ESCRIBA TALENS, residente en Tabernes de  
Valldigna (Valencia).

por

" UN NUEVO NUMERADOR MANUAL ".

-----

48040<sup>-2-</sup>



5 La invención a que se refiere la presente Memoria, constituye una novedad industrial con características y ventajas que la hacen merecedora del privilegio de explotación exclusiva que por ella se solicita, de acuerdo con las prescripciones del Estatuto vigente sobre Propiedad Industrial de 26 de julio de 1929, texto refundido, publicado en 30 de Abril de 1930.

10 La finalidad que se persigue con este invento es ofrecer al público un nuevo numerador manual, mucho mas perfecto, seguro eficaz y duradero que los actualmente conocidos en el mercado.

15 Todos los numeradores que se conocen están contruídos por una placa de madera, en cuyo testero van pegados los números de caucho o goma, pero esto tiene el inconveniente de que por el uso se despegan dichos números y el numerador queda inservible.

20 Otros que se conocen están fabricados enteramente de goma, pero su construcción deja mucho que desear, ya que al poco tiempo de usarlos se corta la goma, además de que su peso es excesivo a la par que sus superficies se hallan en todo momento sucias de tintas y roce de los dedos.

25 El numerador que pretendemos proteger no tiene ninguno de dichos inconvenientes pues su construcción ha sido meticulosamente estudiada hasta conseguir poder ofrecer un numerador de poco peso, limpio y de una duración ilimitada.

Para que se comprenda claramente su construcción, se adjunta un juego de dibujos, en los que se representa en distintas posiciones y despieces.

30 La figura A nos muestra el numerador terminado visto por una de sus caras.

La figura B es una sección de la figura anterior.

48040

- 3 -



La figura C representa una de las placas huecas a que constituye el cuerpo del numerador.

La figura D. es una sección de la figura B.

35 Como se puede apreciar está constituido de dos placas huecas, gemelas, nº 1, unidas a testa de manera que ofrece un hueco interior circular. En su centro van provistas de un orificio nº 2 para facilitar su manejo y poderlo colgar en cualquier lugar apropiado. Van provistas ambas piezas de un borde periférico nº 3 que al unirse forman un bordón circundante  
40 recayente al centro del cuerpo circular que constituyen.

Una pieza en forma de corona circular nº 4 fundida en goma, caucho o material similar flexible, se introduce a presión sobre el bordón nº 3 quedando fija en su posición por su propia elasticidad. Esta pieza de goma lleva en su periferia un  
45 número variable de salientes nº 5, cada uno de los cuales corresponde a una cifra, signo o letra. Estos salientes quedan unidos entre sí por una porción nº 6 de su misma materia, en forma de media caña, que constituye un refuerzo tan eficiente que impide pueda cortarse ninguno de estos salientes.

50 Las piezas centrales nº 1, llevan en su interior un número variable de nervios radiales nº 7, cada uno de los cuales coincidirá con uno de los salientes, sirviendo de apoyo en el momento de trabajo.

55 Hecha la descripción que antecede es necesario añadir que los detalles de realización de la idea expuesta pueden variar, sin que por ello cambie la esencia de la invención que es la que se desprende de los párrafos que anteceden y la que se reivindica en la siguiente

N O T A.

60 En resumen: El Modelo de Utilidad que se solicita, recaerá sobre las reivindicaciones siguientes:

48040 - 4 -



1955

65

1ª.- Un nuevo numerador manual, caracterizado porque está constituido de un cuerpo hueco de materia plástica o similar, formado de dos piezas generales unidas a testa y pegadas, que presenta en su periferia un bordón circundante de espesor conveniente.

70

2ª.- Un nuevo numerador manual, según la reivindicación primera, caracterizado porque el bordón encaja en una ranura dispuesta en la cara interior de una pieza en forma de corona circular, formada de materia plástica (goma o caucho) la cual presenta exteriormente un número variable de salientes de igual longitud, en cada uno de los cuales va grabado un signo o cifra, estando estos salientes unidos entre sí por medio de un bordón de media caña que les sirve de refuerzo.

75

3ª.- Un nuevo numerador manual, según las reivindicaciones anteriores caracterizado porque el cuerpo hueco de la 1ª reivindicación, aloja en su interior en ambas piezas que lo forman, un número variable de nervios radiales, cada uno de los cuales coincide con un saliente, de la corona exterior.

80

4ª.- Se reivindica por último, como objeto sobre el que ha de recaer el Modelo de Utilidad que se solicita, UN NUEVO NUMERADOR MANUAL".

85

Todo conforme queda descrito en la presente Memoria que consta de cuatro páginas escritas a máquina y dibujos que se acompañan.

Madrid, 14 de mayo de 1955.

ALFONSO UNGRIA,

**A**

48040

**B**

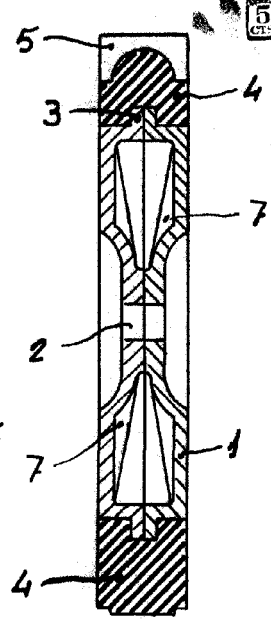
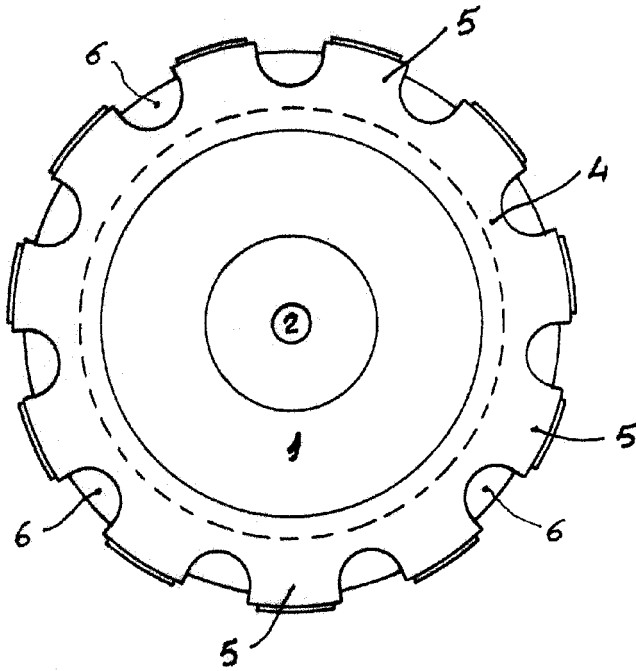

**C**

**D**

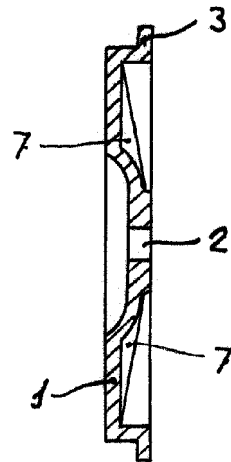
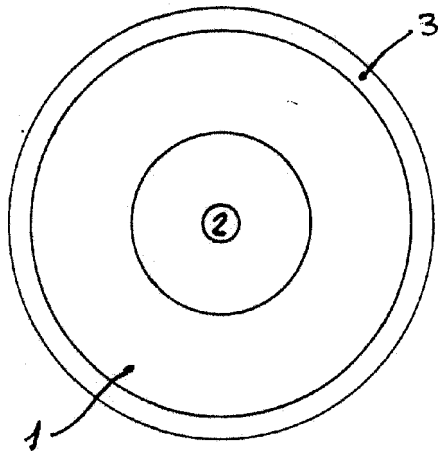

ESCALA VARIABLE  
MADRID, 14 DE mayo DE 1855  
ALFONSO UNGRIA