



48039.

MEMORIA DESCRIPTIVA

que se acompaña a

la solicitud de

un MODELO DE UTILIDAD por VEINTE AÑOS en ESPAÑA

a favor de

DON ALBERTO DE FRUTOS SOLANS, residente en ZARA

GOZA, Paseo de la Independencia, nº 23

por

«VIGUETA ARMADA»

\*\*\*\*\*

48039



La invención a que se refiere la presente Memoria, constituye una novedad Industrial con características y ventajas que la hacen merecedora del privilegio de explotación exclusiva que por ella se solicita, de acuerdo con las prescripciones del vigente Estatuto de Propiedad Industrial, de 29 de Julio de 1929, texto refundido publicado el 30 de Abril de 1930.

La finalidad que se pretende con la presente invención, es proporcionar a la industria un nuevo tipo de vigueta armada de gran economía y resistencia. Existen actualmente gran número de ellas de las más variadas estructuras, pero en todas ellas perdura un grave problema necesitado de urgente solución. Este es el de su gran precio de costo, debido a la cantidad de hierro que es preciso emplear en su fabricación; por otra parte, los sistemas que han pretendido emplear menos hierro, no lo han conseguido sino a base de debilitar la integridad de la construcción, haciendo perder fuerza y resistencia a la vigueta, - situación inadmisible de todo punto, fracasando, por tanto, los citados sistemas del modo más rotundo.

El tipo de vigueta que ofrecemos a continuación, resuelve de un modo perfecto y completo el problema planteado, reuniendo al mismo tiempo máxima resistencia y mínimo costo.

Consiste esencialmente en dos perfiles de hierro laminado en forma de ángulo diedro, opuestos por el vértice, pero no en contacto, sino separados por una distancia adecuada. La unión de estos dos perfiles se realiza por medio de una varilla de hierro redondo haciendo zig-zag, cuyos vértices van soldados a los perfiles; los extremos de éstos están provistos de sendos apoyos constituidos por una plancha metálica sobre la que se apoya un perfil angulado por soldadura, yendo éste unido en oposición por el vértice a uno de los que forman la vigueta, y reforzada la unión por cuatro escuadritas, dos a cada lado.

48039



35

Todas las uniones de la vigueta se efectuarán por soldadura eléctrica, y se fabricará en las distintas longitudes que sean exigidas por los vanos de cada construcción.

40

En los dibujos que se acompañan se ha representado el objeto descrito en dos figuras. En la figura 1ª, el nº 1 designa el perfil angulado, y el 2 el hierro redondo que los une haciendo zig-zag.

45

La figura 2ª muestra la misma vigueta en detalle. El nº 1 es el perfil angulado, el 2 el hierro redondo de unión; el 5, 3 y 4 corresponden a las distintas piezas que forman el apoyo de los extremos del perfil, señalando el nº 5 la plancha metálica básica, el 3 el perfil angulado que se apoya en ella por soldadura, y el 4 las escuadritas que refuerzan la unión.

50

Las ventajas inherentes a la utilización de esta vigueta han quedado suficientemente expuestas al hablar de su finalidad. A su gran resistencia, y reducido precio de costo, hemos de añadir la sencillez de fabricación y eliminación de remaches, toda vez que estos son sustituidos por soldadura eléctrica.

55

Hecha la descripción que antecede, es necesario añadir que los detalles de realización de la idea expuesta pueden variar sin que por ello cambie la esencia de la invención que es la que se desprende de la descripción que antecede, y lo que se reivindica en la siguiente

N O T A

60

En resumen: el Modelo de Utilidad que se solicita, recaerá sobre las reivindicaciones siguientes:

1ª.- "VIGUETA ARMADA", caracterizada esencialmente por estar constituida por dos perfiles de hierro laminado en forma de ángulo diedro, opuestos por el vértice, pero no en contacto sino adecuadamente separados, uniéndose por medio de una

48039



65

varilla de hierro redondo haciendo zig-zag, cuyos vértices van soldados a los perfiles.

70

2ª.- VIGUETA ARMADA, según reivindicación 1ª, caracterizada porque los extremos de los perfiles que la forman, están provistos de sendos apoyos constituidos por una plancha metálica sobre la que se dispone por soldadura un perfil angulado, yendo éste unido en oposición por el vértice a uno de los que forman la vigueta, y reforzándose la unión por cuatro encuadritas, dos a cada lado.

75

3ª.- Se reivindica, por último, como objeto sobre el que ha de recaer el Modelo de Utilidad que se solicita: VIGUETA ARMADA.

Todo conforme se describe en la presente Memoria, que consta de cuatro páginas escritas a máquina y dibujos que se acompañan.

Madrid, 14 de Mayo de 1955

ALFONSO UNGRIA

48039

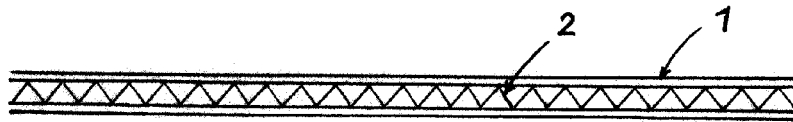

FIG. 1ª

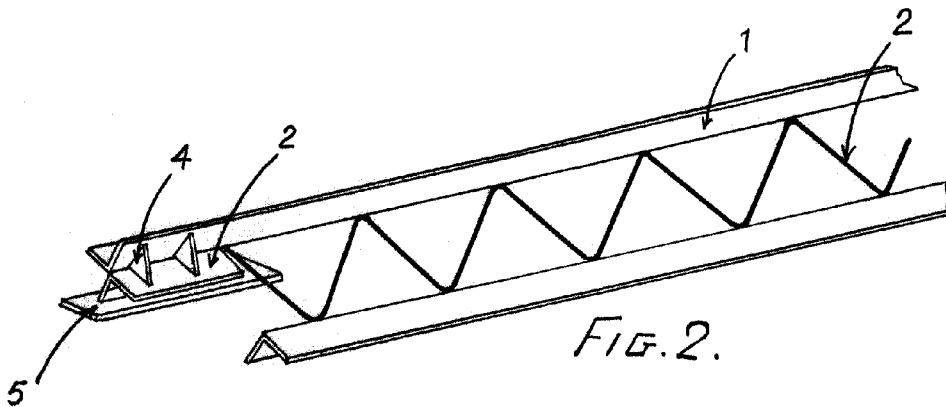

FIG. 2.

ESCALA VARIABLE

MADRID, 14 DE mayo DE 1955.

ALBERTO DE FRUTOS SOLANA