

48003

MODELO DE UTILIDAD

por "Canillas y accesorios similares para hilaturas".

a favor de Don José VIDAL CAMPBODON, de nacionalidad española. domiciliado en Torelló (Barcelona), calle Navarra, s/n.

-----

5

MEMORIA DESCRIPTIVA

Las canillas para telares de trama, bobinas y tubos de continúa, ya sean de madera o de cartón, se vienen desde tiempo rematando mediante casquillos metálicos a fin de evitar el desgaste que con el roce produce el hilo, inutilizándolas; tales casquillos metálicos, tanto los de cúspide como los de base, debido a la plasticidad del material y a los continuos golpes y choque que reciben, sufren deformaciones y abolladuras cuyos efectos perniciosos para su

48003

función las inutilizan asimismo prematuramente. Para evitar los referidos inconvenientes se ha intentado sustituir dichos casquillos metálicos deformables por otros de resinas plásticas inyectadas en caliente directamente sobre el mismo cuerpo de la canilla o pieza similar, lo cual ha exigido adelgazar los extremos de dichos accesorios dando lugar por la disminución de su resistencia a frecuentes roturas.

El presente modelo de utilidad tiende a eliminar totalmente los citados inconvenientes, dando por resultado canillas y accesorios similares, cuya duración en funciones es prácticamente ilimitada.

En la hoja de dibujos que acompaña a la presente memoria, aparece representada a modo de ejemplo no limitativo, una canilla o tubo constituido de acuerdo con el modelo que nos ocupa, mostrándola de lado y en sección por un plano longitudinal medio, su figura única.

Caracteriza esencialmente las canillas y accesorios similares, de referencia, el hecho de contener en los extremos rebajados 1 y 2 de la canilla 3, o bobina o tubo, un refuerzo formado por uno, dos o más arcos metálicos 4 y situados cubriendo a los mencionados refuerzos, los casquillos terminales 5 y 6 que siendo de material plástico duro y elástico (de naylon por ejemplo) de cualquier color, son acoplados en frío y a presión, presentando su cara interna relieves que se adaptan a huecos correspondientes practicados en la cara externa de las partes rebajadas 1 y 2, siendo los perfiles de dichos relieves y huecos correspondientes, apropiados para lograr una sólida sujeción y que siendo posible la penetración o entrada a presión del casquillo en

48003

virtud de la elasticidad del material, no lo sea su salida por impedirle dichos relieves obrando de tope a modo de anzuelo, pudiendo venir asegurada la inmovilidad del casquillo por interposición entre el mismo y el cuerpo en que va aplicado, de un material<sub>a</sub> adhesivo y apropiado.

En la ejecución práctica del modelo según queda descrito, podrán variar todos aquellos detalles constructivos y configurativos que por su índole no afecten a la forma de llevar a cabo su función, sus diversas partes o piezas conforme ha sido previsto.

**N O T A**

Se reivindica como objeto del presente modelo de utilidad:

1ª.- Canillas y accesorios similares para hileras, caracterizadas esencialmente por el hecho de presentar dispuesto en sus extremos rebajados, un refuerzo formado por uno, dos o más aros metálicos y situados cubriendo a los mencionados refuerzos, los casquillos terminales, que siendo de material plástico duro y elástico (de naylon por ejemplo) son acoplados en frío y a presión, presentando en su cara interna relieves que se adaptan a correspondientes huecos practicados en la cara externa de las partes rebajadas, siendo los perfiles de dichos relieves y huecos correspondientes, apropiados para que siendo posible la penetración o entrada a presión del casquillo en virtud de la elasticidad del material, no lo sea su salida por impedirlo dichos relieves obrando de tope a modo de anzuelo, pudiendo ser asegurada

48003

la inmovilidad del casquillo por interposición entre el mismo y el cuerpo en que va aplicado, de un material adherido conveniente.

2ª.- CANILLAS Y ACCESORIOS SEMILARES PARA HILATURAS

5

Y todo cuanto afecte a la esencialidad de lo mostrado en los adjuntos dibujos y descrito en la presente memoria que consta de cuatro hojas foliadas y mecanografiadas por una sola cara.

Barcelona, 5 mayo 1.955.

JOSE VIDAL CAMPRDON

p/a

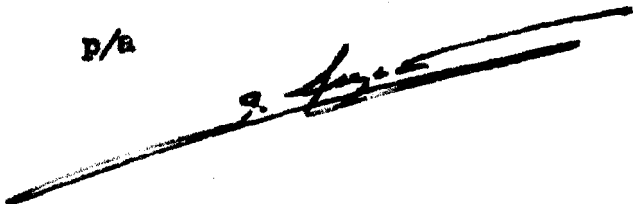

48008



18

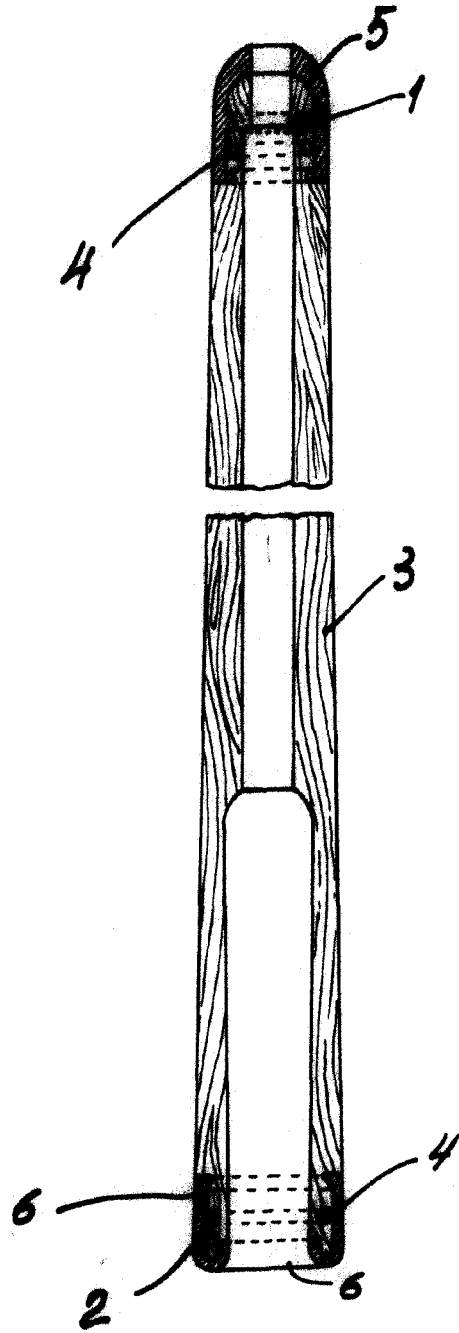

BARCELONA 13 NOVEMBRE 1954  
P.R.

A handwritten signature in black ink, appearing to read "J. Vidal Camprodon".

ESCALA VARIABLE