

477 95



PATENTE
DE
MODELO DE UTILIDAD
por 20 años

a favor de Doña Berta LIEBIG HEMISCH
de nacionalidad italiana
residente en Barcelona, calle Virgen del Carmelo, 19
por:

"UN UTENSILIO PARA LAVAR MEDIAS"

MEMORIA DESCRIPTIVA

La presente Patente de Modelo de Utilidad está destinada a garantizar a su concesionaria la propiedad y el derecho a la fabricación y explotación exclusiva en España y sus dependencias de un utensilio para lavar medias.

5. Sabido es que, debido a la finura del material empleado en la fabricación de las medias, es preciso ir con mucho cuidado en su manipulación y en especial al lavarlas para evitar en lo posible su deterioro.

10. Con el utensilio a que nos referimos, se soluciona dicho inconveniente pues con él se lavan las medias perfectamente sin



necesidad de frotarlas para nada.

Seguidamente pasamos a describir el utensilio de que estamos tratando, adjuntándose para su mejor comprensión una hoja de dibujos, en la que se representa a guisa de ejemplo no limitativo,

5. el susodicho utensilio, visto en sección longitudinal.

Consiste el utensilio para lavar medias objeto de la Patente de Modelo de Utilidad que nos ocupa, en un recipiente troncocónico (1) de proporción alargada respecto a su diámetro máximo, cuyo recipiente va provisto de una tapa hueca de forma similar

10. (2) que al propio tiempo que cierra el recipiente, constituye una prolongación del mismo.

El acoplamiento de ambos elementos se efectúa por simple presión.

Para lavar medias, u otras prendas finas de pequeño tamaño, con dicho utensilio, se llena el recipiente (1) con agua hasta unas tres cuartas partes aproximadamente de su capacidad, se echa en su interior una cantidad adecuada de material detergente de los que ofrece el mercado para lavar prendas finas, y luego se introducen las medias a lavar, hecho lo cual se tapa el utensilio, agiténdolo durante algunos minutos.

20. Esto es suficiente para que las medias queden limpias, sin que sufran frotamiento alguno. Por último se secan del interior del utensilio y se aclaran con agua corriente, quedando a punto para secarse.

25. En los casos en que se considere conveniente, el utensilio para lavar medias objeto de esta Patente de Modelo, podrá ir provisto de dos discos de rejilla (3) (4) de un diámetro adecuado para colocarlos a presión en el interior del recipiente (1) y en el de la tapa hueca (2) de manera que quede un espacio o cámara, entre estos elementos y el fondo de los respectivos receptáculos.

30.



47795

Estas rejillas tienen por misión la de aumentar la cantidad de espuma del detergente a emplear, debido a aumentar el coeficiente de rozamiento del líquido jabonoso.

- En la Patente de Modelo de Utilidad descrita, serán variables, el tamaño del utensilio para lavar medias, el material empleado en su fabricación, su color y acabado, y en general todos cuantos detalles no alteren, cambien o modifiquen su propia esencialidad.
- 5.

N O T A

10.

REIVINDICACIONES

Se reivindica como objeto de la presente Patente de Modelo de Utilidad:

- 1ª.- Un utensilio para lavar medias, caracterizado por consistir en un recipiente troncocónico de proporción alargada respecto a su diámetro máximo, provisto de una tapa hueca de forma similar, que a la par que cierra el recipiente constituye una prolongación del mismo, estando provisto de dos discos de rejilla que se colocan a presión en el interior del cuerpo y en el de la tapa, de manera que queda un espacio o cámara entre estos elementos y el fondo de los respectivos receptáculos, en el interior de cuyo utensilio se dispone un detergente adecuado mezclado con agua y las medias a lavar, operación que se efectúa agitando durante unos minutos dicho utensilio.
- 15.
- 20.

2ª.- UN UTENSILIO PARA LAVAR MEDIAS.

Sean cuales fueren las circunstancias que concurren con la esencialidad propia de la misma.

Consta la presente Memoria descriptiva de tres páginas foliadas y mecanografiadas por una sola cara y va acompañada de una hoja de dibujos aclarativos.

Barcelona, 27 de abril de 1955

E. VELART FORN P. D.
D.F.
[Handwritten signature]



477 95

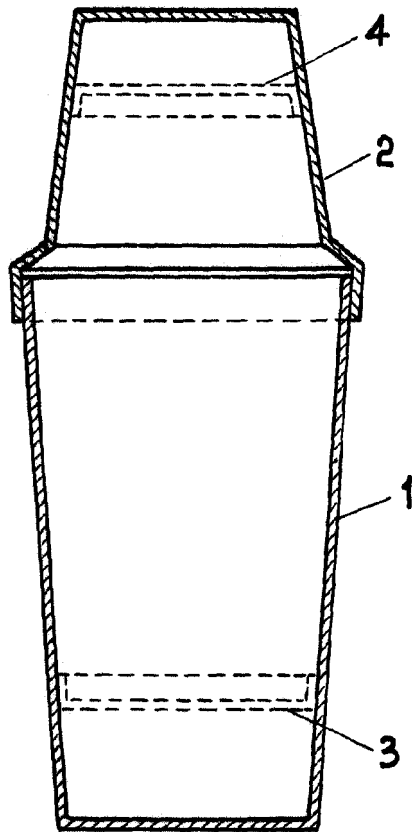

Barcelona 27 de abril de 1955

P. A. *[Signature]*

Escola variable