



47786

M O D E L O  
D E  
U T I L I D A D

por "UN ABRIGO-BOLSA PARA NIÑOS", a favor de Don Francisco  
MARONDO BUSQUETS, residente en Badalona (Barcelona), calle  
Sol, nº 61.-

MEMORIA DESCRIPTIVA

El presente modelo de utilidad se refiere a un abrigo-  
bolsa para niños.

Se caracteriza por el hecho de que la pieza de la espalda,  
en una amplia prolongación hacia la parte superior, forma un  
5 contorno que se puede volver y abatir por encima de los hom-  
bros cayendo ante el delantero y formando una esclavina en la  
parte anterior del abrigo.

Esta esclavina lleva su correspondiente cuello.

Los delanteros son dos alas unidas a la pieza de espalda  
10 y que se reúnen en el centro del pecho según una línea de u-  
nión que se junta por medio de un cierre corredizo.

Los brazos pasan libremente por el espacio que resulta bajo  
la esclavina por encima de los delanteros.

Los laterales del cuerpo llevan sendas presillas para el  
15 ajuste y el borde inferior del abrigo va cerrado con un fondo

477 86

1-3



a manera de saco.

Para facilitar la explicación se acompaña a la presente memoria una lámina de dibujos en la que se ha representado un caso de realización que se cita a título de ejemplo.

5 En el dibujo: la figura muestra en vista perspectiva el abrigo con la esclavina parcialmente levantada, indicándose en el detalle su aspecto normal.

10 Consiste en un abrigo en el que la espalda 1 se prolonga según 2 volviéndose por encima de los hombros para dar lugar a la esclavina 3. Los delanteros 4 y 5 se juntan en la línea media y se cierran por medio de un cierre corredizo 6.

El borde inferior 7 del abrigo se cierra con un fondo 8 a manera de saco o bolsa. Los lados del cuerpo llevan sendas presillas 9 y 10 para su ajuste.

15 Dentro de su esencialidad, puede ser llevado a la práctica el modelo en cualquier tamaño con los materiales mas adecuados y en las formas mas convenientes por quedar todo ello comprendido en el espíritu de las reivindicaciones.

#### N O T A

20 Descritos el objeto y utilidad de la invención, lo que se declara como no divulgado ni practicado en España, comprende las reivindicaciones siguientes:

25 1ª.- Un abrigo-bolsa para niños, caracterizado por el hecho de que la pieza de espalda se prolonga por encima dando lugar a una expansión que se vuelve sobre los hombros y forma una esclavina sobre el delantero, cuya esclavina lleva su cuello en la zona central de su contorno.

477 86

3



2<sup>a</sup>.— Un abrigo, según la reivindicación 1<sup>a</sup>, en el que el delantero está formado por dos piezas que se juntan en borde recto sobre la línea media longitudinal del cuerpo cerrándose en esta línea por un cierre corredizo.

5 3<sup>a</sup>.— Un abrigo, según las reivindicaciones 1<sup>a</sup> y 2<sup>a</sup>, en el que los dos lados del cuerpo llevan sendas presillas de ajuste.

4<sup>a</sup>.— Un abrigo, según las reivindicaciones 1<sup>a</sup> a 3<sup>a</sup>, en el que, el borde inferior de todo el contorno del abrigo se halla cerrado por un fondo a manera de saco.

10 5<sup>a</sup>.— Un abrigo-bolsa para niños.

Según se describe y reivindica en la presente memoria que consta de tres hojas foliadas y mecanografiadas por una sola cara y de una lámina de dibujos.

Madrid, a 3 de Mayo de 1955.

Francisco MARONDO BUSQUETS.

P. a.

JAIME ISERN MIRALLES  
P. P.

477 86

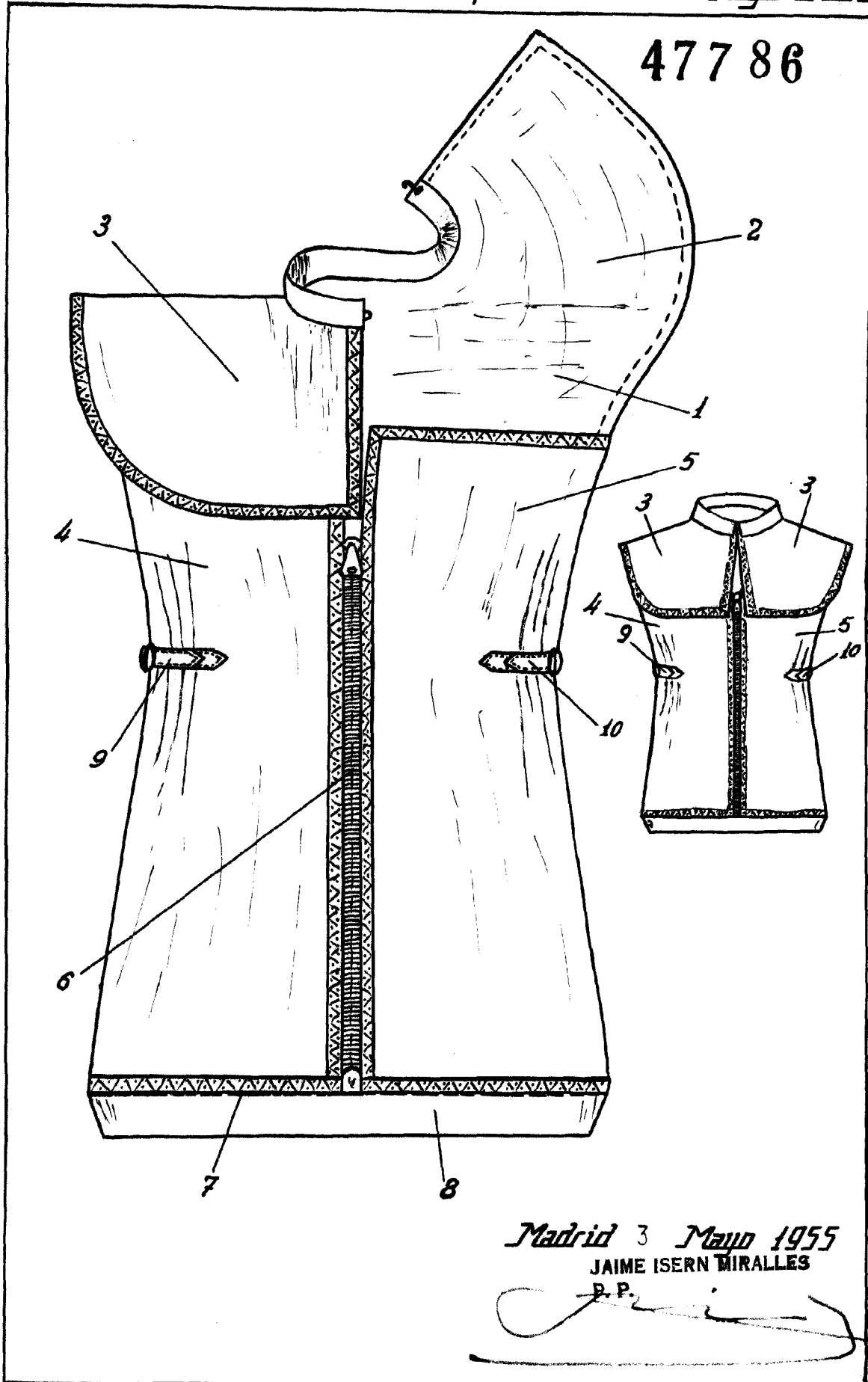

*Madrid 3 Mayo 1955*  
JAIME ISERN MIRALLES  
P. P.

*Escala Variable*