

26 ABR. 19



47752

MODELO DE UTILIDAD

por "Una bolsa de papel".

a favor de Don Alberto PARERA AMPOSTS, de nacionalidad espa
ñola, domiciliado en Barcelona, Avenida José Antonio, 608.

MEMORIA DESCRIPTIVA

5

La bolsa de papel objeto del presente modelo de
utilidad, se caracteriza por la particular constitución de
su fondo, de gran resistencia, y de sus asas también de pa
pel, permitiendo que en su fabricación no se produzca des-
perdicio alguno de primera materia.

10

En la hoja de dibujos que acompaña a la presente
memoria, aparece representada la bolsa de papel que nos ocu

47752

26 26



pa, mostrando: Fig. 1, una vista de conjunto de la misma; Figs. 2, 3, 4 y 5, varias vistas poniendo de manifiesto los sucesivos plegados que determinan su fondo; y Figs. 6, 7, 8 y 9, varias vistas poniendo de manifiesto los sucesivos plegados que determinan su asas.

De acuerdo con lo representado, caracteriza la bolsa de papel, de referencia, el hecho de que formándola la su preposición por dobladura o pegado de la hoja u hojas de papel 1-1' que constituye su cuerpo, como es normal, presenta centradas partiendo del borde inferior de una de ellas, (la 1 en los dibujos) dos cortes longitudinales y paralelos 2-2' de adecuada longitud determinativos de una aleta rectangular 3, teniendo su fondo constituido por las siguientes sucesivas dobladuras: por la línea 4 afectando a la hoja u hojas superpuestas del cuerpo; por ambos lados según líneas 5-5' haciendo que los bordes 6-6' se enfrenten longitudinalmente en la línea media de dicho cuerpo; por la línea 7 haciendo que el vértice del triángulo 8 configurado, sobrepase la primera línea 4 de dobladura; y por la línea 12 de forma que la aleta 3 se superponga al triángulo 8 referido, fijándose la estructura por pegado de aquella sobre éste.

En cuanto a las asas, la bolsa que nos ocupa, las tiene constituidas por simple dobladura longitudinal formando dos, tres o más pliegues, de una tira 9 de papel adecuadamente resistente y dos dobladuras a 90° convenientemente separadas entre sí para formar el puente cuyas patas paralelas 10-10' son pegadas por sus extremos correspondiéndose, en cada lado de la bolsa, dándose la circunstancia de que las dobladuras de su respectivo centro 11-11' quedan preferentemente en la parte interna.



En la ejecución práctica del modelo descrito, podrá variar siendo cualquiera apropiada, la naturaleza y calidad del papel empleado o de la materia similar que le sustituya a los mismos efectos.

5

N O T A

Se reivindica como objeto del presente modelo de utilidad:

1.^o.- Una bolsa de papel, caracterizada en lo que respecta a la constitución de fondo, por presentar cen-
20 tradas partiendo del borde inferior de una de las láminas superpuestas que forman su cuerpo, dos cortes longitudinales y paralelas (2-2^o) de adecuada longitud determinativos de una aleta rectangular (3), estando dicho fondo constituido por las siguientes sucesivas dobladuras: por una línea
15 transversal (4) afectando a las dos hojas superpuestas del cuerpo; por ambos lados haciendo que los bordes (6-6^o) queden enfrentados longitudinalmente en la línea media del cuerpo; por la línea transversal media (7) de la dobladura anterior apuntada determinando un triángulo (8) cuyo vé-
20 tice sobrepasa la línea (4) de primera dobladura; y por la línea media (12) del otro lado de forma que la aleta (3) se superponga al triángulo mencionada, estando fijada la estructura por pegado de aquella sobre éste.

477 52²⁶ ABR.



5 2a.- Una bolsa de papel según 1) caracterizada por el hecho de presentar sus asas constituidas por simple dobladura longitudinal formando dos, tres o más pliegues, de una tira de papel, y dos dobladuras a 90° convenientemente separadas entre sí, formando un puente cuyas patas paralelas (10-10') están pegadas, correspondiéndose, en cada lado de la bolsa, dándose la circunstancia de que las dobladuras de su respectivo centro (11-11') quedan preferentemente en la parte interna.

10 3a.- UNA BOLSA DE PAPEL.

Y todo cuanto afecte a la esencialidad de lo mostrado en los adjuntos dibujos y descrito en la presente memoria que consta de cuatro hojas foliadas y mecanografiadas por una sola cara.

Barcelona, 26 abril 1.955.

ALBERTO PARERA AMPOSTA

p/a



FIG. 1

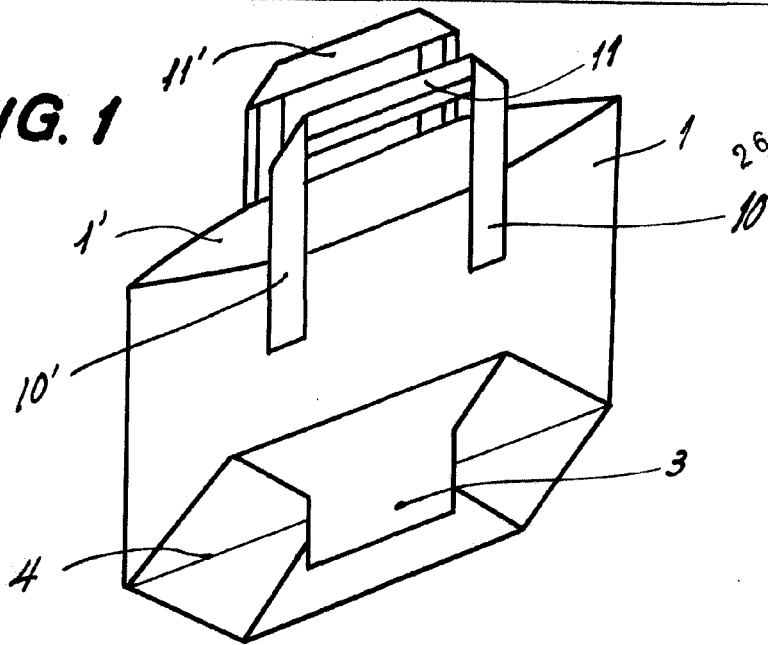

47752

FIG. 2

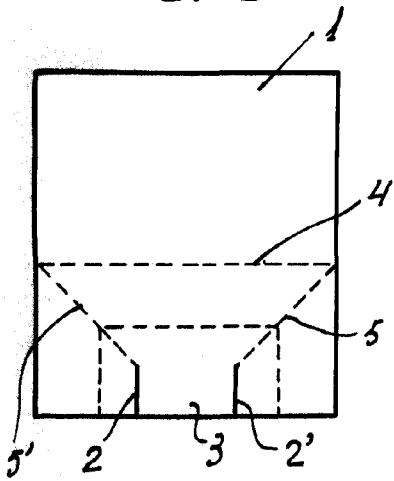

FIG. 3

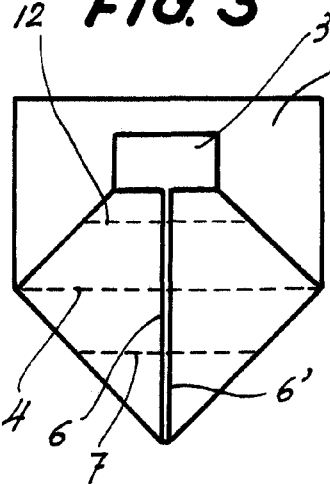

FIG. 4

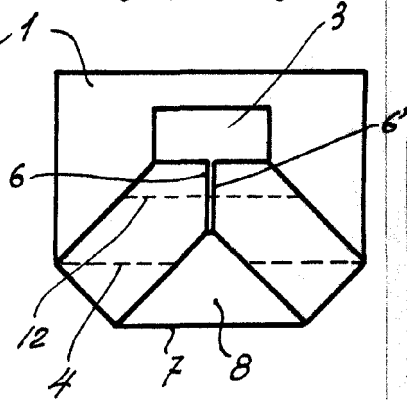

FIG. 5

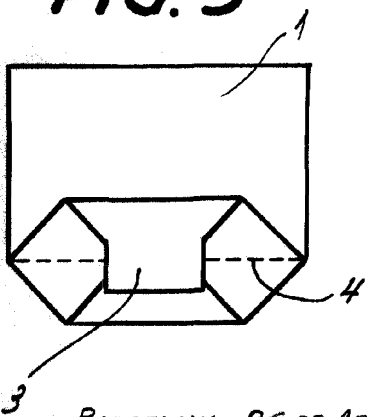

FIG. 6



FIG. 7

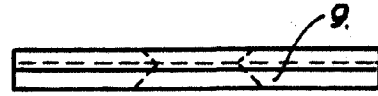

FIG. 8

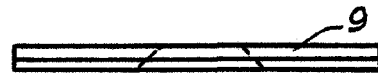
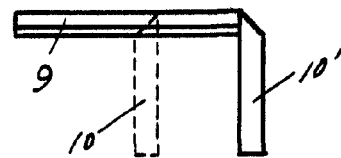

FIG. 9



BARCELONA, 26 DE ABRIL DE 1955.

Alberto Parera Amposta

ESCALA VARIABLE.