



MEMORIA DESCRIPTIVA

Correspondiente a la solicitud de registro de un Modelo de Utilidad que, por veinte años, se solicita para España y sus Colonias, a favor de Don Esteban SANTANA PENATE y de Don Lázaro RIVERA BORGES, de nacionalidad Cubana, domiciliados en Ciudad de Santa Clara, Provincia de las Villas, calle Independencia, número 156, - - - - -

p o r

" NUEVO APARATO PARA JUGAR A LOS DADOS "

El presente aparato para jugar a los dados o cubilete, como es conocido vulgarmente, tiene por objeto dotar al pueblo de un entretenimiento mecánico, que al mismo tiempo le proporciona la emoción e interés del juego corriente de cubilete; además es altamente higiénico, más correcto, no requiere otros elementos para completar el juego que papel y lápiz para anotar el desarrollo del mismo y, en fin, una serie de mejoras y de adelantos sobre los actuales, que le hacen completamente nuevo, original y práctico y que también resulta un bello adorno.

Haciendo referencia a la hoja de dibujos que acompaño, tenemos que;

La Fig. 1 es una vista general en alzada del aparato, objeto



de la presente solicitud de modelo de utilidad.

La Fig. 2 es una vista en planta de lo mastrado en la Fig. 1

15 La Fig. 3 es un detalle de una de las palancas o tornillos y de una pieza en forma hexagonal, hechas de material apropiado, representando cada una de las caras una figura de los dados, las dos caras restantes están en blanco, sin marcar, y además un pequeño muelle que sirve para fijar firmemente la posición de la
20 pieza hexagonal.

La Fig. 4 es un detalle a mayor escala del dispositivo para fijar la cubierta y demás elementos al vástago vertical.

La Fig. 5 es una vista inferior de la base del aparato.

En los dibujos tenemos que el número 10 indica la cubierta de
25 forma cilíndrica, preferentemente hecha de material plástico y que puede adoptar cualquier otra forma que no sea la cilíndrica. Con el número 11, se indica una banda igualmente cilíndrica a la que se fija rígidamente los cinco compartimentos pequeños también de forma cilíndrica, señalados por los números 1, 2, 3, 4 y 5. En
30 estos compartimentos se sitúan los cinco dados del juego. Aún cuando en los dibujos se muestra la cubierta 10 y la banda 11, dos piezas separadas, ellas pueden fabricarse en una sola pieza entera. El número 12 es un anillo metálico, o otro material adecuado, el cual bordea toda la parte inferior de la banda 11, y cuyo anillo
35 lleva practicado cinco perforaciones, en cada una de las cuales irá debidamente adoptada la palanca o tornillo indicados 13. Cada una de estas palancas 13 lleva una pieza hexagonal 14, representando cada una de las caras de dichas piezas una figura de los dados, teniendo las caras restantes en blanco, sin marcar. Estas
40 piezas hexagonales se fijan firmemente en posición mediante el muelle pequeño indicado por el número 15. Estas palancas 13 independientemente fijan y aprisionan al anillo metálico 12. Con el número 16 se indica una base giratoria que sirve de sostén a todas las piezas descritas más arriba. Esta base 16 lleva practicada a sus



45 extremos las perforaciones 17, y cuyas perforaciones sirven de
 entrada a los tornillos o palancas indicadas por el nº 18.
 Con el número 18 se indica un buje que proyecta hacia abajo de
 la base giratoria 16, y cuyo buje 18, sirve de macho al extremo
 superior 19 del vástago formado por un muelle espiral resistente
 50 20, de acero, como se indica claramente en las figuras 1 y 4.-
 Este vástago remata por su parte inferior en la pieza 21 mediante
 la cual se fija el aparato a la plataforma indicada por el número
 22. Esta plataforma o base de sustentación de todo el aparato se
 fabrica con un material apropiado y pesado y vé provista en su
 55 borde inferior con las cinco escalas de los números 1 al 10 como
 se muestra claramente en la figura 2. Con el número 23 se señalan
 los indicadores o flechas, que convergen con la base inferior in-
 terior de la plataforma 22, debidamente atornilladas y que permi-
 ten su fácil movimiento manual, según sean manipuladas por los
 60 que disfrutan o juegan con el aparato, para ir llevando a las es-
 calas númericas el resultado de las jugadas que se vayan realiza-
 do.

El juego de dados, con el aparato descrito anteriormente, pue-
 de ser disfrutado o utilizado por dos o más personas hasta el n^o
 65 mero de cinco, y funcionará o se desarrollará como el juego co-
 rriente de dados, sin alterarse los valores o significados de la
 figura de los dados que van dentro de los cinco compartimentos,
 señalados por los números 1, 2, 3, 4 y 5 en los dibujos, y los
 cuales se pueden observar desde el exterior de la cubierta trans-
 70 parente 10.

Los dados encerrados en los varios compartimentos se mueven y
 voltean por la acción que se ejerza sobre cualquiera de las palan-
 cas 13, ya que ese movimiento o vibración, hace mover o vibrar al
 muelle 30, transmitiendo esa vibración o movimiento a toda la par-
 75 te superior del aparato, sostenido por dicho muelle 20, y el re-
 sultado que ofrecen los dados y las letras o marcas que ellos lle-
 van, se anota en cada una de las piezas 14, haciendolas girar



80 hasta colocar el cuadro correspondiente a la cara del dado que
 corresponda al compartimento de dicha pieza o que se encuentra
 frente a ésta; y así, sucesivamente, se reproduce toda la ope-
 ración en los compartimentos restantes, hasta el número de tira-
 das que se convenga o acuerde. Los resultados finales de cada
 jugada se va anotando en las escalas numéricas que lleva la pla-
 taforma 22, moviendo a la aguja correspondiente 23 hasta el nú-
 85 mero que corresponda a los "tantos" hechos. En esta escala se
 lleva todo el record del juego, ya que esta escala numérica re-
 presenta la pizarra anotadora.

Habiendo descrito la invención, lo que se reclama como nuevo
 y desea proteger por el presente modelo, es lo que se encierra
 90 en las siguientes reivindicaciones.

N O T A

EN RESUMEN: En presente modelo de utilidad que, por veinte años
 se solicita para España y sus Colonias, han de recaer sobre las
 siguientes reivindicaciones:

95 1ª.-UN NUEVO APARATO PARA JUGAR A LOS DADOS, que consiste en
 una cubierta superior, hecha de material plástico transparente,
 y otro material apropiado, sostenida sobre un muelle espiral re-
 sistente de modo que pueda la cubierta girar y ser volteada; y
 dentro de cuya cubierta van fijados firmemente cinco compartimen-
 100 tos, hechos del mismo material, dentro de cuyos compartimentos
 se alojan cada uno de los dados del juego.

2ª.-NUEVO APARATO PARA JUGAR A LOS DADOS, de acuerdo con la
 reivindicación que antecede, constituido por la cubierta, la cual
 se fija por su parte inferior a un anillo metálico, que lleva
 105 practicada cinco perforaciones, para alojar a cada una de las cin-
 co palancas, sobre las que se fija una pieza hexagonal, cuyas ca-
 ras llevan los mismos simbolos de los dados a los alojados en los
 respectivos compartimentos.

3ª.-NUEVO APARATO PARA JUGAR A LOS DADOS, de acuerdo con las



110 reivindicaciones que anteceden, caracterizado porque lleva una base metálica giratoria fijada a su parte inferior, y que lleva perforaciones para alojar pequeños muelles que sirven de fijación a las piezas hexagonales artes mencionadas.

115 4ª.-NUEVO APARATO PARA JUGAR A LOS DADOS, de acuerdo con las reivindicaciones que anteceden, caracterizado por el hecho de que el cuerpo formado por la cubierta, anillo metálico y la base metálica giratoria van montados sobre un muelle de espiral, de acero resistente, de modo que dicha cubierta y demás elementos puedan girar y ser volteados por el jugador: estando el extremo 120 inferior de dicho muelle fijado rígidamente a una plataforma inferior, hecha de material pesado apropiado.

125 5ª.-NUEVO APARATO PARA JUGAR A LOS DADOS, de acuerdo con cualesquiera de las reivindicaciones que anteceden, caracterizado por el hecho de que dicha plataforma inferior lleva grabada cinco escalas independientes del 1 al 10: estando provistas cada una de dichas escalas con una flecha indicadora, para anotar el resultado del juego de dados.

130 6ª.-Por último, se reivindica como objeto sobre el que ha de recaer el presente modelo de utilidad que, por veinte años se solicita para España y sus Colonias, - - - - -

p o r

" NUEVO APARATO PARA JUGAR A LOS DADOS "

Todo conforme queda expresado en la presente memoria descriptiva que consta de cinco hojas escritas a máquina por una sola cara y planos que se acompañan.

Madrid, 18 de Mayo de 1.955.

P.A.
PEDRO MARRAS
[Handwritten signature]

477 489

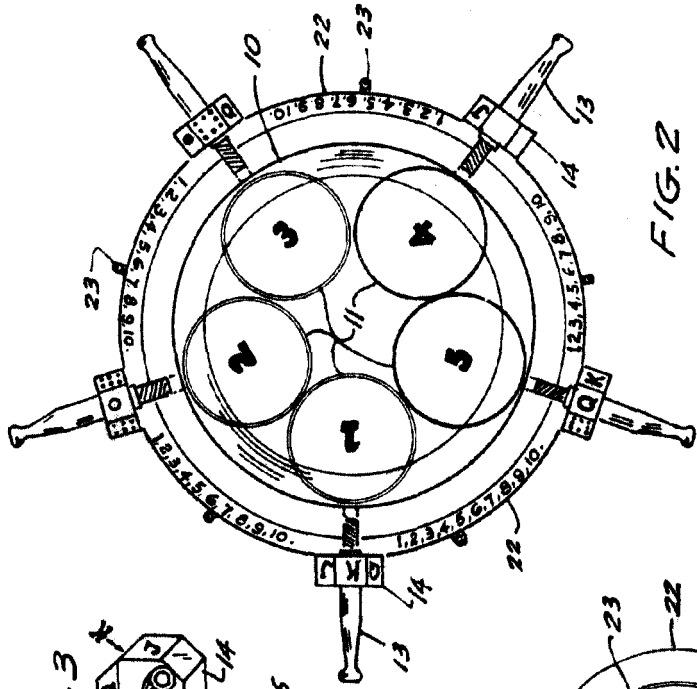

FIG. 2



FIG. 3

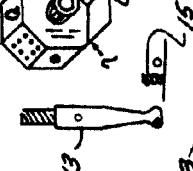

FIG. 4

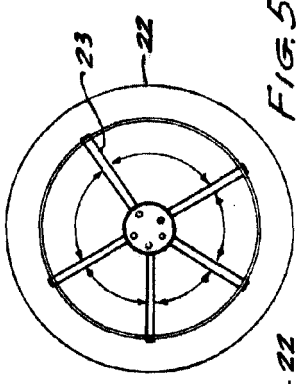
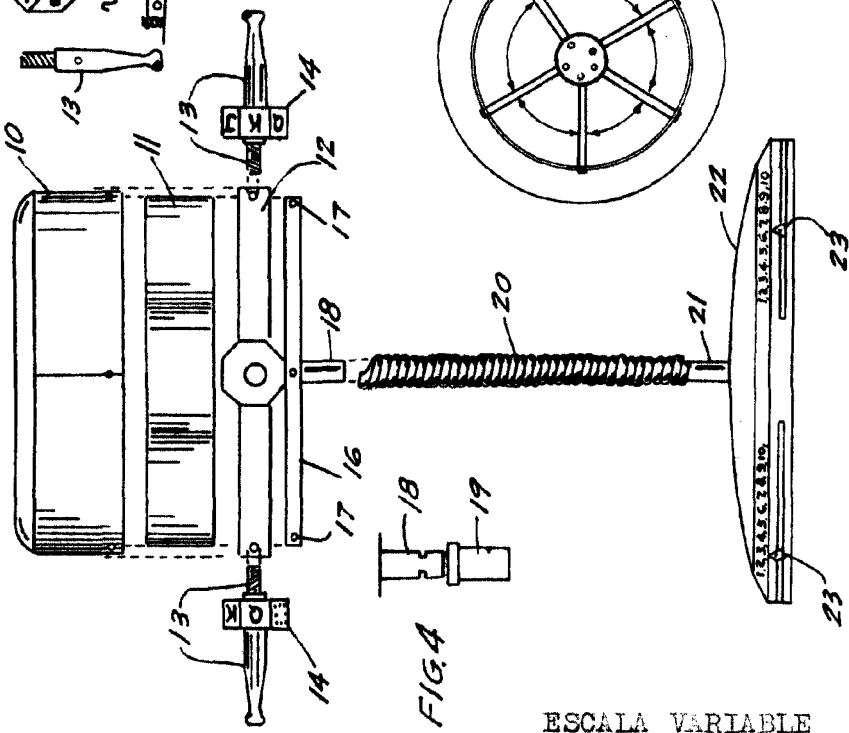

FIG. 5

FIG. 1



ESCALA VARIABLE

Madrid, 27 Septbre 1954

P.A. PEDRO SELMI MARA
D.P.

[Handwritten signature]