

477 28

MODELO DE UTILIDAD

M E M O R I A      D E S C R I P T I V A

s o b r e :

" UN NUEVO JUEGO DE FUTBOL DE MESA CON JUGADORES FIJOS Y  
MOVILES "

----

Solicitante: DON EMILIO COPANO NIEVES, domiciliado en Madrid,  
San Bernardo, 108.

-----

477 28



28 APR. 1936

MODELO DE UTILIDAD

MEMORIA DESCRIPTIVA

sobre:

" UN NUEVO JUEGO DE FUTBOL DE MESA CON JUGADORES FIJOS Y  
MOVILES".

---

Solicitante: DON EMILIO COPANO NIEVES, domiciliado en Madrid,  
San Bernardo, 108.

-----

El modelo de utilidad que se solicita se refiere a un nuevo tipo de billar con obstáculos con el cual se puede jugar por dos contrarios imitando ciertas reglas del futbol. Para este fin se establecen los once jugadores de cada bando en jugadores fijos y jugadores móviles, existiendo siete jugadores fijos representados por obstáculos con bandas elásticas y cuatro jugadores móviles representados por cuatro bolas de billar.



10 Los jugadores fijos están repartidos por el campo de  
juego en determinados sitios, y como es natural, las cuatro  
bolas son las que se desplazan y no tiene sitio fijo sino al  
empezar el juego.

15 La mesa tiene las siguientes características: consta  
de un campo rectangular como todas las mesas de billar con  
sus cuatro bandas elásticas de goma y tiene en cada uno de  
sus dos lados estrechos y en el centro de la banda un agujero  
o tronera que representa la portería de cada uno de los dos  
bandos. A la derecha de estas dos porterías y algo avanzados  
están dos agujeros más, uno en cada campo y que representan  
20 faltas cuando se introduce en ellos una bola. La finalidad  
es meter las bolas en los agujeros que representan porterías  
y no en los otros.

25 El reparto de los jugadores fijos rodeados con una ban-  
da elástica en cada lado de los dos campos contrarios es como  
sigue: Al lado de la portería y un poco avanzado está el por-  
tero y al lado del agujero de falta hay un jugador contrario.  
A la izquierda del portero hay un defensa. Después, más avan-  
zados hacia el centro del campo hay en línea tres jugadores  
contrarios medios y más adelantado hay el delantero centro  
30 fijo y a cada lado del mismo dos jugadores móviles o sea cua-  
tro bolas, que conjuntamente representan los cinco delanteros.

35 Las características constructivas de la mesa son como  
representado por el dibujo adjunto: 1 es la caja de la mesa  
en su conjunto, 2 es el campo y 3 son las bandas laterales  
de goma, 4 son las cuatro patas que se fijan mediante torni-  
llos 5 en tal forma que, dándole vueltas a las patas, estas



40

se pueden elevar o descender con el fin de que la mesa en cada caso esté perfectamente nivelada. 6a y 6b son las porterías, y 7a y 7b son los agujeros de faltas, 8 representa uno de los jugadores fijos con banda elástica, 9 representa el cajón donde se recogen las bolas que caen por los agujeros y dicho cajón tiene una ventanilla transparente por donde se puede observar el color de las bolas, y con 10 se señala una empuñadura como es costumbre en los llamados futbolines para la salida de las bolas de acuerdo con mecanismos conocidos y de dominio público.

45

Las ocho bolas, cuatro correspondientes a cada bando, no se han dibujado ya que su posición sobre el campo varia en cada instante, sin embargo su número y existencia forma parte de la novedad que se desea proteger por el presente modelo de utilidad.

50

Las reglas de juego no se describen aquí, ya que con los elementos señalados caben variantes al gusto de los mismos jugadores.

55

N O T A

El Modelo de Utilidad que se solicita por 20 años en España sus Colonias y Protectorado deberá recaer sobre: "UN NUEVO JUEGO DE FUTBOL DE MESA CON JUGADORES FIJOS Y MÓVILES" de acuerdo con las siguientes

60

R E I V I N D I C A C I O N E S

1ª.- Un nuevo juego de futbol de mesa con jugadores fijos y móviles, sobre una mesa del tipo de billar con bandas elásticas, caracterizado porque los once jugadores de cada uno de los dos bandos opuestos están representados por siete



65 jugadores montados fijamente sobre el campo y cuatro jugadores móviles representados por cuatro bolas de billar estando los siete jugadores fijos repartidos sobre uno y otra mitad del campo mezclados con los otros siete jugadores contrarios, moviéndose las bolas con tacos de billar.

70 2ª.- Un nuevo juego de futbol de mesa con jugadores fijos y móviles, caracterizado porque en el centro de cada una de las dos bandas cortas del billar existe un agujero tragabolas representando la portería, y a la derecha de dichas porterías en cada lado existe otro agujero representando una falta cuando se mete una bola en el mismo.

75 3ª.- Un nuevo juego de futbol de mesa con jugadores fijos y móviles, caracterizado porque las once jugadores de un bando, repartidos entre fijos y móviles tienen un determinado color y los once contrarios tienen otro color diferente.

80 4ª.- Un nuevo juego de futbol de mesa con jugadores fijos y móviles, caracterizado porque el cajón donde se almacenan las bolas caídas por los agujeros tiene una ventanilla transparente.

85 5ª.- Un nuevo juego de futbol de mesa con jugadores fijos y móviles, caracterizado porque las patas de la mesa pueden graduarse en su altura mediante tornillos reguladores.

6ª.- "UN NUEVO JUEGO DE FUTBOL DE MESA CON JUGADORES FIJOS Y MOVILES".

Según queda substancialmente descrito en la presente memoria que consta de cuatro hojas escritas a máquina por una sola cara, acompañada de una hoja de dibujos.

Madrid, de Febrero de 1955.

EMILIO COPANO NIEVES,

P.P.

477 29

28

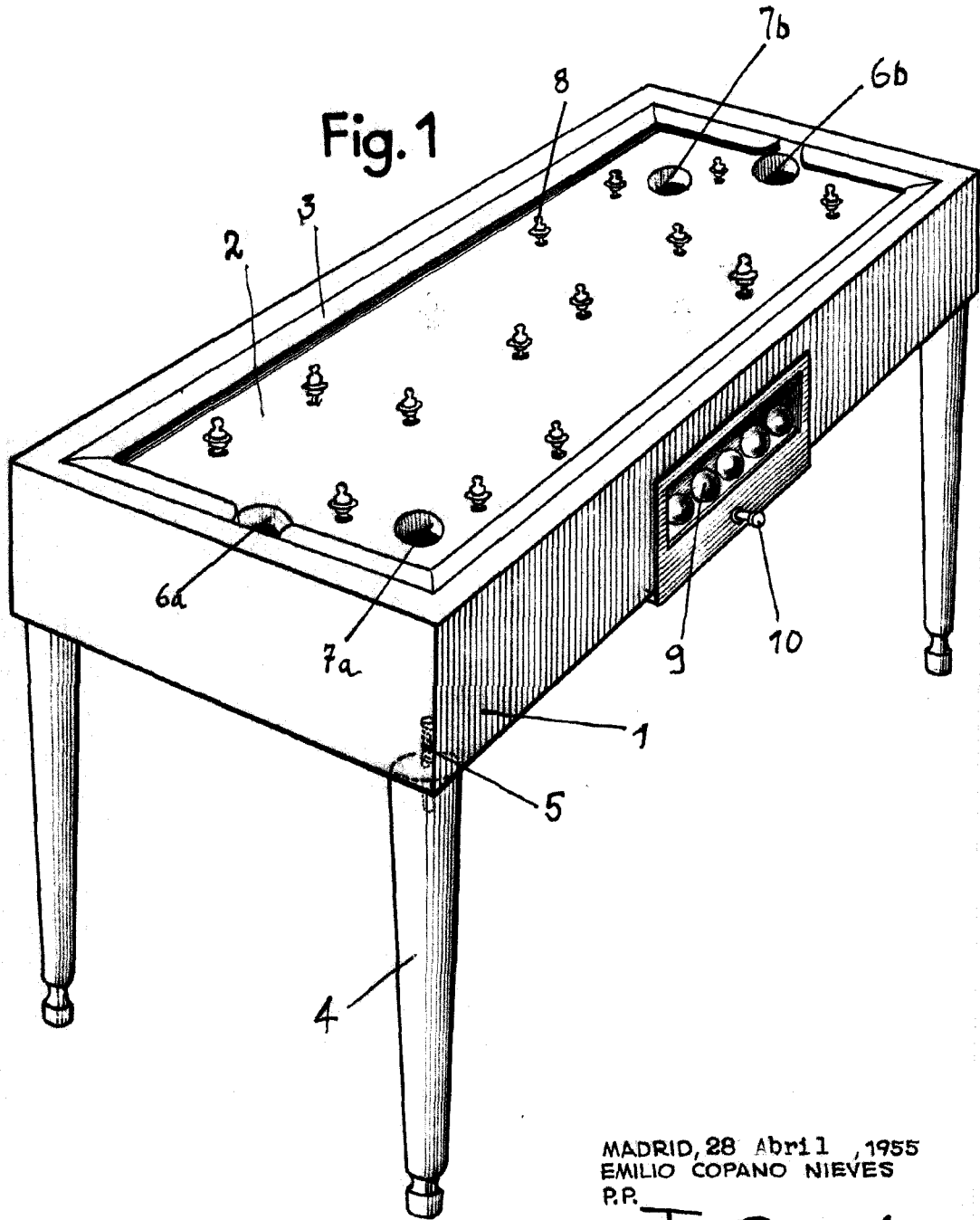

MADRID, 28 Abril, 1955  
EMILIO COPANO NIEVES  
P.R.

ESCALA VARIABLE