

47694



- 1 -

47694

MEMORIA DESCRIPTIVA

que se acompaña

a la solicitud de

Un MODELO DE UTILIDAD por VEINTE AÑOS en ESPAÑA,

a favor de

MARLANS, S.A. residente en MADRID, calle Batalla
de Belchite nº. 21

por

UN DISPOSITIVO QUE PERMITE CONTROLAR EL FUNCIONA-
MIENTO DE LOS MOTORES DE EXPLOSION.

47694

- 2 -



5 La invención a que se refiere la presente Memoria, constituye una novedad industrial con características y ventajas que la hacen merecedora del privilegio de explotación exclusiva que por ella se solicita, de acuerdo con lo que establece el vigente Estatuto sobre Propiedad Industrial de 26 de Julio de 1929, texto refundido, publicado el 30 de abril de 1930.

10 Consiste en un ingenioso dispositivo que, acoplado al tubo de admisión del motor de explosión permite controlar su funcionamiento, poniendo sobre aviso al conductor de las averías por fallo de cilindros, siendo, como consecuencia, un verdadero economizador de esencia al advertir tales fallos.

15 Esencialmente está constituido por un recipiente herméticamente cerrado en sus dos tercios inferiores por medio de una membrana elástica situada en la parte superior, fija a las paredes del recipiente. Esta membrana elástica presenta una depresión central guarnecida por una pequeña pieza ovalada. Entre esta pieza ovalada y la base inferior del
20 recipiente se halla dispuesto un muelle recuperador. El mismo recipiente cilíndrico herméticamente cerrado, está provisto en su parte inferior de un orificio por medio del cual queda unido mediante un tubo, al de admisión del motor. Sobre la pieza ovalada de refuerzo, situada en el centro
25 de la membrana elástica, y en puntos de la misma adecuadamente separados entre sí, se hallan sujetas unas cuerdas o hilos que salen al exterior del recipiente, uniéndolo, en un punto crítico de tensión a las distintas piezas de una figura cualquiera dispuesta en la parte superior del dispositivo.
30

Se acompaña un dibujo en que se ha representado al

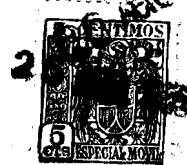

35 dispositivo en cuestión. En el tenemos al recipiente cilíndrico herméticamente cerrado por la parte superior mediante la membrana 2, la cual lleva en su parte central la pieza ovalada de refuerzo 3, en puntos apropiados de la cual se hallan fijos los hilos o cuerdas 4 y 5, que pasan por dentro de las distintas piezas de que se compone una figura situada en la parte superior del dispositivo, como se comprueba en los puntos 6 y 7. Para que un exceso de tensión

40 no origine la rotura de dichas cuerdas, alguna de ellas puede estar fija por el extremo contrario al de su unión con la membrana, a un muelle 1, situado en el interior de una de las piezas de la figura. (En el caso que nos ocupa, en que la figura corresponde a un caballito humorístico, este muelle se halla en el interior del rabo).

45 Entre la pieza ovalada dispuesta en el centro de la membrana elástica, y la base del dispositivo, se encuentra un muelle de recuperación, 8, que, en determinados casos, hará que la membrana se encuentre en su posición normal. La cámara cilíndrica, herméticamente cerrada está provista del orificio inferior 9, por el cual se halla unida al tubo de admisión del motor, por un dispositivo adecuado 10.

50

55 Se comprende fácilmente que la parte inferior del dispositivo, situada entre la membrana elástica y la base del mismo, se encontrará siempre en unas condiciones atmosféricas que dependerán de las variaciones establecidas a través del tubo 9. Señalaremos también previamente que encontrándose la membrana en su posición normal las cuerdas con que la misma se halla unida a la figura colocada en la parte superior del dispositivo no se encuentran muy tensadas,

60 por lo cual, teniendo en cuenta que dicha figura está compuesta de piezas unidas entre sí exclusivamente por dichas



65 cuerdas, si éstas no están muy tensadas, las distintas piezas se encontrarán en posición inestable bailando unas sobre otras en movimiento grotesco, cual será la posición habitual de la figura, cuando el motor se halla parado. Por tanto, cuando el motor se encuentra funcionando, debido a la succión que realiza el tubo de admisión del mismo se produce una depresión dentro de la cámara herméticamente cerrada; depresión que acusa claramente la membrana elástica y, consiguientemente, la pieza ovalada que refuerza la parte central de la misma. Al descender esta pieza central por el efecto de la absorción mencionado, tira de las cuerdecitas o hilos que fijos en la misma unen las distintas piezas de la figura colocada en la parte superior del dispositivo, por lo cual la figura se hallará en una posición rígida; rigidez que desaparecerá en el mismo momento que se produzca un fallo en el funcionamiento de los cilindros, originando nuevamente la grotesca inestabilidad.

80 El dispositivo está situado en el salpicadero del vehículo o en cualquier otro lugar apropiado, de tal forma que puede ser observado en todo momento por el conductor, que conocerá así perfectamente la marcha del motor. Podrá encontrarse directamente unido al tubo de admisión, o también a la conducción del mismo para el movimiento del limpiaparabrisas.

85 Naturalmente que el muñeco puede ser uno cualquiera, siempre que esté formado por distintas piezas no unidas entre sí más que por los hilos fijos a la membrana elástica, ya que la invención está representada especialmente por el dispositivo sobre el cual el muñeco o figura se halla montado.

90 Hecha la descripción precedente, es preciso añadir que

47694

- 5 -



95

los detalles de realización pueden variar, sin que por ello cambie la esencia de la invención que es la que se desprende de los párrafos que anteceden y la que se reivindica en la siguiente.

N O T A

100

En resumen: El Modelo de Utilidad cuyo registro se solicita, recaerá sobre las reivindicaciones siguientes:

105

1ª.- Un dispositivo que permite controlar el funcionamiento de los motores de explosión, caracterizado por estar esencialmente constituido por una cámara cilíndrica herméticamente cerrada, estando producido el cierre de la misma, en su parte superior, por una membrana elástica sólidamente unida a las paredes del recipiente por su borde, y cuya membrana está provista en su centro de una pieza ovalada de refuerzo, entre la cual, y la base inferior de la cámara se ha dispuesto un muelle de recuperación.

110

2ª.- Un dispositivo, según la reivindicación anterior, caracterizado porque la mencionada cámara cerrada, se halla provista de un orificio en su parte inferior, por medio del cual se comunica con el tubo de admisión del motor, para que la depresión producida por la succión del mismo sea acusada por la membrana elástica superior; estando unidos a la pieza de refuerzo central de dicha membrana, en puntos adecuados, unos hilos que saliendo del dispositivo unen entre sí, en tensión crítica, las distintas piezas de un muñeco o figura cualquiera articulado.

115

120

3ª.- Un dispositivo, según las reivindicaciones anteriores, caracterizado porque los hilos mencionados en la reivindicación anterior constituyen el único medio de unión de las piezas del muñeco o figura, estando uno de ellos, al menos, sujeto dentro del cuerpo del muñeco a un muelle que compensa la tensión excesiva producida por la succión del tubo de

125

47694

- 6 -



admisión del motor; hallándose las distintas piezas del mecanismo en posición inestable y grotesca, cuando la membrana elástica se encuentra en su posición normal, por no haber depresión en la cámara cilíndrica.

130

4º.- Se reivindica, por último, como objeto sobre el que ha de recaer el Modelo de Utilidad que se solicita, UN DISPOSITIVO QUE PERMITE CONTROLAR EL FUNCIONAMIENTO DE LOS MOTORES DE EXPLOSION.

135

Todo conforme queda descrito en la presente Memoria, que consta de seis páginas escritas a máquina por una sola cara y dibujos que se acompañan.

Madrid, 26 de Abril de 1955.

ALFONSO UNGRIA

47694

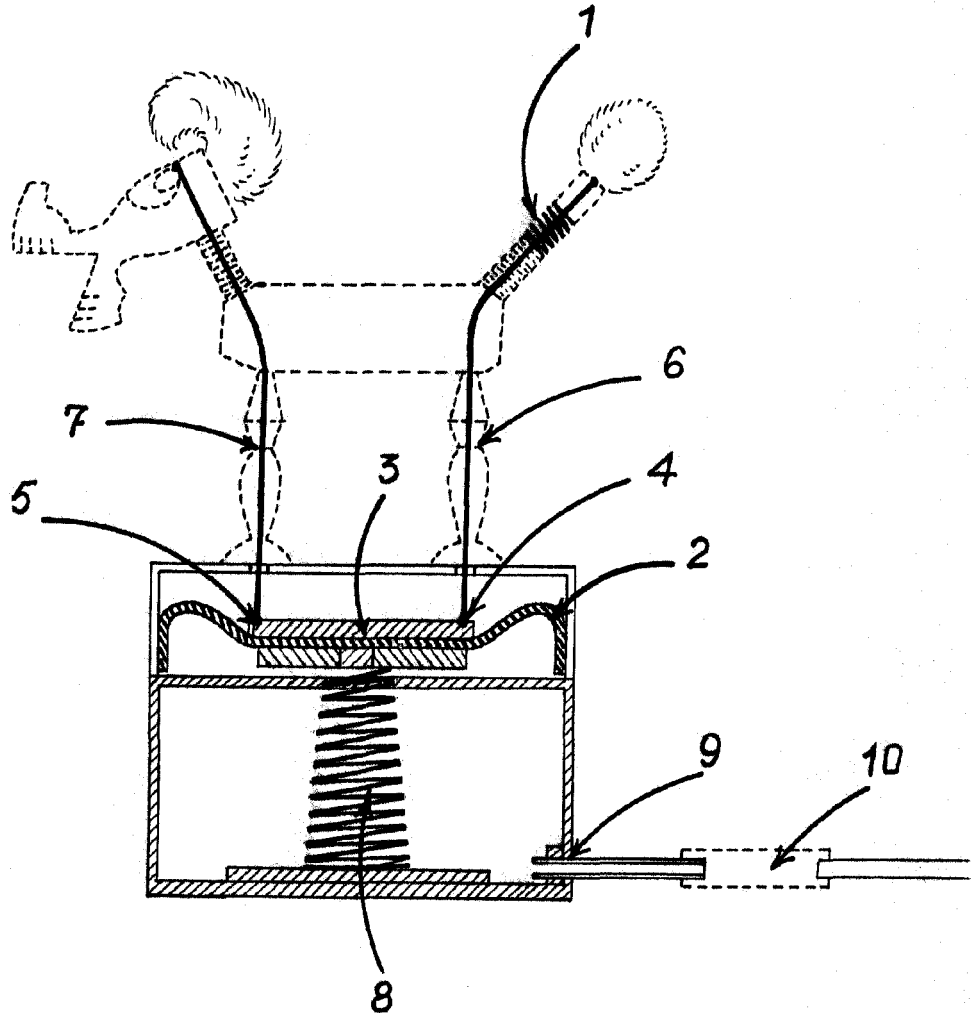

ESCALA VARIABLE

MADRID, 26 DE Abril DE 1955

ALFONSO UNGRÍA