

47675



18 AB

M O D E L O
D E
U T I L I D A D

a favor de la sociedad española PUBLIDEA, S.L., domiciliada en Barcelona, calle Escorial, 198, por "CAJA CON MEDIOS PROPIOS DE MONTAJE POR AUTO-ADHERENCIA".

- . -

MEMORIA DESCRIPTIVA

- La presente invención se refiere a una caja de cualquier forma, constitución o modelo, con medios propios de montaje por auto-adherencia, que puede ser utilizada para todos sus usos característicos, con una facilidad y rapidez de montaje, que permite su manipulación y puesta en condiciones de utilización en pocos momentos, sin necesidad de grapillas, pastas u otros elementos de fijación que obligan, bien a utilizar un mecanismo apropiado, bien a esperar un tiempo prudencial antes de poder utilizarlas.
- 5.
 - 10.

47675

18



5. El objeto de la invención consiste esencialmente en una lámina de dimensiones apropiadas que presenta sus ranuras, endidos y aletas adecuados a su tipo y modelo, cuyas aletas presentan la distribución apropiada para, al ser dobladas convenientemente, formar la caja montada. Dichas aletas presentan unas zonas dotadas de una capa de materia adhesiva, que al superponerse sobre otra zona dotada también de materia adherente, quedan solidarizadas. La característica especial de esta materia adherente es que no precisa de agua ni de ningún otro elemento para adherirse, siendo suficiente el mutuo contacto entre dos zonas cubiertas de materia adhesiva para quedar solidarizadas entre si.

10. Para la mejor comprensión de cuanto se indica en la presente memoria descriptiva, se acompaña un dibujo en el que esquemáticamente y tan sólo a título de ejemplo, se representa un caso práctico de realización del objeto de la invención.

15. En dicho dibujo, la figura 1 representa una perspectiva de la caja desplegada; la figura 2 una perspectiva de la misma, parcialmente montada; y la figura 3, una perspectiva de la caja dispuesta para su utilización.

20. En el aludido dibujo, el objeto de la invención está constituido por una lámina de cartón -1-, que presenta dos de sus lados cortados en -2- por sus extremos cuyos cortes forman unas aletas -3-4-5-. Estas aletas están dotadas de una capa de materia adhesiva -6-. Al

25.



- doblar las partes laterales -7- en cuyos extremos se han efectuado los cortes -2-, las aletas -3- y -5-, se rebaten hacia el interior, haciendo lo mismo con la aleta -4- cuya zona adhesiva -6- se dobla por -8- y se superpone a las caras de las aletas -3- y -5- quedando todas solidarizadas.
- 5.

- Efectuándose la adherencia solo por contacto entre si, de la materia adhesiva, y resultando ineficaz su contacto con otro elemento desprovisto de ella, las láminas pueden superponerse en grandes cantidades por exigencias de transporte y manipulación, sin peligro alguno de deterioro, pudiéndose efectuar el montaje, en cualquier sitio determinado, por no precisar de ningún elemento complementario para su realización.
- 10.

- Se comprende que será independiente del objeto del presente modelo de utilidad, el material empleado en su construcción, formas, dimensiones, modelo de caja, y en general, todo cuanto no afecte a la esencialidad de la invención.
- 15.

- . -

N O T A

- Se reivindica como objeto del presente modelo de utilidad:-
- 20.

1. Caja con medios propios de montaje por autoadherencia que consiste esencialmente en una lámina de

47675 18



- dimensiones y forma apropiadas, que se caracteriza por presentar unas aletas provistas de zonas dotadas de un material adherente que tiene la propiedad de adherirse única y exclusivamente cuando entra en contacto por superposición con otra zona de material adherente, y no adheriéndose con otras zonas, que carecen del mismo, montándose la caja a base de doblado y rebatido de las referidas aletas, de forma que se superpongan las zonas provistas de adhesivo..
- 5.
10. 2. Caja con medios propios de montaje por auto-adherencia.

La presente memoria consta de cuatro hojas foliadas, escritas por una sola cara.

Barcelona, a 18 de abril de 1955.

PUBLIDEA, S.L.

p.a.





Fig. 1

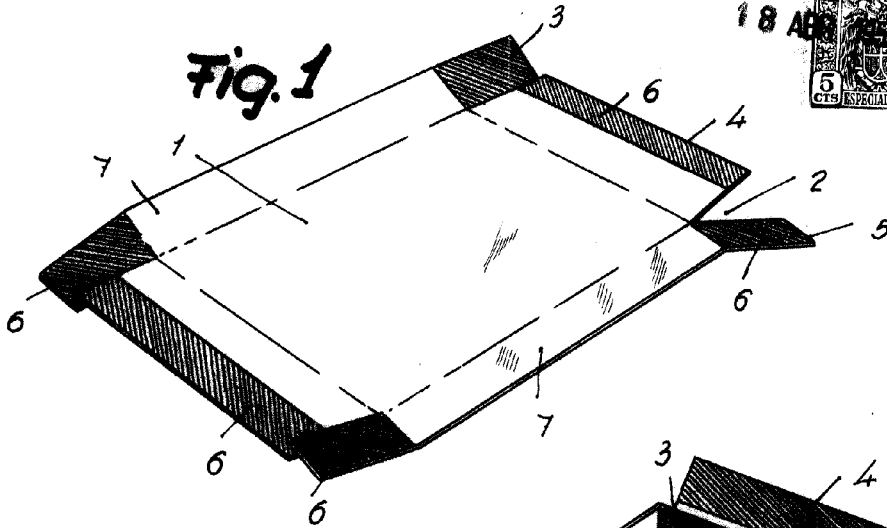

Fig. 2

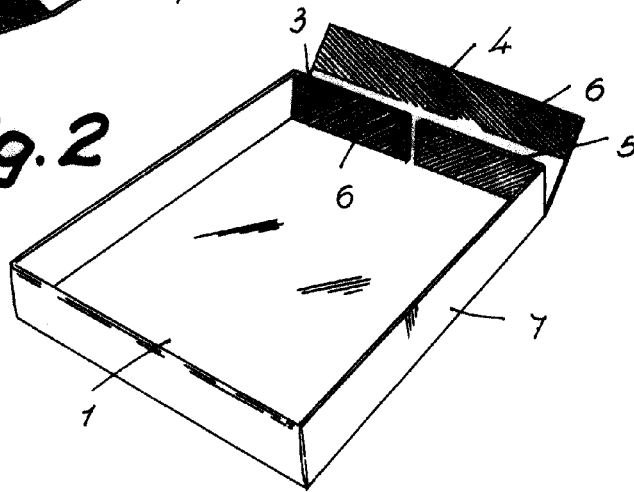
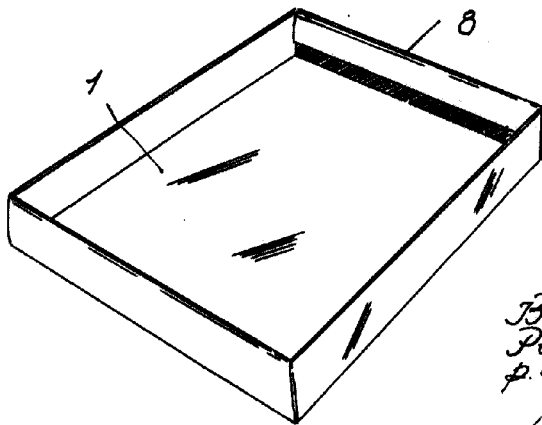

Fig. 3



Barcelona, 18 Abril 1955
Publidea, S.L.
p.a.