

47671

14 JUN



MEMORIA DESCRIPTIVA  
que se acompaña a  
la solicitud de  
un MODELO de UTILIDAD por VEINTE AÑOS en ESPAÑA  
a favor de  
DON LEANDRO CENTENO PUEBLA, con domicilio en Ma-  
drid, calle Juan de Mena, núm. 11,  
p o r  
"CUADRO Y MARCO DE LA MISMA PIEZA" 4

-----

47671



5 La Invención a que se refiere la presente memoria, constituye una novedad industrial, con características y ventajas que la hacen merecedora del privilegio de explotación exclusiva que por ella se solicita, de acuerdo con las prescripciones del Estatuto vigente de la Propiedad Industrial, de 26 de julio de 1929, texto refundido, publicado el 30 de abril de 1930.

El presente invento se refiere a un modelo de cuadro y marco formado de la misma pieza.

10 En el dibujo adjunto se ha representado gráficamente la idea que se desea patentar. La figura 1ª representa el cuadro debidamente formado. En ella puede verse que la letra A señala la parte destinada al motivo decorativo que representa el cuadro. La letra B muestra los bordes inclinados que forman el volumen del marco cuyo canto se ha representado con la letra C.

15 En la fig. 2ª se vé la cartulina o cartón de que está formado el marco en posición desplegada, advirtiéndose los dobleces que forman el marco propiamente dicho y la letra D señala las solapas que forman la parte de atrás del marco y cuya forma y dimensiones pueden variar de acuerdo con el cierre posterior que desee darse al marco.

20 El cierre citado puede estar constituido por una simple ranura que una los salientes por su parte posterior o bien puede sustituirse por un engomado que los deje íntitamente unidos.

25 Tiene la ventaja el cuadro descrito de que con una simple hoja de cartulina puede formarse el marco dando mucho mayor realce al grabado, habiéndose previsto la posibilidad de imprimir las partes correspondientes al marco figurando

30

47671



madera o con una impresión apropiada para conseguir el realce que se pretende del motivo del grabado.

5 Hecha la descripción que antecede, hemos de añadir que los detalles de realización de la idea expuesta, pueden variar, sin que por ello cambie la esencia de la invención, que es la que se describe en los párrafos que anteceden y la que se reivindica en la siguiente

N O T A

10 En resumen: El Modelo de Utilidad que se solicita, recaerá sobre las reivindicaciones que siguen:

15 1ª.- "Cuadro y marco de la misma pieza", caracterizado porque la misma plancha que sirve de base al grabado o pintura, se prolonga por sus lados, separándose estas prolongaciones por medio de cortes angulares, y doblándose o curvándose se cada una de ellas, formando un lomo de mayor grueso que constituye el marco del cuadro.

20 2ª.- Se reivindica, por último, como objeto sobre el que ha de recaer el modelo de Utilidad que se solicita: "CUADRO Y MARCO DE LA MISMA PIEZA".

Todo conforme queda descrito en la presente memoria, que consta de tres páginas escritas a máquina y dibujos adjuntos.

Madrid, 25 de abril de 1955

ALFONSO UNGRIA

47671

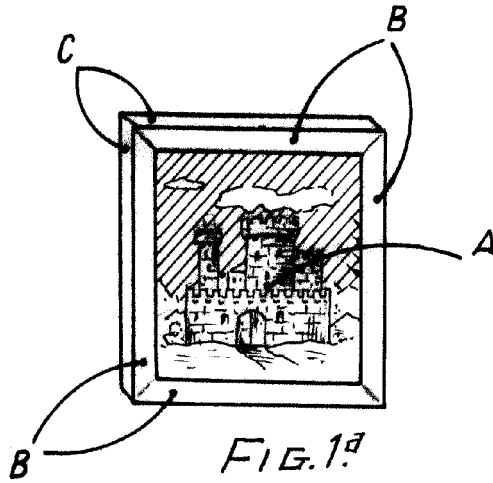

FIG. 1ª

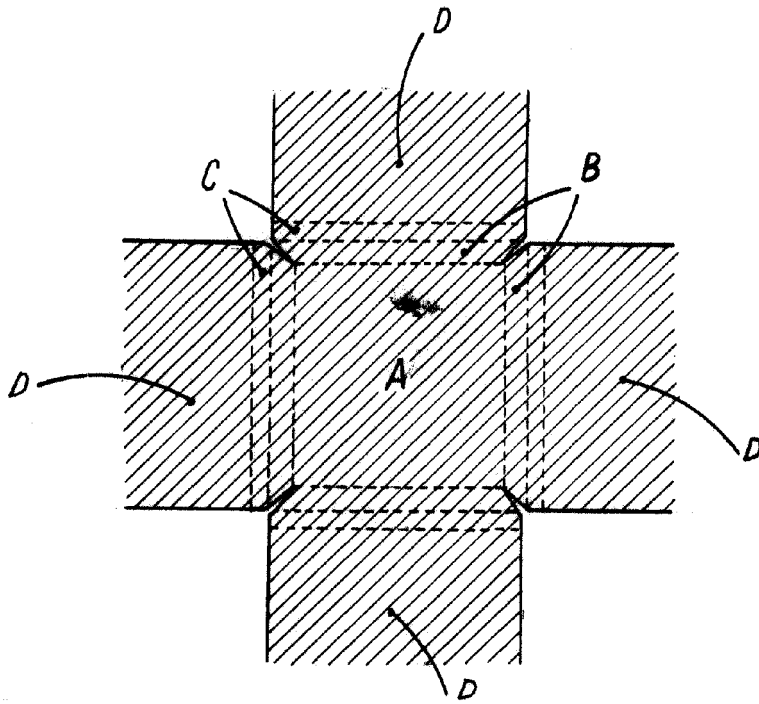

FIG. 2

ESCALA VARIABLE  
MADRID, 25 DE abril DE 1955  
ALFONSO GARCIA