



MEMORIA DESCRIPTIVA

del MODELO DE UTILIDAD, por 20 años, solicitado a favor de Don Enrique C A R B O N E L L Gay, de nacionalidad Española, residente en Barcelona, calle de Elcano numero 61 , por " UN DISPOSITIVO PERFECCIONADO PARA LA RECOGIDA DE BOLLAS EN LAS MESAS DE JUEGOS DE SALON " .

El presente Modelo de Utilidad hace referencia a un dispositivo perfeccionado para la recogida de bolas en las mesas de juegos de salón.

5 Existe un determinado tipo de juegos de salón en el que las bolas empleadas en el juego van marcadas con un número que determina el tanteo obtenido por el jugador que ha conseguido introducir las por las troneras establecidas en la mesa de juego.

10 Con el fin de conseguir que las bolas recogidas en la parte inferior del tablero sean visibles por el jugador sin que éste pueda retirarlas evitando de esta manera el frau-



de al poder volver a ponerlas sobre el tablero, se ha pro-
visto a este dispositivo de recogida de bolas de un cristal
o lámina transparente que permite la observación de dichas-
15 bolas, presentando dicho cristal un ojal o ranura a través-
del cual se tiene libre acceso a las mismas con los dedos ,
pudiendo hacerlas girar hasta que presenten el número diri-
gido hacia arriba haciéndose visible del jugador .

En los dibujos de la hoja adjunta y a título de ejemplo,
20 se representa un caso particular de realización práctica -
del dispositivo objeto del presente Modelo de Utilidad, mos-
trando la figura 1 , una vista en sección y la figura 2, una
vista en perspectiva del mismo.

Siguiendo los diseños vemos el dispositivo constituido -
25 por un cajón de recogida de bolas establecido en uno de los
testeros -1- de la mesa de juego y provisto de dos comparti-
mentos uno superior -2- al que van a parar las bolas que caen
por las troneras -3- del tablero -4- y otro inferior -5-, don-
de se depositan las bolas al accionar el mecanismo de aber-
30 tura -7- en conexión con el monedero o recaudador del juego-
y del cual es posible retirarlas a través de la abertura -6-.

El departamento -3- está provisto de una lámina transpa-
rente -8- que cubre totalmente su extensión y que cuenta con
dos ojales, ventanas o aberturas -9- a través de las cuales-
35 se tiene acceso con los dedos a las bolas -10- hasta que mo-
viéndolas convenientemente, presentan de manera visible el -
número marcado en ellas.

En el caso particular representado en la figura 2, el de-
partamento superior -2- del cajón de recogida de bolas está-
40 a su vez dividido transversalmente por medio de un tabique -11



en dos departamentos a cada uno de los cuales corresponde una de las aberturas -9-. Se comprende que este departamento -2- podrá así mismo estar dividido en tres o más, según el número de tabiques transversales que se coloquen, o bien ser un solo departamento.

Variarán en la realización del dispositivo descrito, los materiales empleados, las dimensiones y forma del mismo y en general, cuanto no altere, cambie o modifique su esencialidad .

===== N O T A =====

Se reivindica como objeto de este Modelo de Utilidad:-

- 50 1º.- Un dispositivo perfeccionado para la recogida de bolas en las mesas de juegos de salón, que esencialmente se caracteriza por la existencia de una lámina transparente provista de una , dos o más aberturas de libre acceso desde el exterior, a través de las cuales es posible introducir los dedos y hacer girar - 55 las bolas alojadas debajo de la misma, sin que dichas bolas puedan sacarse y ponerlas nuevamente en el tablero.
- 2º.- Un dispositivo perfeccionado para la recogida de bolas en las mesas de juegos de salón, según reivindicación anterior, caracterizado porqué la lámina transparente provista de las aberturas correspondientes quedará establecida en el departamento - 60 superior del cajón de recogida de bolas, en tanto que el inferior permitirá retirarlas, una vez hayan caído en él después de accionar el mecanismo de retención.
- 3º.- Un dispositivo perfeccionado para la recogida de bolas en 65 las mesas de juegos de salón.

Consta la presente memoria des-



67 criptiva de cuatro hojas foliadas escritas por una sola cara.

Barcelona, 28 de MAYO de 1.955.

P. A.

M. LLORI

p. p.



Fig. 1

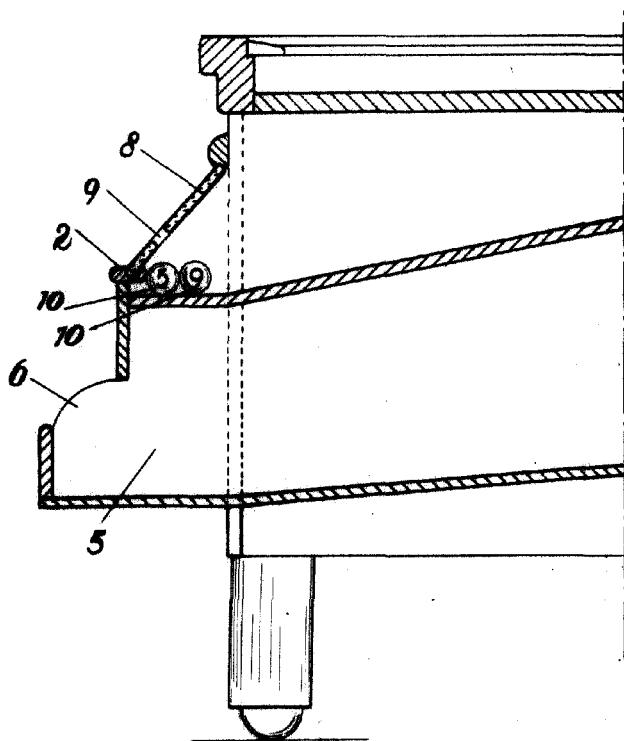
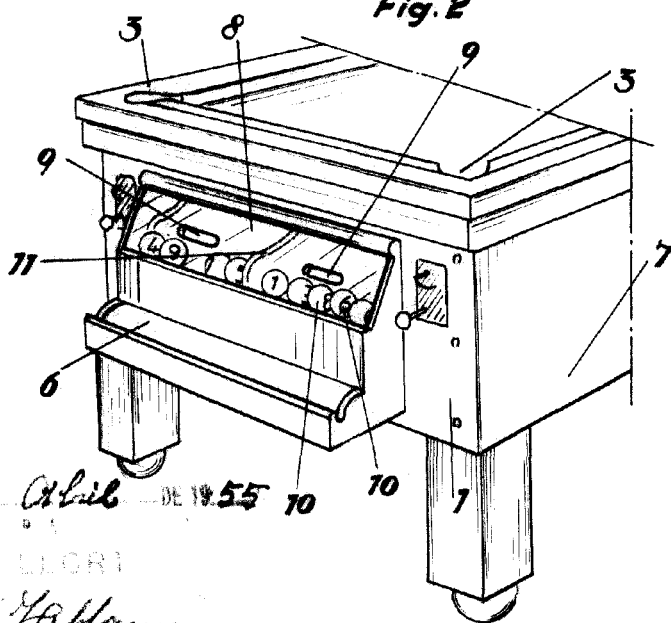

Fig. 2



BARCELONA 22 DE Abril DE 1955 10 10

M. LLORI

J. A. Llora

Escafo variable.