

47577

M E M O R I A

MODELO DE UTILIDAD NUM 47577

a favor de

D. JOSE LUIS MONTERO DE BURGOS, de Orense

Madrid, marzo, 1.956.



47577

M E M O R I A

descriptiva por triplicado que presenta el Agente Oficial que suscribe, PASCUAL CIVANTO CANTO, en el día de hoy, al Registro de la Propiedad Industrial, acompañando a una instancia y demás documentación, en solicitud de un MODELO DE UTILIDAD, por veinte años, en España y todos sus territorios, a favor de D. José Luís Montero de Burgos, de nacionalidad española, domiciliado en Orense, calle del Capitán Eloy, nº 17, por: "PLANTADOR PERFECCIONADO".



10 Todo lo relacionado con la Agricultura tiene en España una importancia muy grande, pues siendo nuestra Patria un país eminentemente agrícola hasta ahora ha tenido un gran retraso en los aparatos y procedimientos empleados en la explotación del campo, lo que ha repercutido en que no se obtuviese de la tierra todo el producto que la misma podía dar. En poco tiempo se ha adelantado muchísimo, mejorando los medios de trabajo y haciendo llegar el agua a muchísimas hectáreas que antes eran completamente improductivas, y gracias a ello se ha conseguido aumentar en un porcentaje muy elevado la producción.

15 También se trabaja activamente en la actualidad en la repoblación forestal, para intentar remediar el abandono de muchos años, y todo ello va consiguiendo que varíe totalmente la fisonomía del campo español, poniéndolo paulatinamente a la altura de las Naciones más adelantadas en éste aspecto.

47577-9



20

Mi representado con el afan de colaborar en éste mejo-
 ramiento de los elementos de trabajo del campo, ha creado
 un nuevo plantador que por sus características especiales
 aporta muchas ventajas sobre los ya conocidos, y con su
 uso se facilita el trabajo de quien lo emplee, al mismo tiem-
 po que se logra un mayor rendimiento, siendo por ello por
 lo que solicita el presente Modelo de Utilidad, para que al
 tiempo de su concesión quede debidamente garantizado su de-
 recho a la exclusiva de fabricación y venta del mismo en to-
 do el territorio Nacional.

25

DESCRIPCION

30

El plantador a que nos venimos refiriendo, consiste
 en una especie de pala rectangular -1- la cual en el centro
 de su parte superior lleva una pieza cilíndrica -2- que está
 destinada a contener el mango, que se introducirá en ella
 por su parte superior -5-. A ambos lados de dicha pieza ci-
 líndrica -2- y para reforzarla, lleva dos piezas triangula-
 res -3-.

35

40

La pala rectangular -1- en su parte superior tendrá
 un grueso que oscilará de uno a dos centímetros, y por una
 de sus caras va disminuyendo progresivamente hasta su fi-
 nal -4- donde forma una especie de filo, que es el que fa-
 cilitará el conseguir abrir en la tierra pequeñas hendidu-
 ras.

45

Podrá fabricarse en diferentes tamaños, según el em-
 pleo a que esté destinado y el terreno en que vaya a emplear
 se, pudiendo variar también el grueso de su borde superior.

El material a emplear en su fabricación será cualquie-
 ra que resulte apropiado, siempre que sea pesado, pudiendo
 ser el mismo acero de herramientas, y teniendo la ventaja
 de que es suficientemente útil la fundición, con lo que se



47577

logra una notable economía en el precio de cada pieza.

50

V E N T A J A S

Por su mayor peso, que siempre será mayor de cinco kilogramos, y menor de doce, se logra más fuerza en el clavado, disminuyéndose el número de golpes necesarios, y abriendo la hendidura en la tierra aunque se trate de terrenos duros, no removidos en varios años, o con piedras, las cuales las rompe o las aparta, y por tener una mayor inercia, las oscilaciones en el trabajo con menores, dando los golpes sensiblemente en el mismo sitio.

55

Por la forma que tiene, al clavarse en el suelo va ensanchando la hendidura que hace, y con un pequeño palanqueo se logra que dicha hendidura tenga las dimensiones apropiadas.



65

Para el obrero que utilice éste plantador resultará el trabajo más cómodo, ya que no tiene que agacharse y ello repercutirá en que su rendimiento, al disminuir el esfuerzo, será mayor.

70

Sus características permiten la colocación de dos plantas en la misma hendidura, una en cada extremo, cosa muy frecuente en repoblación forestal y la colocación de las raíces de cada planta se efectúa mucho más adecuadamente que se ha venido haciendo hasta ahora con el empleo de plantadores cónicos.

75

Como anteriormente se citaba, podrá fabricarse en toda clase de tamaños y en diferentes materiales, lo que hará variar su peso y el grueso de su pala rectangular, que en cada tipo serán los más apropiados para el fin a que estén destinados.

La descripción hecha deberá entenderse en su sentido más amplio, con el fin de evitar que éste plantador pueda

47577⁹M



80 ser imitado variando alguna característica del mismo que
no sea esencial .

N O T A

85 Se reivindicán como propias y nuevas, sobre las cua-
les ha de recaer concesión de Modelo de Utilidad, por vein-
te años, en España y todos sus territorios a favor de D.
José Luís Montero de Burgos, domiciliado en Orense, calle
Capitán Eloy, nº 17, las siguientes,

R E I V I N D I C A C I O N E S

90 1ª.- Plantador perfeccionado, que se caracteriza por
estar formado por una pala rectangular, que tiene en su par-
te superior un grueso de uno a dos centímetros, el cual va
disminuyendo hasta formar en su borde inferior un filo, que
es el que abrará la tierra.

95 2ª.- Plantador perfeccionado, según la anterior reivin-
dicación, y porque en la parte superior de la pala ya citada
lleva una pieza cilíndrica destinada a contener el mango, la
cual va reforzada por dos piezas triangulares.

3ª.- "Plantador perfeccionado".

100 La presente Memoria consta de cuatro hojas foliadas y
mecanografiadas por una sola cara, y del plano en lámina
sencilla, de tamaño y forma reglamentarias que se acompaña

Madrid, a nueve de marzo de mil novecientos cincuenta
y seis.

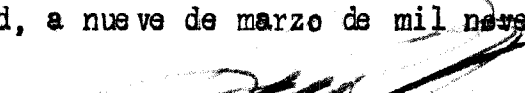

JOSF LUIS MONTERO DE BURGOS = Orense

47577

MODELO DE UTILIDAD
Escala variable

20 ABR. 1955

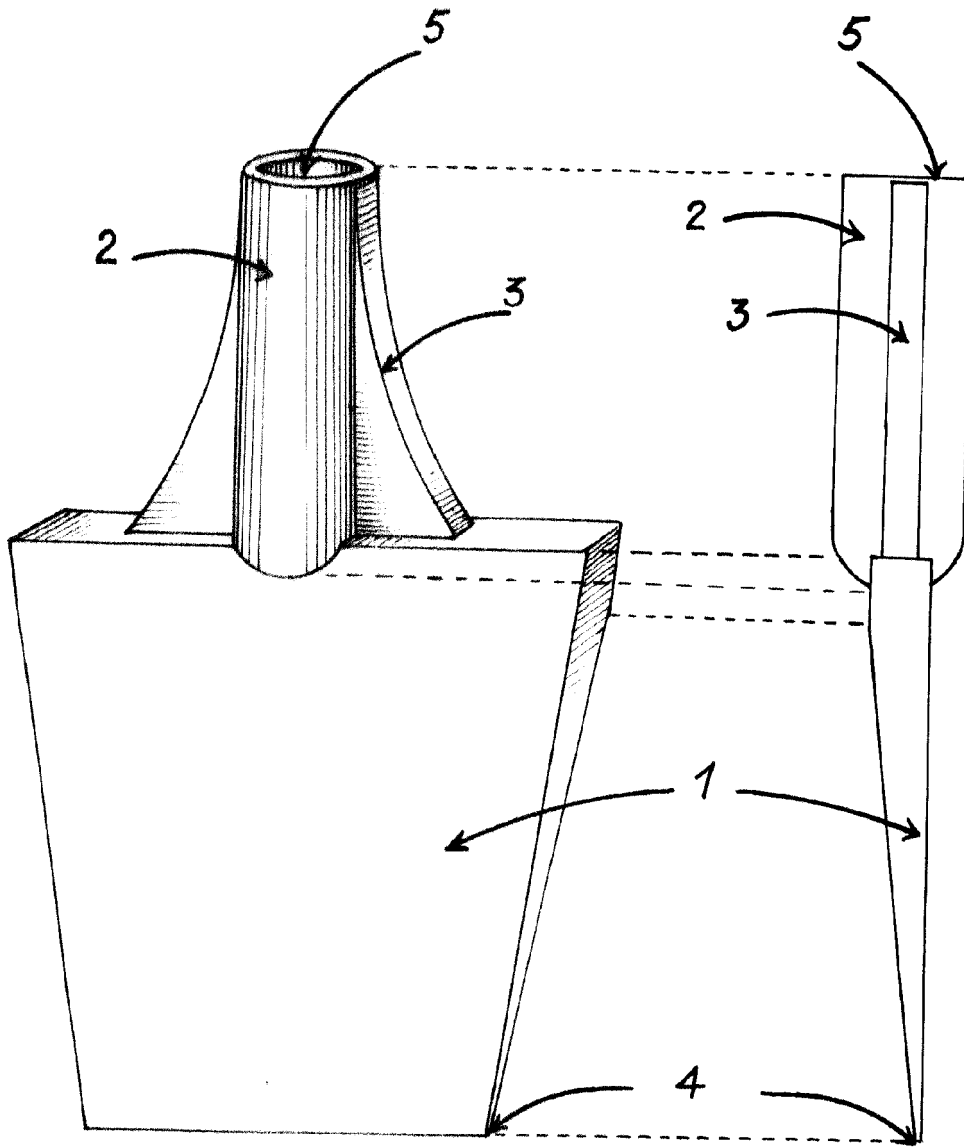

FIG. 1ª

FIG. 2ª

Madrid, 20 de Abril de 1955