

4757A



1955

MEMORIA DESCRIPTIVA

Correspondiente a la solicitud de registro de un modelo de utilidad que, por veinte años, se solicita para España y sus Colonias a favor de D. Luis PASQUAL FRIAS, de nacionalidad española, residente en Zaragoza, calle de Corona de Aragón, número 21 - - - - -

p o r

" ESTUCHE PARA CERILLAS "

El presente modelo de utilidad cuya protección jurídica se solicita para España y sus Colonias de conformidad con lo dispuesto en el art. 171 y siguientes del vigente Estatuto sobre Propiedad Industrial, se refiere a un nuevo estuche para cerillas totalmente distinto de las habituales cajas de cerillas utilizadas en nuestro país hasta el momento presente.

5

Presenta la ventaja de poder incluir en un pequeño y sencillo envoltorio un conjunto de cerillas en condiciones de perfecta seguridad e inmejorable comodidad para su manejo y utilización por el usuario, al propio tiempo que se produce una notable disminución en el tamaño del estuche con relación a cuantas cajas de cerillas han venido utilizándose en España hasta la fecha.

10

En la hoja de dibujos que acompaña esta memoria

47578

20 ABR



15 descriptiva, se puede apreciar fácilmente las características que distinguen el estuche para cerillas objeto del presente modelo de utilidad, uno de cuyos posibles ejemplos de realización en la práctica se presenta a título de ejemplo, y, por consiguiente sin carácter limitativo alguno.

20 Está formado esencialmente por una envuelta (1) construida preferentemente de hoja de cartón o material similar, dispuesta en varios dobleces de modo que uno de ellos (2) se le pueda utilizar como cubierta o tapa del estuche; otro (3) de fondo; y finalmente un tercero (4) en donde quedan fijas las cerillas
25 (5). Este número de dobleces, claro está, no es exhaustivo, pudiendo igualmente disponerse tantos dobleces como la utilización del estuche ó el capricho del usuario estime conveniente practicar. Las cerillas que en dicho estuche han de ir contenidas, están fabricadas en una lámina continua de madera, cartón, fábrra o material similar, de donde son seccionadas por el usuario. Esta lámina de cerillas de una sola hoja va superpuesta con otra o varias, según se desée, conteniendo un número discrecional de fósforos, y todas sujetas por una grapa (6) u otro medio de sujeción.

35 El raspador (7) que aparece en la hoja de dibujos adjunta, dispuesto sobre el tercer dobléz que queda descrito en el párrafo anterior, puede igualmente ir situado en cualquiera de los otros dos o en la parte del estuche que, la preferencia del fabricante, estime conveniente elegir.

40 Una vez detallado el objeto del presente modelo de utilidad, se declara como no divulgado ni practicado en España, haciéndose la expresa salvedad de que el ejemplo que queda descrito y representado podrá ser objeto de modificación, cambio o alteración en detalles accidentales de construcción, forma, tamaño y materiales a emplear, siempre observándose los principios fundamentales que distinguen la esencialidad del mismo.
45

47578 20 ABR



N O T A

EN RESUMEN: El presente modelo de utilidad que, por veinte años, se solicita para España y sus Colonias, ha de recaer sobre las siguientes reivindicaciones:

50

1ª.- ESTUCHE PARA CERILLAS, que se caracteriza esencialmente por estar formado por una envuelta construida preferentemente de cartón o material similar, dispuesta en varios dobleces de modo que uno de ellos sirva de cubierta, otro de fondo y un tercero en el que se fijan las cerillas; pudiendo constar de tantos dobleces más
55

55

2ª.- ESTUCHE PARA CERILLAS, según la reivindicación anterior, que se caracteriza porque el raspador puede quedar dispuesto en uno cualquiera de los dobleces de que se compone, en el lugar que, de acuerdo con la ornamentación que se pretenda dar al estuche, resulte más apropiado al conjunto.

40

3ª.- Por último, se reivindica como objeto sobre el que ha de recaer el presente modelo de utilidad, cuya protección jurídica se solicita por veinte años para España y sus Colonias - - - - -

p o r

45

"ESTUCHE PARA CERILLAS"

Todo conforme queda expresado en este memoria descriptiva que consta de tres folios escritos a máquina por una sola cara y hoja de dibujos que se acompaña.

Madrid, 20 ABR. 1955

P.A.
PEDRO FELIX MARRA
S.A.

47576

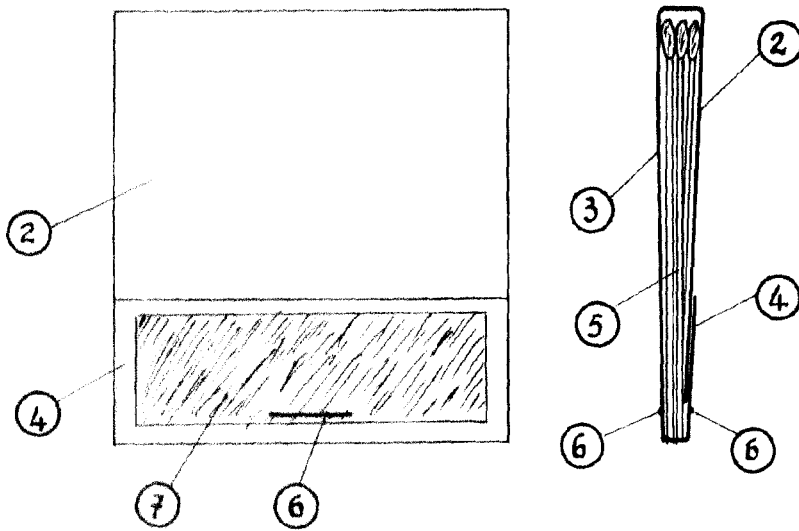
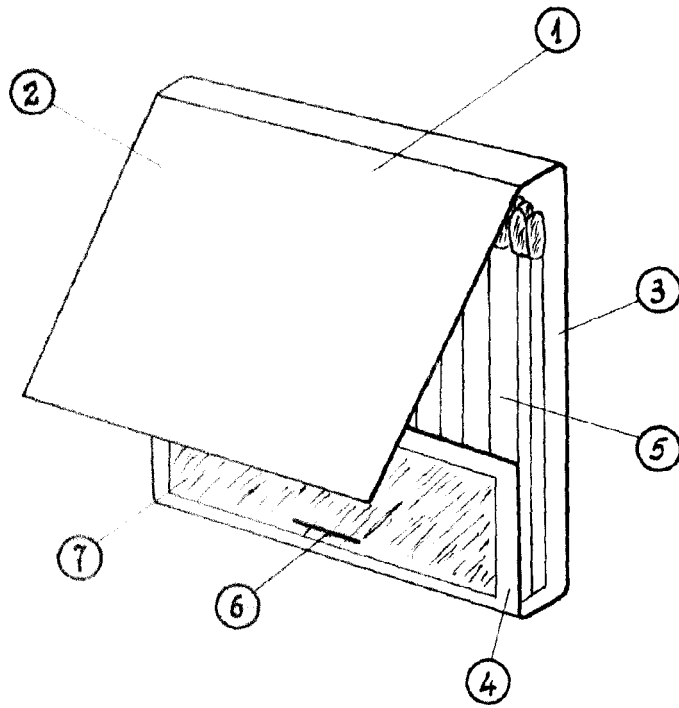

Madrid, 1900
P.A.
[Handwritten signature]

Escala variable