

20 A



47571

M O D E L O
D E
U T I L I D A D

para "TAPA MULTIPLE", a favor de SOCIEDAD ANONIMA INDUSTRIAS
DEL ALUMINIO, domiciliada en BARCELONA, calle de Bergadá,
nº 40.

= . =

MEMORIA DESCRIPTIVA

El presente modelo de utilidad se refiere a una tapa para recipientes en general, particularmente de cocina, la cual se caracteriza porque consiste en una pieza aplanada de contorno correspondiente a la planta del recipiente de que se trate, y provista de una serie de escalonamientos interiores los unos con respecto de los otros y de dimensiones correspondientes a diversas medidas de boca de recipientes usuales, de modo que la tapa puede ser utilizada con recipientes de las distintas medidas previstas, estando la parte central de la tapa provista de una empuñadura de sección infe-

5.

10.

47571

20 AB



rior poligonal que encaja en una zona embutida única, de sección correspondiente a la de la empuñadura, y estando fijada dicha empuñadura a la tapa por medio de un tornillo u otro elemento similar, de modo que la empuñadura no se puede aflojar por rotación con respecto de la tapa.

5.

Para facilitar la explicación, se acompaña a la presente memoria, una lámina de dibujos, en los que se ha representado un caso de realización no limitativo del modelo, y la cual

10.

la figura 1, es una sección en la línea 2-2 de la figura 2, y

la figura 2, es una vista en planta parcial.

15.

En la realización descrita, la tapa consiste en un disco 10 de chapa metálica, por ejemplo acero inoxidable que presenta una serie de escalonados 11 de diámetros decrecientes. Por razones de conveniencia, cada escalonamiento está formado por dos escalones adyacentes según se aprecia en la figura 1, pero en caso deseado se puede prescindir de esta característica. Además, cada escalonamiento interior se encuentra a un nivel más bajo que su inmediato exterior, de modo que las condensaciones que se producen en la cara inferior de la tapa al utilizarla en un recipiente donde se encuentra una sustancia que desprende vapor de agua, vuelven a caer al interior de este recipiente y no tienden a derramarse al exterior.

20.

A partir del escalón más pequeño, la tapa presenta cierto bombeado 12 en cuyo centro se ha practicado un embutido 13 que presenta su concavidad al exterior y tiene una planta triangular o con otra forma poligonal, excéntrica o irregular con respecto del taladro 14, para el paso de un tornillo

25.

30.

47571

20



15 fijador de la empuñadura 16. Al efecto, el extremo inferior de la empuñadura está configurado de modo que encaja ajustadamente en la concavidad del embutido 13. Al ser fijada mediante el tornillo 15, la empuñadura queda, asimismo, impedida de girar, con lo que se evita la posibilidad de aflojamiento de dicho tornillo por el giro de la empuñadura.

El modelo, en su esencialidad, puede ser desarrollado en otras variantes que difieran en detalle de las indicadas, y a las cuales alcanzará igualmente la protección que se recaba. Podrá, pues, ser construido en cualquier forma y tamaño, con los materiales más adecuados, por quedar todo ello comprendido en el espíritu de las reivindicaciones.

= . =

N O T A

Descrito el modelo, lo cual se declara no divulgado ni practicado en España, comprende las siguientes reivindicaciones:

1. Tapa múltiple. aplicable para recipientes en general, particularmente de cocina, caracterizada porque consiste en una pieza aplanada de contorno correspondiente a la planta de la boca del recipiente, al cual se trata de acoplar, provista de una serie de escalonamientos interiores los unos con respecto de los otros y de dimensiones correspondientes a diversas medidas de boca de recipientes usuales, de modo que la tapa puede ser utilizada con recipientes de dichas medidas, estando la parte central de la tapa provista de una zona embutida única que presenta su concavidad hacia arriba y

47571 20



4.

- tiene una planta poligonal, irregular o excéntrica con respecto al tornillo de fijación de la empuñadura, en cuya zona encaja y queda fijada por dicho tornillo, una sección inferior de la referida empuñadura que presenta una planta correspondiente a la de la referida zona embutida.
- 5.
2. Tapa múltiple.
- Según se describe y reivindica en la presente memoria descriptiva, que consta de cuatro hojas foliadas y escritas a máquina por una sola cara, acompañadas de una lámina de dibujos.
- 10.

Madrid, a 20 ABR 1955

SOCIEDAD ANONIMA INDUSTRIAS DEL ALUMINIO.

p. a.

JAIME ISERN

P. P.

R/m.m.

4

47571



Fig. 1

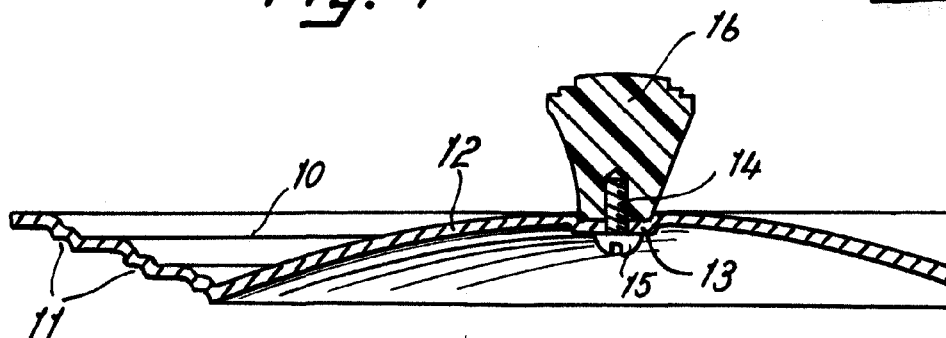
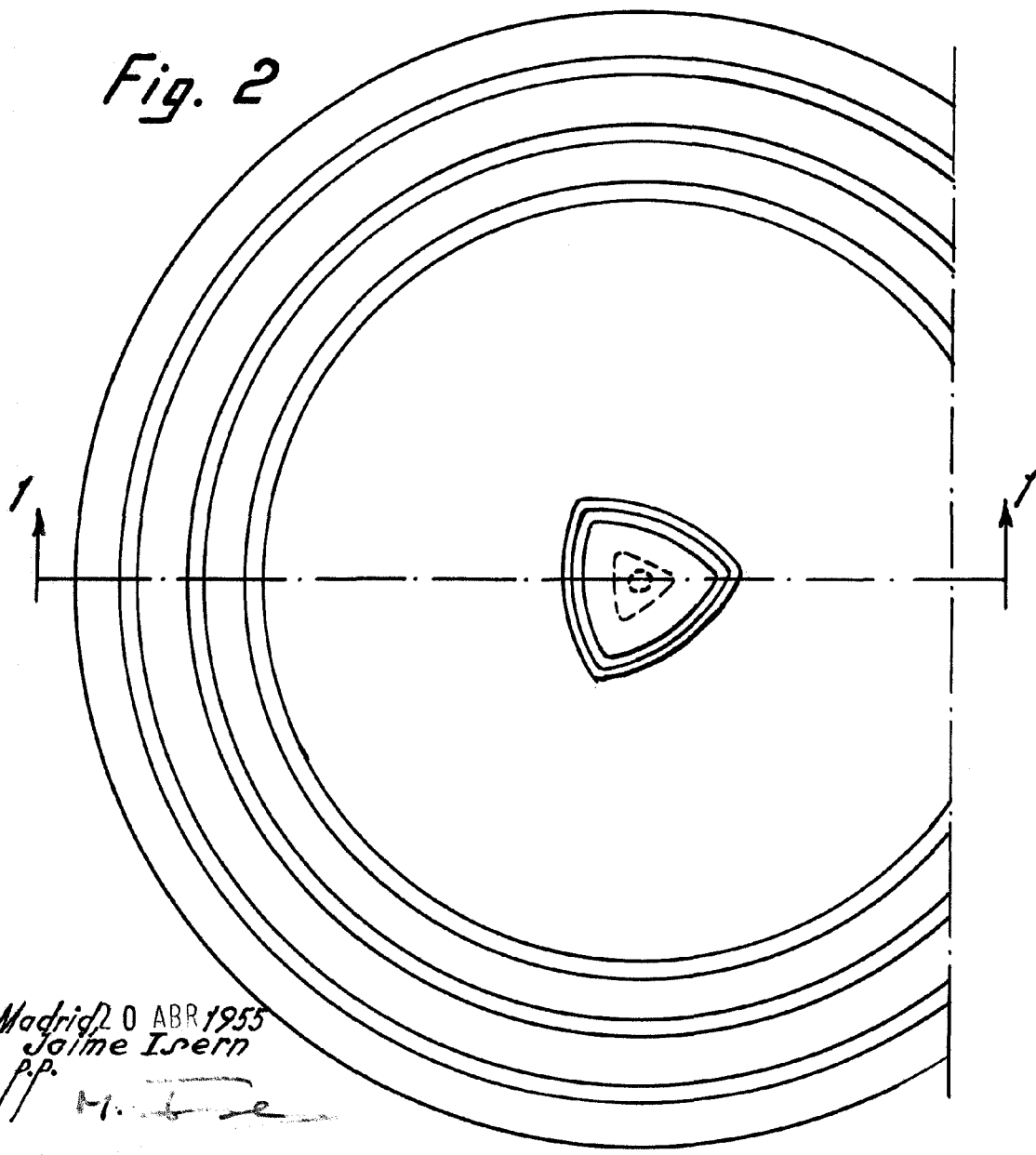

Fig. 2



Madrid, 0 ABR 1955
Jaime Isern

p.p.
M. Isern