

47530



16

MEMORIA DESCRIPTIVA  
para solicitar  
MODELO DE UTILIDAD  
en  
ESPAÑA  
por VEINTE años  
por "Polea para transmisión"

A nombre de:

Don Marcelo SEGURA SANLLEHI, de nacionalidad  
española,

domiciliado en:

TARRASA (Barcelona), calle Prim, 53

-o-

Para obtener el máximo de rendimiento en las máquinas  
es muy conveniente regular la velocidad de accionamiento  
de forma progresiva dentro de unos ciertos límites, ya que  
según la materia que se manufactura es conveniente una u  
otra velocidad y como las cajas de cambio de velocidades

47530



176

que en algunas máquinas se aplican varían gradualmente de una cifra a otra las revoluciones; ocurre que el punto inferior puede resultar pequeña y al superior excesiva, obligando a trabajar en el punto inferior perdiéndose unas revoluciones a que permitiría al trabajarse la materia.

En muchos casos esta variación progresiva de velocidad es necesaria dentro de unos ciertos límites no muy amplios y realizada de revolución en revolución a fin de obtener el máximo rendimiento.

En la actualidad existen diversos sistemas de regulación progresiva tanto eléctricos como mecánicos, pero en los primeros su coste es muy elevado y por tanto prohibitiva su aplicación en máquinas de poco coste y en los segundos es necesario parar el motor para realizar la variación perdiéndose un tiempo en ir probando qué velocidad puede aguantar el material o materia que se trabaje.

Para eliminar estos inconvenientes se ha ideado la polea para transmisión objeto de la presente memoria y cuya solicitud de Modelo se acompaña, la cual permite la regulación de la velocidad sin necesidad de paro alguno y de revolución en revolución o fracciones ya que la sensibilidad del sistema así lo permite.

Consiste esencialmente en disponer la polea a base de tres cuerpos, uno de los cuales está montado seguidamente en el árbol motor y los otros dos deslizantes sobre éste a fin de que al girar y por la presión de las correas trapezoidales se disminuya o aumente el diámetro de la polea variándose por tanto la velocidad.

La regulación se realiza mediante tornillo que con cojinete y bola en su extremo presiona sobre el cuerpo exte-

47530



rior de la polea de forma que girando en un sentido o en otro el mentado tornillo se acercarán o separarán entre sí los cuerpos que constituyen la polea.

40 Este tornillo lleva una contratuerca de seguridad para fijar su posición una vez lograda la velocidad deseada y el conjunto de tornillo y contratuerca va montada en un soporte que ocasionalmente se fija en el motor de accionamiento o bien en otra parte accesible de la máquina donde vaya acoplado.

45 Los tres cuerpos que constituyen la polea propiamente dicha se enlazan entre sí por tornillos pasantes y con suficiente guía para servir de elementos de arrastre al propio tiempo que de límite de separación entre los mismos.

50 En cualquier sistema de transmisión por correa trapezoidal puede montarse este nuevo sistema de polea tanto en la polea motor como en la polea de accionamiento obteniéndose así una más amplia regulación, o bien simplemente en una de las dos asegurando el tensado de correas por motor basculante o tensor.

55 En los casos en que no es necesaria una regulación frecuente de la velocidad y atendiendo al coste del aparato puede montarse simplemente la polea asegurando la distancia entre cuerpos por tuerca y contratuerca montadas en el cuerpo solidario al árbol motor.

60 Con esta nueva polea para transmisión se logra de forma sencilla y práctica una regulación de velocidad sin escalonados y variación muy sensible.

65 Para mejor comprensión de los perfeccionamientos citados hacemos referencia a los dibujos adjuntos donde se representa una modalidad de ejecución, tan solo a título de



ejemplo pues podrá ser variable en el conjunto cuanto se estime pertinente en tanto quede subsistente la esencialidad de la nueva disposición que lo caracteriza.

70 En dichos dibujos la figura I es una vista en sección del conjunto y la figura II el detalle de fijación de la polea sustituyendo el tornillo de presión por tuerca y contratuerca.

75 Así tenemos en la figura I, que los tres cuerpos que constituyen la polea propiamente dicha son los designados con los números -1-, 2 y 3-, uno de los cuales -1- está montado solidariamente al eje -4- del motor -5- por chaveta -6- y tornillo -7-. Sobre este cuerpo -1- deslizan el -2- y el -3- los cuales están unidos entre sí por tornillos pasantes -8- que sirven de chaveta y límite de curso. La  
80 distancia entre cuerpos varía según la presión ejercida por el tornillo -9- que lleva en su extremo un cojinete -10- y bola -11- actuando sobre el cuerpo -3- y asegurando su posición por contratuerca -12- sobre el soporte -13-.

85 Su funcionamiento es muy simple toda vez que basta actuar sobre el tornillo -9- para que varíe la distancia entre cuerpos toda vez que por la tensión de las correas -14- y -15- se reparte la presión sobre los flancos trabajando al nuevo diámetro.

90 En el caso de no ser necesario una frecuente regulación puede sustituirse el tornillo -9- por la tuerca y contratuerca -16- y -17- de la figura II.

-:- N O T A -:-

95 Los puntos de invención propia y nueva que se presentan para que sean objeto de este Modelo de Utilidad, en España, por veinte años, son los siguientes:

47530

76



1º.- Polea para transmisión, caracterizada por estar formada la polea a base de tres cuerpos, uno montado en el árbol motor y los otros dos deslizantes sobre éste, y enlazados por tornillos pasantes.

100 2º.- Polea para transmisión, caracterizada porque posee un tornillo regulador de diámetro, con cojinete y bola, en el cuerpo exterior de la polea.

105 3º.- Polea para transmisión, caracterizada porque el tornillo citado en la reivindicación segunda, está provisto de tuerca y contratuerca de seguridad, fijadores de posición de cuerpos.

4º.- Polea para transmisión, caracterizada por poseer en el cuerpo solidario del árbol motor, una tuerca y contratuerca reguladoras de velocidad.

110 5º.- "POLEA PARA TRANSMISION".

Tal y como se ha descrito en la memoria que antecede, representado en el dibujo que se acompaña y para los fines que se han especificado.

Consta la presente memoria descriptiva de cinco hojas escritas por una sola cara.

Madrid, 16 de Abril de 1955

47530

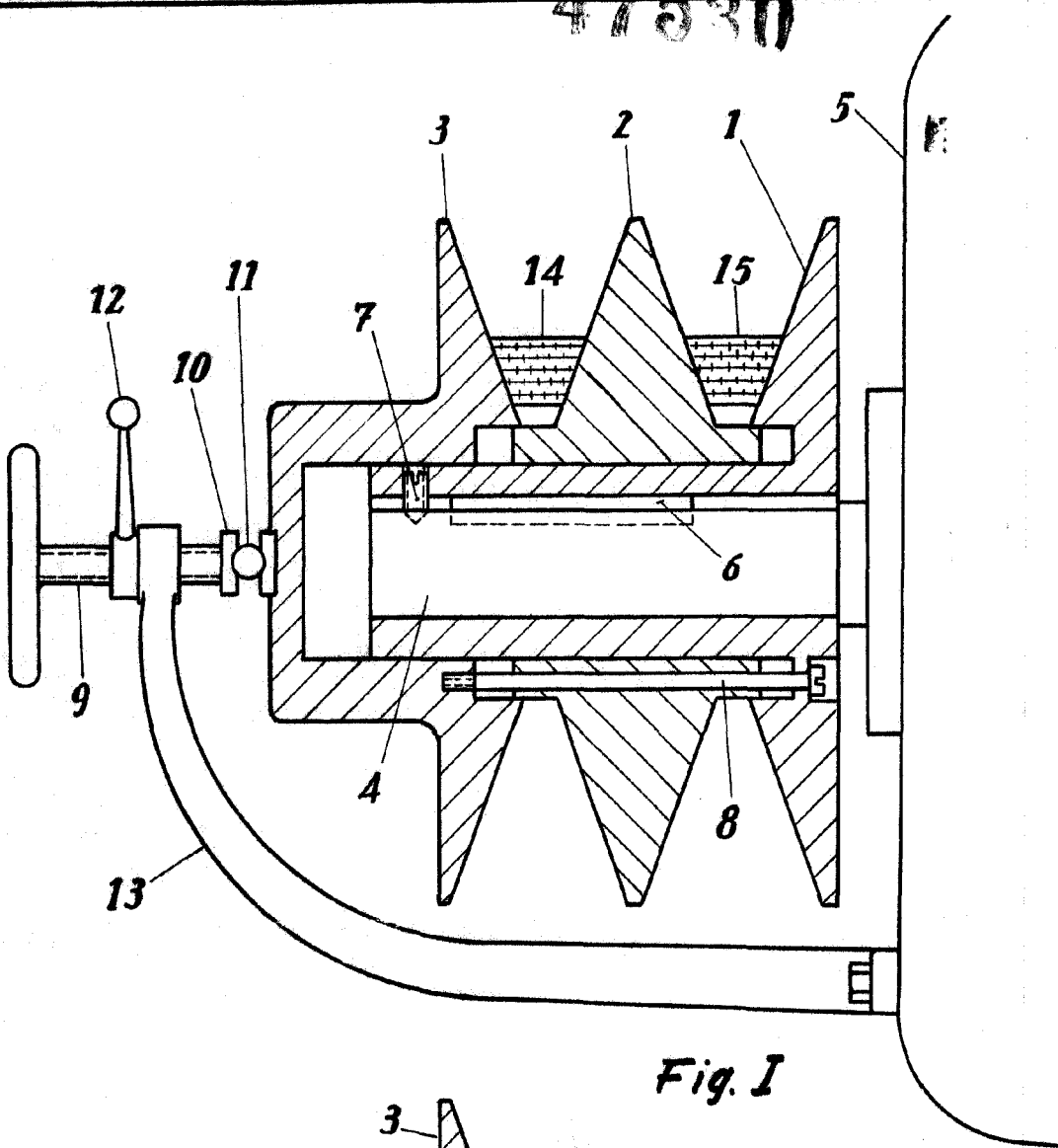

Fig. I

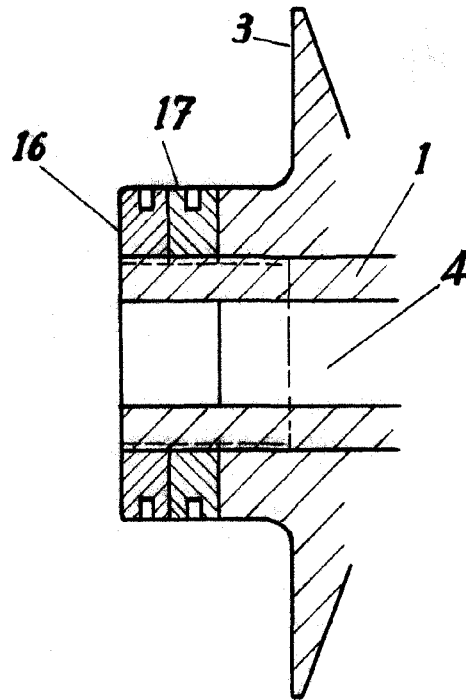

Fig. II

Escala variable

P.R. p. Sanllehi  
*[Signature]*