

14 15



47503

Memoria Descriptiva

para

Un Modelo de Utilidad
por veinte años en España

a favor de

Don Mariano Gómez Luesma
(de nacionalidad española)

residente en

Bilbao, Dr. Areilza nº 57

por:

" TAPON PARA FRASCOS Y BOTELLAS CON BOCAS DE DIFERENTES
TAMAÑOS "

47503



5
El presente modelo de utilidad se refiere a un tapón para frascos y botellas con bocas de diferentes tamaños, que presenta, en la parte que efectúa el cierre, zonas de distintos diámetros que, al encajarse en las bocas de las botellas o análogos que tengan ese diámetro interior, efectúan el oportuno cierre.

10
El tapón cuyo modelo se reivindica se establece de material plástico o similar y está constituido por una pieza hueca, formada por una cabeza troncocónica con estriado exterior que en su parte central se prolonga según sucesivos cuerpos troncocónicos de diámetros decrecientes, cerrado el último en forma esférica. Entre el primero de esos cuerpos y la parte inferior de la cabeza queda un espacio anular.

15
La cabeza presenta en su parte superior el alojamiento para un disco portador de la inscripción o dibujo que se desee y una pieza transparente y curvada, con convexidad hacia fuera, que le cubre y apoya en él por el borde inferior de su contorno, cuya pieza va sujeta en una ranura interior de dicha cabeza, de modo que el letrero o dibujo quede visible por la ventana de la cabeza y dicha pieza transparente. Los cuerpos de diversos diámetros que forman el tapón llevan unas estrias circulares que aumentan la adherencia del mismo.

20
25
30
Dentro de las reivindicaciones que se establecen pueden construirse tapones de las formas, tamaños y materiales que se juzguen adecuados, sin que tales variaciones, así como las que puedan hacerse en detalles de su presentación afecten a esencialidad reivindicada, por lo que los que dentro de la idea general reseñada se fabriquen con cualquiera de esas modificaciones, no serán sino variantes igualmente comprendidas y protegidas por el presente registro.

A 7503

14 AD



En esta idea las adjuntas figuras corresponden unicamente a una forma de ejecución, sin carácter alguno limitativo, que se presenta a título de ejemplo de realización para concretar cuanto se dice en esta memoria descriptiva.

La fig. 1 muestra la vista en alzado de un tapón establecido de acuerdo con lo que se reivindica.

La fig. 2 presenta su vista por la parte inferior

La fig. 3 corresponde a la sección diametral del tapón.

Con referencia a dichas figuras y a los números que sobre ellas designan las distintas partes y detalles del tapón representado, que interesan a los fines de esta memoria, la descripción del mismo es como sigue:

Está constituido por una pieza hueca, obtenida usualmente de material plástico, que en la parte superior forma la cabeza 1 del tapón, con las estrias exteriores 2, la cual en su parte central se prolonga según cuerpos ligeramente troncocónicos 16, 3, 6 y 9 de diámetro decrecientes y el último de los cuales remata en forma esférica.

Entre el primero de esos cuerpos 16 y la parte inferior de la cabeza 1, queda el espacio anular 15; y todos los cuerpos que forman el tapón constituyen un espacio hueco único.

El cuerpo 16 se prolonga por encima de su unión a la cabeza 2, dejando entre ambos el espacio anular 14, circundado por el alojamiento 4 en el cual se aloja el disco 7, que lleva la inscripción o dibujo que se desee, visible a través de la pieza 8 de material transparente, encajada por su borde en la ranura 4 del contorno de la cabeza 1 y sujeta por el reborde 5 de modo que tal inscripción se fé a través de la parte central

47503

14 ABE



10 de esa pieza, y por la ventana 13 de la cabeza.

Como se ha indicado, el tapón sirve para cerrar botellas o frascos que tengan el diámetro interior de su boca coincidente con el exterior de cualquiera de los cuerpos 16, 3 5, 6 9. En todos ellos las estrias circulares 12 aumentan la sujeción.

5

47503

14 AB



N O T A

El presente modelo de utilidad consta de las siguientes reivindicaciones:

5

1.- Tapón para frascos y botellas con bocas de diferentes tamaños, caracterizado porque está constituido por una pieza hueca, de material plástico de un modo preferente, formada por una cabeza con estriado exterior que en su parte central se prolonga según cuerpos sucesivos ligeramente tronco cónica, de diámetros decrecientes, cerrado el último en forma esférica; y cuya cabeza aloja en la parte superior un disco portador de inscripciones o dibujos, sujeto por una pieza transparente y curvada, que apoya por su borde en dicho disco y encaja en una ranura interior del contorno de la cabeza, que va abierta dejando ver el referido disco.

10

15

2.- "Tapón para frascos y botellas con bocas de diferentes tamaños".

Según se describe y reivindica en la presente memoria descriptiva y se ilustra con los planos que a la misma se acompañan.

20

Consta esta memoria de cinco hojas foliadas y escritas a máquina por una sola de sus caras.

Madrid, a 14 de Abril de 1955

47503

FIG. 1

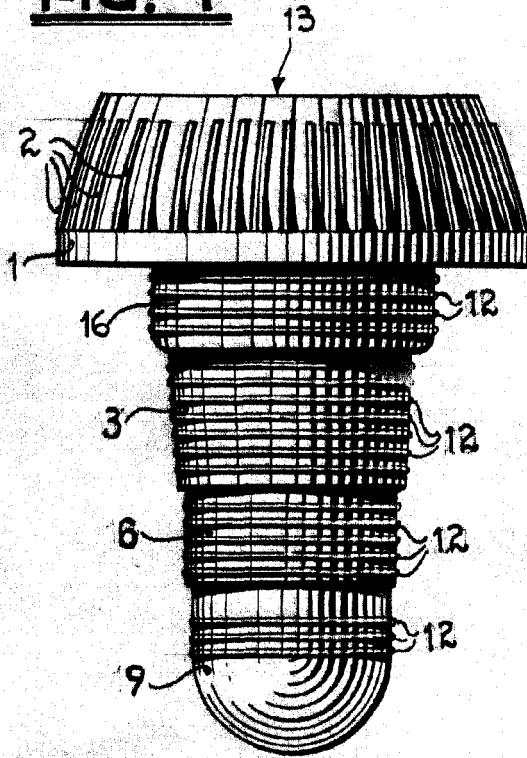

14 ABR



FIG. 2

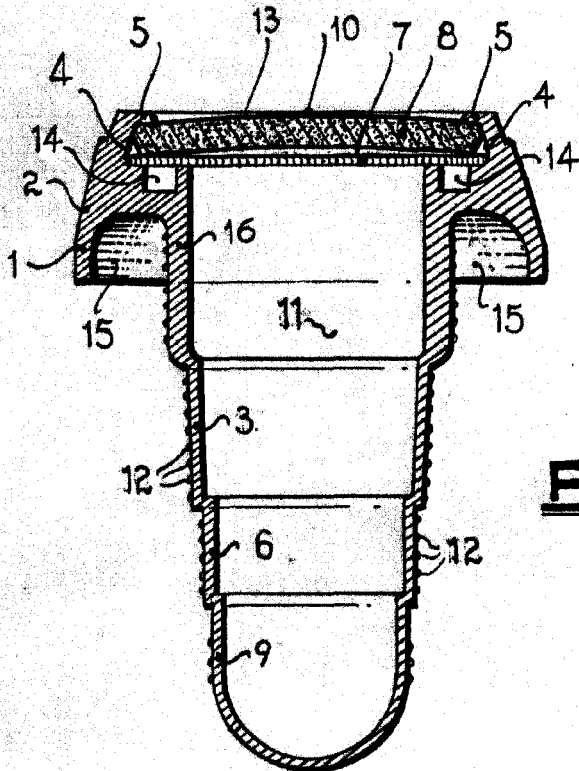
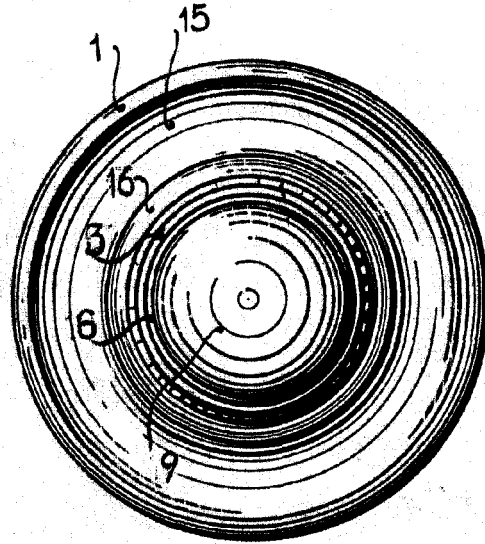

FIG. 3

ESCALA