

47475



M O D E L O
D E
U T I L I D A D

para "CARRO SUPLETORIO PARA MOTOCICLETA", a favor de Don JUAN
y Don LUIS VILA LLIMA, domiciliados en BARCELONA, calle de
Llobregós, nº 23.

= . =

MEMORIA DESCRIPTIVA

El presente modelo de utilidad se refiere a un carro
supletorio para motocicleta, que se caracteriza por compren-
der un bastidor carrozado provisto de asientos para pasaje-
ros y de dispositivos de fijación no permanente, que permi-
5. ten acoplarlo a una motocicleta corriente en substitución
del tren delantero de ésta, así como mecanismos de dirección
para gobernar el conjunto desde el puesto del conductor de
la motocicleta. Con el se puede transformar una motocicleta
corriente, por su acoplamiento a ésta, en triciclo para pasa-
10. jeros sin efectuar en ella inutilaciones ni soldaduras, pu

47475

13 AB



.2.

diendo ser desmontado y recuperar la motocicleta su organización original.

Para facilitar la explicación, se acompaña a la presente memoria de una lámina de dibujos, en los que se ha representado esquemáticamente una realización no restrictiva del modelo.

En los dibujos, la figura es una vista lateral alzada del triciclo montado.

En el conjunto ilustrado se distinguen dos partes: la sección motocicleta indicada en general en 10, la cual comprende el cuadro 11 con motor 12, depósito de gasolina 13, rueda posterior 14, sillines 15, y pipa de dirección; y el carro supletorio que comprende una caja 17 montada sobre ruedas directrices 18 y provista de los asientos 19 adecuadamente acondicionados detrás de un parabrisas 20. En la carrocería de este carro, adecuadamente perfilada, pueden instalarse otros elementos usuales en los vehículos, por ejemplo los faros carenados 21 y otros que se juzguen necesarios.

El accionamiento de las ruedas directrices, a los efectos de la dirección del vehículo, se consigue por medio de un mecanismo de dirección convencional, cuyo mando se encuentra en el manillar 22 montado en la propia pipa de dirección 16 de la sección motocicleta.

El carro supletorio se construye como una unidad independiente, provista de un acoplamiento asegurable a la pipa de dirección y al cuadro de una motocicleta corriente, de modo que desmontando el trípode delantero de cualquier moto, se le puede acoplar inmediatamente, en disposición no permanente, el carro supletorio para proporcionar el triciclo descrito. Las disposiciones mecánicas conducentes a este

47475

15 ABR 6



acoplamiento ya han sido descritas en otros registros, por lo que no se cree necesaria una discusión detallada de las mismas en este lugar.

5. El modelo, en su esencialidad, puede ser desarrollado en otras variantes que difieran en detalle de las indicadas y a las cuales alcanzará igualmente la protección que se recaba. Podrá, pues, ser construído en cualquier forma y tamaño, con los materiales más adecuados, por quedar todo ello comprendido en el espíritu de las reivindicaciones.

10. = . =

N O T A

15. Descrito el modelo, lo cual se declara no divulgado ni llevado a la práctica en España, comprende las siguientes reivindicaciones:

20. 1. Carro supletorio para motocicleta, caracterizado porque comprende un bastidor carrozado provisto de asientos para pasajeros y de dispositivos de fijación no permanente, que permiten acoplarlo a una motocicleta corriente en sustitución del tren delantero de ésta, así como mecanismos de dirección para gobernar el conjunto desde el puesto del conductor de la motocicleta.

25. 2. Carro según la reivindicación 1, caracterizado porque el acoplamiento incluye un mecanismo de dirección que conecta las ruedas del carro con un manillar situado al alcance del conductor de la motocicleta.

3. Carro supletorio para motocicleta.

30. Según se describe y reivindica en la presente memo-

47475

13 ABR



.4.

ria descriptiva, que consta de cuatro hojas foliadas y escritas a máquina por una sola cara, acompañadas de una lámina de dibujos.

Madrid, a 13 ABR 1955

5.

LUIS Y JUAN VILA LLINA.

P. 8.

JAIME ISLOR

P. P.

R/m.m.

D. Juan Vilá Llima
D. Luis Vilá Llima

Hoja única

47475

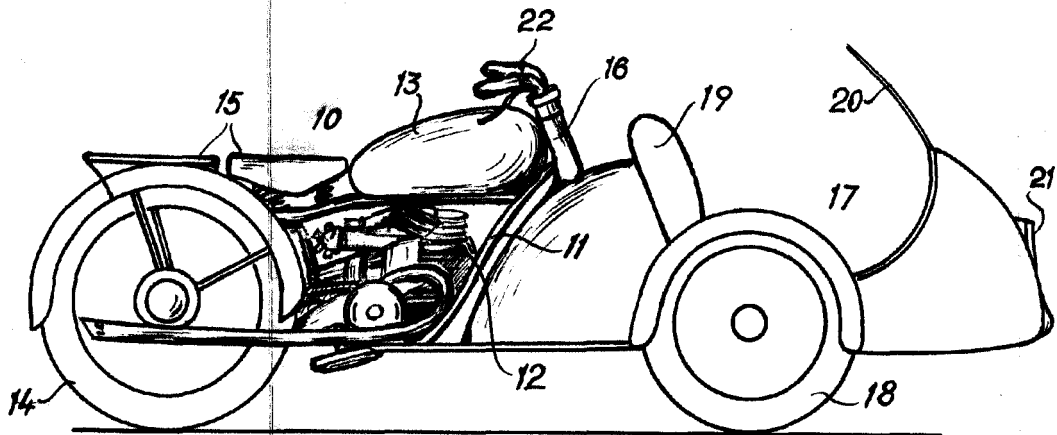

Madrid, 13 ABR 1955
Jaime Isern

pp.

A handwritten signature in black ink, appearing to read 'Jaime Isern', written over the printed name.