

47451



47451

MODELO DE UTILIDAD

por 20 años

por "UNA ANILLA CON PINZA PARA SOSTENER CORTINAJES",  
a favor de D. Fernando Marchesi Fernández-Herce, de  
nacionalidad española, domiciliado en Barcelona, Teo-  
dora Lamadrid, 38.

=====

MEMORIA DESCRIPTIVA

Este Modelo de utilidad describe una pinza  
con anilla, propia para sostener cortinas correderas,  
suspendiéndolas de una barra horizontal superior.

En los dibujos adjuntos, se representan, a  
5 título de ejemplo, unas ejecuciones prácticas de tal  
pinza.

En ellos se observa que la pinza queda for-  
mada por una sola pieza moldeada en forma anular -1-,  
con dos palas excéntricas -2-, salientes hacia afuera,



10 paralelas, a escasa distancia una de otra, iguales entre sí, dispuestas simétricamente respecto a un plano radial -3- del anillo.

Estas palas -2-, presentan su sección recta que recuerda una te, fig. II, levemente deformada; eso es, con su pata -2-, que forma la aleta posterior de refuerzo acuchillada. En la zona central de cada pala, que es más rebajada, existe una nervadura central -4- que sirve para ajustar a ella una tirilla -5- de goma, que al efecto presenta el surco -6-; esta tirilla tiene su cara libre -7- estriada.

De hecho, estas dos palas -2- forman, pues, una especie de U muy estrecha y alargada -10-, unida radialmente a la anilla -1-; las aletas -8- de la te cubren su total superficie interior; y en la boca de acceso -9- estas aletas quedan divergentes.

La cortina al introducirse en la zona central, una vez colocadas las guarniciones de material elástico -5-, queda amordazada entre las mismas.

Todo cuanto no afecte, altere, cambie o modifique la esencia de la pinza descrita, será variable a los efectos del actual Modelo.

#### N O T A .

Se reivindica como objeto de este registro por Modelo de utilidad:

35 1 - Una anilla con pinza para sostener cortinajes, que se caracteriza por consistir en una sola pieza moldeada en forma anular cerrada, con dos palas paralelas salientes a modo de una larga y estrecha U radial y externa, formando un mismo plano con el anillo; las



40 dos palas son iguales, están simétricamente colocadas  
respecto al plano radial central; su sección recta es  
la de una te algo deformada, con su plano cubriendo  
toda la periferie interna de la U; en esta periferie,  
y en cada pata, se forma una zona central más rebajada,  
45 con una leve nervadura central, en la cual se encaja  
el surco posterior de una tirilla plana de material  
elástico cuya cara externa es estriada; las dos ti-  
rillas constituyen las mordazas de la cortina; final-  
mente, en la boca de la U, los planos centrales de  
50 las tes quedan divergentes para facilitar la entrada  
de la cortina.

Sean cuales fueren las circunstancias que  
concurran en la esencialidad del Modelo de utilidad  
definido en la anterior reivindicación, cual objeto  
55 es:

2 - "UNA ANILLA CON PINZA PARA SOSTENER CORTINAJES".

Consta la presente memoria de tres hojas fo-  
liadas, mecanografiadas por una sola cara y del dibu-  
jo unido a la misma.

60 Barcelona, treinta y uno de marzo de mil  
novecientos cincuenta y cinco.

P.A. de D. Fernando Marchesi Fer-  
nández-Herce,

L. DURÁN  
P. P.

4745

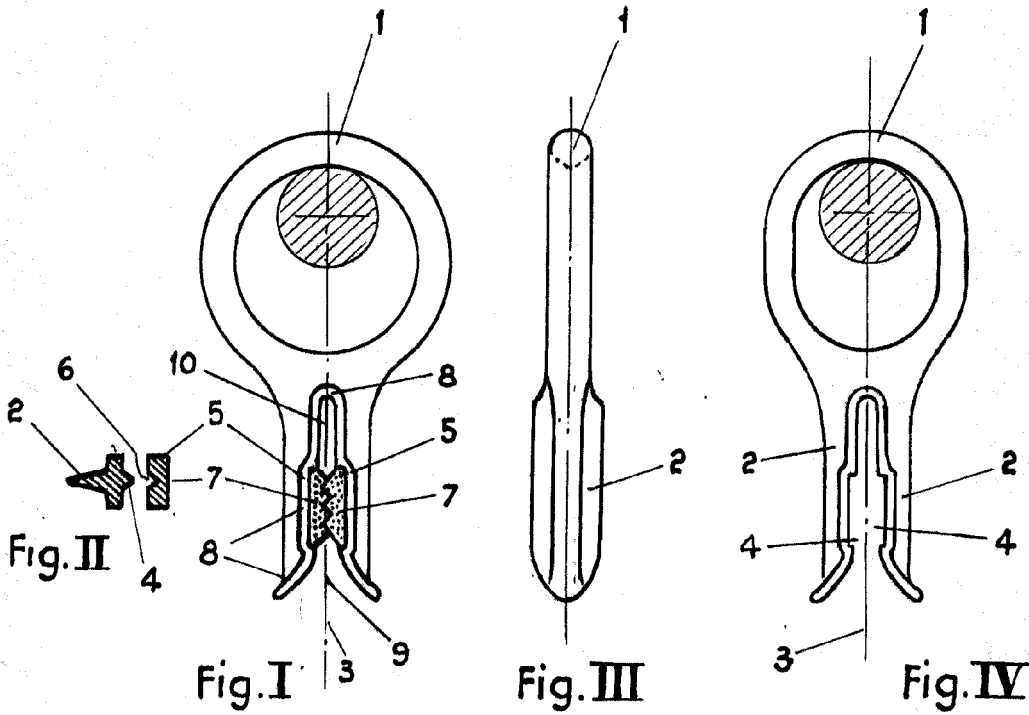

ESCALA VARIABLE