



47449

MODELO DE UTILIDAD

por veinte años

a favor de Don Federico OHLIGER
A e k e r m a n n , de nacionalidad española, residente en
Barcelona, calle Padua, número 78, p o r :

"APARATO PARA PELAR O RASPAR PATATAS Y OTROS TUBERCULOS Y
VEGETALES"

MEMORIA DESCRIPTIVA

1 Se refiere esta patente de Modelo de Utilidad a un nue-
vo aparato para pelar o raspar patatas y otros tubérculos y
vegetales, mediante el que se mecanizan estas operaciones,
librando al ama de casa de las fatigas y suciedad de las mis-
5 mas.

El nuevo aparato está constituido en su esencialidad por
un receptáculo cuya pared presenta su paramento interior cons-

47449



tituido por una superficie abrasiva y en el que, apareciendo como el fondo de su cavidad, hay un disco movable, asimismo de superficie abrasiva, giratorio con un eje vertical solidario a su vez de un rodete rudimentario de turbina, alojado bajo el disco indicado y accionable por el impulso de un chorro de agua que incide sobre él, penetrando por una tubulura lateral, prevista al efecto en la prolongación inferior o pie del aparato, a la que puede acoplarse un tubo flexible que por su otro extremo se empalma a un grifo o tubería de agua a presión cualquiera.

Se proveerá al aparato de una tapa de quita y pon, preferiblemente transparente fijable al cuerpo del mismo en forma amovible.

En el dibujo adjunto, esquemático, se representa, en corte, un aparato conforme relacionado, el cual debe tomarse con el simple carácter de ejemplo aclaratorio.

En dicho dibujo: 1 es el cuerpo del receptáculo, formando una cavidad 2 y con su pared interior 3 abrasiva; 4 es el disco giratorio, asimismo de superficie abrasiva 5; 6 es el eje del disco giratorio y 7 el rodete de turbina motor, al cual llega el chorro de agua por 8, siendo a esta tubulura que, ya directamente, ya mediante un racord, se enchufa el tubo flexible que se empalma a la fuente de agua a presión; 9 es la tapa, que se sujeta al cuerpo 1 mediante las orejas elásticas 10 y pitones salientes 11.

El funcionamiento del aparato es por demás sencillo: Se rellena la cavidad 2 con las patatas a mondar o vegetales a raspar, y, habiendo conectado previamente la tubulura 8 al grifo del agua corriente, se abre este grifo, dando el paso de agua que convenga. Con ello entran en giro el rodete 7 y



47449

subsiguientemente el plato 4. Entonces, merced al giro de este plato, las patatas o similares, se remueven, deslizándose por sobre el plato y siendo lanzadas contra las paredes, por las que rozan asimismo, subiendo por ellas, reemplazándose de continuo unas patatas con otras y presentando, sucesivamente, todas su superficie entera a la acción abrasiva de disco y paredes. Siendo el grano abrasivo, preferiblemente, muy fino, las patatas se pelan sin quedar afectada su pulpa. Mientras, penetrando agua por el espacio anular 12, se lavan las patatas, evasándose las peladuras por el propio espacio anular, hacia el sumidero.

El aparato se construirá de preferencia de material plástico, inerte, como es sabido, para el sabor, fácil de limpiar, higiénico y de llamativo aspecto, aplicándose a su superficie interior, tal por inerustación o mediante adhesivos, un recubrimiento de carborundum. No obstante, se pueden emplear, sin prácticamente limitación, mas que la impuesta por la naturaleza del objeto, otros materiales o combinación de materiales.

Por lo demás, en la realización del aparato podrá ser variable todo cuanto pueda considerarse accesorio o circunstancial relativamente a lo que constituye su esencialidad.

N O T A

SE REIVINDICA:

1 - Aparato para pelar o raspar patatas y otros tubérculos y vegetales, constituido por un receptáculo cuya pared presenta su paramento interior constituido por una superficie abrasiva y en el que, apareciendo como el fondo de su cavidad, hay un disco movable, asimismo de superficie abrasiva, gira-



47449

torio con un eje vertical solidario a su vez de un rodete rudimentario de turbina, alojado bajo el disco indicado y accionable por el impulso de un chorro de agua que incide sobre él, penetrando por una tubulura lateral prevista al efecto en la prolongación inferior o pié del aparato, a la que puede acoplarse un tubo flexible que por su otro extremo se empalma a un grifo o tubería de agua a presión, cualquiera.

2 - Aparato para pelar o raspar patatas y otros tubérculos y vegetales, según reivindicación 1, completado con una tapa de quita y pon, sujetable en forma amovible al cuerpo del receptáculo dicho.

3 - Aparato para pelar o raspar patatas y otros tubérculos y vegetales.

Consta la presente Memoria Descriptiva de cuatro hojas mecanografiadas, escritas por una sola cara, numeradas del 1 al 4 y con sus líneas numeradas, a su vez, de cinco en cinco y de una hoja con dibujos, anexa.

Barcelona, 4 abril 1955.
P.A.

47449

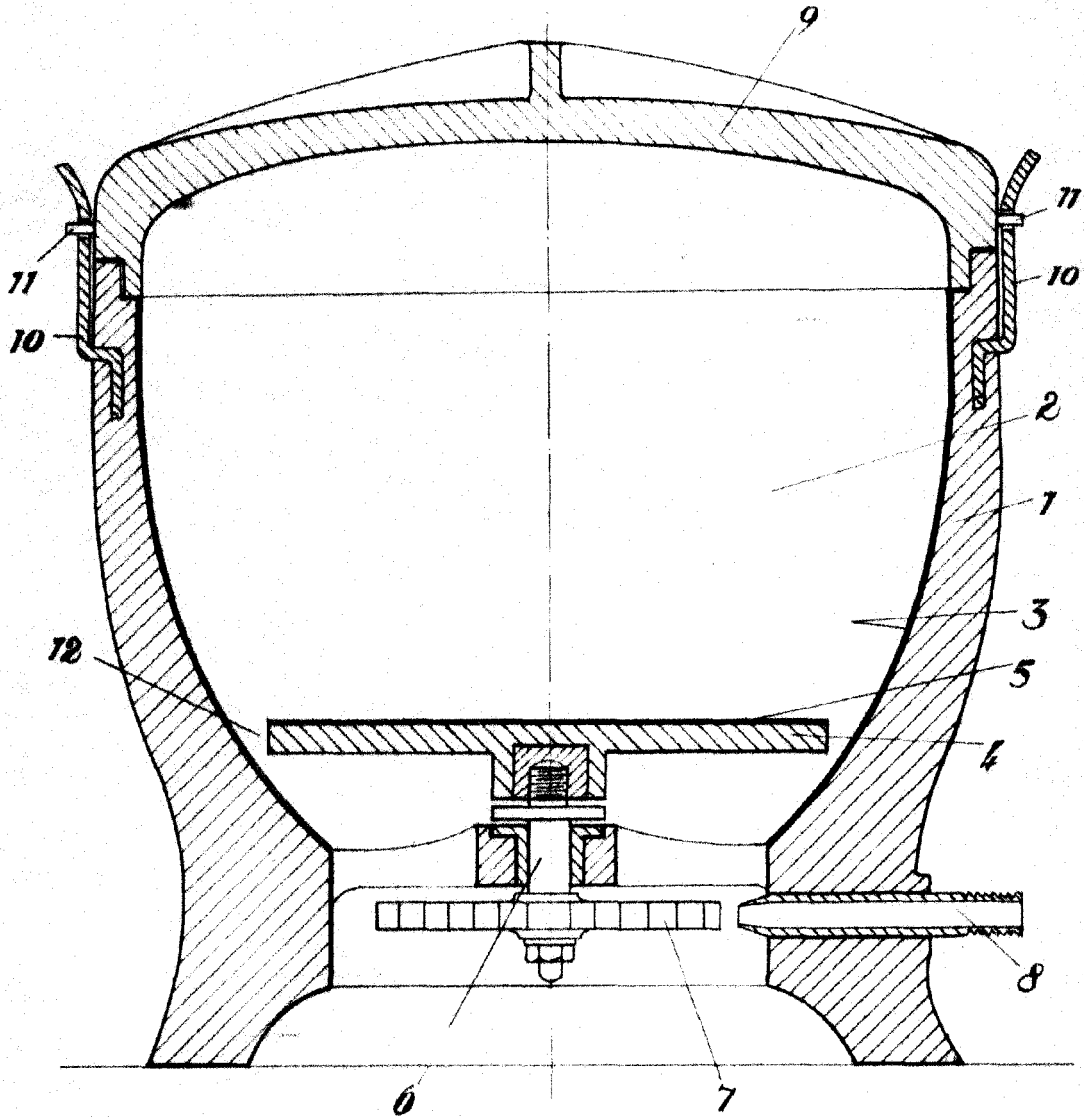

Barcelona, 4 abril 1955.
P.A.

Escala variable.