

47 9



MEMORIA DESCRIPTIVA
=====

Correspondiente a un MODELO DE UTILIDAD, cuyo registro se solicita por veinte años.

A favor de

LUXOR, S.A., de nacionalidad española.

Residente en BARCELONA.-Séneca, 33

p o r :

"APARATO GIRATORIO PUBLICITARIO"



- En la vida moderna, la publicidad tiene una influencia decisiva en el éxito comercial de una empresa. La publicidad moderna no se limita ya a la prensa, la radio, televisión o cine, sino que alcanza y se vale de medios insospechados.
- 5.- Entre los que utiliza es evidente que un buen medio de propaganda lo constituyen los letreros luminosos o carteles anunciadores en sus diferentes versiones, sobre todo cuando sus situación en puntos estratégicos obliga a una gran masa de público a prestar atención a su existencia.
- 10.- Trata el modelo que se describe en esta memoria, de una nueva disposición de aparato giratorio publicitario, que constituye una novedad de gran alcance en la publicidad, cuyo éxito se considera más que asegurado en el mercado.
- 15.- Fundamentalmente, el modelo se caracteriza por una disposición de figuras poligonales geométricas regulares dispuestas horizontal o verticalmente, giratorias mediante un equipo motor y eje de engranaje, de tal forma que sus caras van apareciendo continuamente para formar un tablero de exposición publicitaria.
- 20.- Como quiera que el número de polígonos y sus caras pueden ser elevado y, por tanto, la propaganda inscrita alcanzar a materias muy diferentes, se presta especialmente para estos fines y sobre todo, para la propaganda nocturna, puesto que puede ir animado por una disposición de iluminación eléctrica alternada y coloreada que aumenta su vistosidad y difusión.
- 25.- Con objeto de facilitar la descripción de este modelo, en la parte expositiva que sigue a continuación, se hace referencia a las figuras 1 a 4 del plano adjunto que representan una disposición constructiva con carácter informati-
- 30.-

47432



12 APR. 1900

35.- vo y sin limitación alguna, a los fines de este registro.
La fig. 1ª representa una vista en alzado de la disposición del aparato completo y montado.

La fig. 3ª corresponde a una vista parcial en planta superior.

La fig. 3ª, por su parte, muestra una vista lateral.

40.- Por último, la fig. 4ª corresponde a una vista en perspectiva de uno de los elementos giratorios que componen el cartel publicitario.

45.- Como puede apreciarse en dichas figuras, el modelo consiste en una serie de polígonos giratorios (1) en este caso, adoptan la forma triangular, y van dispuestos verticalmente, si bien lo mismo pudieran ir horizontalmente, sin modificar para nada las características principales que le son comunes a ambas disposiciones.

50.- Esta serie de polígonos publicitarios puede ser variable, así como su número de caras (1', 1'', 1''', etc) dependiendo de la forma y sección que adopte el prisma (1).

55.- Todos estos prismas (1) van dispuestos montados verticalmente en un bastidor (2) y de forma que la parte superior de su eje (3) lleva un piñón dentado para engranar en el tornillo sinfín (7) calado sobre el eje (8) que lleva acoplado el motor (6) accionado eléctricamente.

60.- El otro extremo de eje (4) correspondiente a los prismas (1) se acopla en la parte inferior del bastidor (2) de forma que quedan todos estos prismas o elementos publicitarios giratorios vertical u horizontalmente y accionados por el mecanismo de engrane (7) del eje (8) que acciona el motor eléctrico (6).

Para facilitar y aumentar la visibilidad y el efecto publicitario nocturno, el equipo va provisto de una vise-



65.-

ra (5) en la parte superior del montante (2) que lleva en su cara inferior y en el extremo, un cajetín luminoso (9) con un equipo de bombillas o lámparas electrónicas de diferentes coloraciones incidiendo su luminosidad sobre el cartel anunciador compuesto por los diferentes elementos (1)

70.-

Descritas las características del equipo, fácilmente se deduce que los prismas (1) pueden llevar grabadas en sus diferentes caras, otras tantas figuras o reclamos publicitarios, pudiendo girar los elementos (1) por parejas individualmente, o en su conjunto, según se desee y se prevea la aparición de los motivos propagandísticos.

75.-

Asimismo, se presta este cartel anunciador al grabado y utilización de las pinturas fosforescentes, que excitadas por una radiación ultravioleta, producen efectos sorprendentes de gran vistosidad.

80.-

Las dimensiones, y configuración exterior que pueda dársele a este aparato no modifican las características principales que se reivindican más abajo así como tampoco el hecho de que el motor pueda ser accionado eléctrica o mecánicamente, con gasolina, gas-oil, etc.

85.-

REIVINDICACIONES

90.-

1ª).- "APARATO GIRATORIO PUBLICITARIO", caracterizado por la disposición de un número variable de unidades poligonales prismáticas, cuyo eje de giro es horizontal y vertical, llevando en su parte superior calado un piñón dentado y la inferior, acoplada en el cojinete del bastidor que soporta al conjunto; engranando los piñones dentados de cada unidad giratoriza con sendos tornillos sin fin montados sobre un eje acoplado directamente al motor primario.



- 95.- 2ª).- "APARATO GIRATORIO PUBLICITARIO", según la reivindicación anterior, caracterizado porque las unidades giratorias prismáticas presentan sección poligonal cualquiera y llevan en sus diferentes caras grabados los motivos o figuras publicitarios, acoplados unitariamente, por parejas y en su conjunto y totalidad, girando por impulsos continuos del motor primario transmitidos por el eje y tornillos sinfin a los piñones dentados; llevando montadas exteriormente sobre el bastidor soporte, unas bandas o viseras en cuya cara inferior y extremo va acoplado un cajetín de iluminación continua e intermitente
- 100.- 3ª).- "APARATO GIRATORIO PUBLICITARIO".
- 105.-

La presente memoria descriptiva consta de seis hojas foliadas y mecanografiadas por una sola cara, componiendo un total de ciento ocho líneas, incluidas las presentes.

Madrid, 12 de Abril de 1.955.-

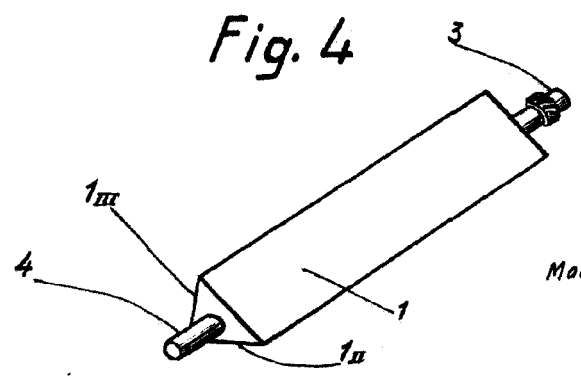
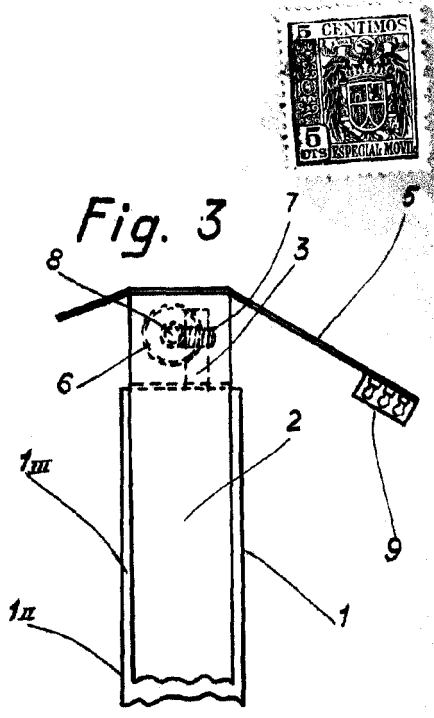
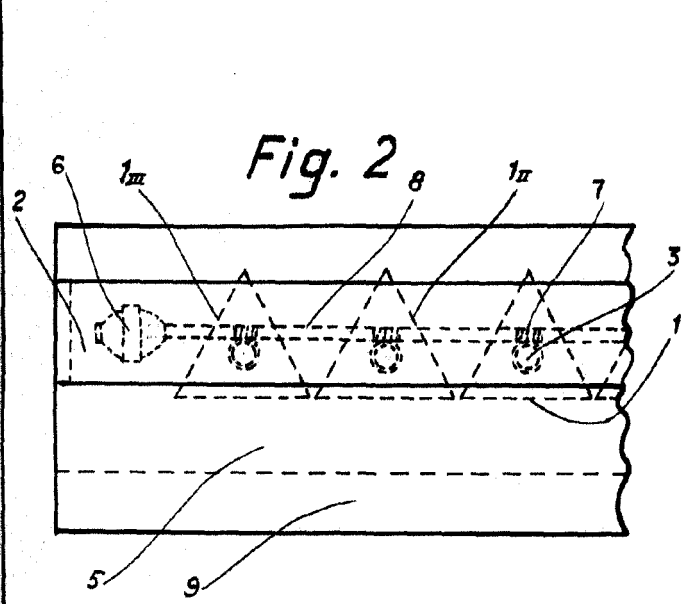
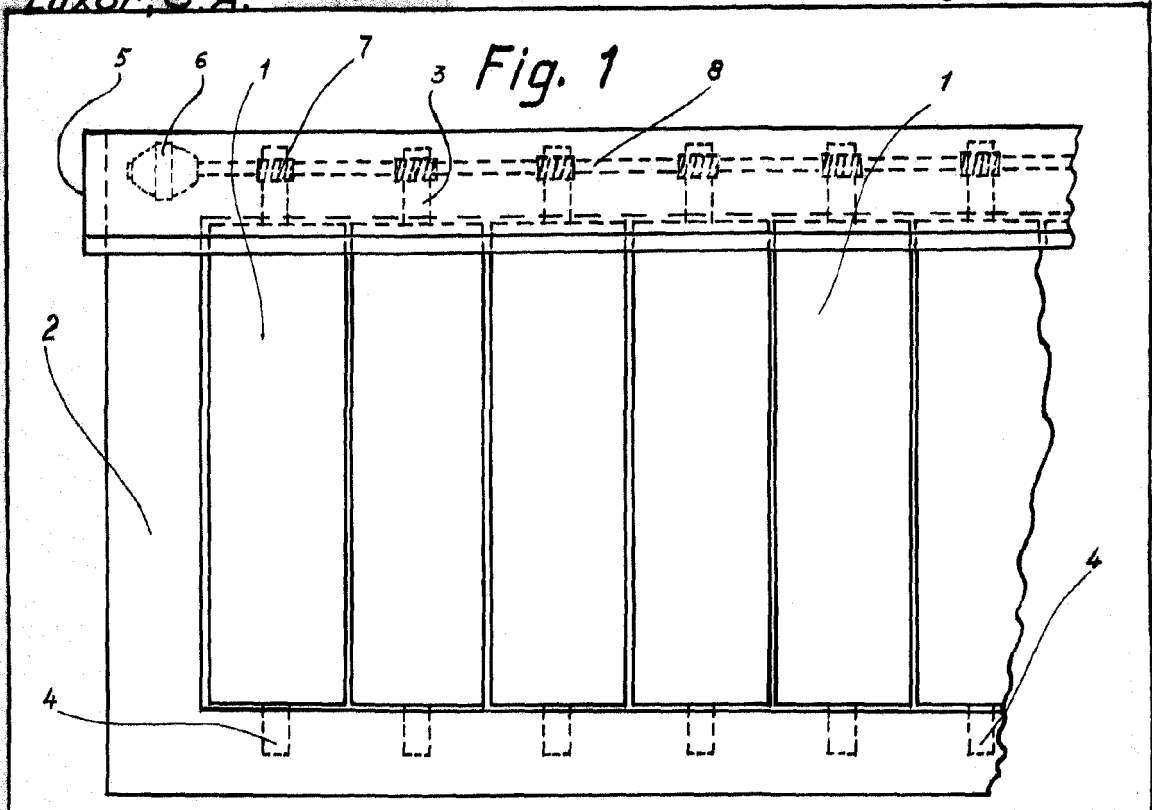

Madrid, de de 1955.

[Handwritten signature]