

47405

47

MEMORIA DESCRIPTIVA  
=====

Correspondiente a un MODELO DE UTILIDAD, cuyo registro se solicita por veinte años.

A favor de

D.Manuel ALAVEDRA INVERS, de nacionalidad española.

Residente en TARRASA(Barcelona).-Avda. del Caudillo, 115

p o r :

"FAJA-PRECINTO PARA TODA CLASE DE MADEJAS"

-----

Las madejas de cualquier clase que sean, bien en lana, seda o algodón, atraen al comprador generalmente por su bello colorido y por la finura o suavidad de su trama.

5.- Si se añade la presentación de las mismas en el mercado, es seguro una mayor difusión con beneficio para el fabricante o persona interesada. Esta presentación no se reduce al retorcido, trenzado o colocación de los hilos en las madejas, sino que ha de completarse con la faja o precinto que les sirve de distintivo.

10.- Ocurre con frecuencia que una madeja, bien sea de lana, seda o algodón, pierde su buen aspecto porque el precinto que la envuelve consiste en una figura tosca o mal representada de modo que la buena calidad de la mercancía resulta disminuida o anulada por su propio precinto.

15.- Por ello, constituye un capítulo importante para los fabricantes y expendedores de esta clase de artículos su presentación en las mejores condiciones y desde todos los puntos de vista.

20.- Pensando en ello se ha creado el objeto del presente modelo de utilidad, que constituye una faja-precinto perfecta, además de atractiva y original.

25.- La citada faja-precinto está formada por una tira de papel grueso, de una anchura apropiada al grosor de la madeja a que haya de aplicarse, coloreada por una de sus caras y blanca por la interior que ha de ir en contacto con el hilo o la lana que abraza, llevando en la parte extrema un pegamento que sirve para unir este extremo con el otro, en forma de montante, para constituir una circunferencia que abarque a la madeja. Aproximadamente en el centro o distancia equivalente entre ambos extremos, lleva el motivo que caracteriza a este modelo de utilidad.

30.- El motivo represen a la fotografía de una señorita

35.-

vestida con una falda y un jersey o pullover, pero con la particularidad de que todo el contorno de este último ha sido recortado, quedando por tanto la figura aligerada en toda su silueta. Este aligeramiento tiene por objeto el que al colocar este precinto sobre una madeja de lana o cualquier otra, la parte aligerada del contorno del pullover se dibuja sobre la lana dando la impresión de que la figura

40.-

lleva puesto un pullover ya hecho de esa misma lana, pudiéndose así apreciar a simple vista como ha de resultar la blusa o jersey realizado en esa lana o algodón.

45.-

No se duda de que este nuevo sistema de fajaseprecinto ha de ser muy del agrado del público consumidor porque da una idea perfecta del resultado final de la labor a que ha de dedicarse.

50.-

Para facilitar la labor interpretativa del registro, se hace referencia a continuación a las figuras del dibujo adjunto a la presente memoria que describen gráficamente el modelo objeto de la presente memoria, aunque dicha descripción tiene solamente carácter informativo y no puede considerarse como limitativo en ninguna de sus partes.

55.-

La fig. 1ª representa una vista de la faja-precinto extendida, por su cara anterior.

La fig. 2ª una perspectiva de la misma faja-precinto unidos sus extremos.

60.-

El modelo está constituido por una faja de papel de espesor variable así como también de anchura variable. Esta faja (1) tiene la longitud suficiente para abarcar como abrazadera a la madeja a que se destine.

El extremo izquierdo lleva una tira en forma de solapa (2) constituida por una zona sin colorear y sobre la que monta el otro extremo de la faja-precinto que lleva por su cara posterior un pegamento en seco para ser adherida sobre

65.- esta zona blanca (2) en la forma que se aprecia por la figura 2ª.

Aproximadamente en la parte central de la faja-precinto va colocada, bien por pegamento posterior, o bien por dibujo en la misma faja, una figura (3) representada por el busto de una señorita vestida con un jersey y una falda. La parte correspondiente al jersey está recortada en todo su contorno tanto exterior, como interior, quedando por tanto esa zona (4) aligerada en forma que permite la visión a su través de cualquier tejido, hilo, lana, etc., dando la impresión según en qué tejido o madeja se coloca la faja (1) de que el jersey o pullover que viste la figura está confeccionado con aquella lana o hilo.

70.- El resto de la cara anterior, a excepción de la zona blanca (2) va coloreado y puede llevar impresión con la marca de la madeja o cualquier otra indicación.

75.- La parte posterior de dicha faja-precinto (1) no lleva coloración alguna, impidiendo de este modo que pueda teñir o manchar los hilos o trama de la madeja que abraza, ya que es la parte que está en contacto directo con ellos.

80.- Como se comprende fácilmente, la finalidad principal del aligeramiento producido en la parte correspondiente a la blusa o pullover de la figura tiene por objeto facilitar la idea de conjunto de como ha de quedar una prenda de esa clase realizada con la madeja que la misma indique.

85.- Suficientemente descrito el modelo objeto de la presente memoria, a continuación se pasa a la parte reivindicatoria, añadiendo solamente que el mismo puede estar constituido por papel de distintas clases y coloridos y que la figura representada puede adoptar diversas posiciones y formas, así como que el modelo puede ser objeto de modificaciones que no varíen la sustancialidad de su esencia característica.

90.-

95.-

R E I V I N D I C A C I O N E S

100.- 1ª).- "FAJA-PRECINTO PARA TODA CLASE DE MADEJAS", caracterizada por una banda de papel de espesor, ancho y longitud variables, de desarrollo en planta rectangular provista en un lado menor de una pestaña para pegamento y superposición del extremo opuesto; llevando pegada en el centro una figura de carácter variable con la silueta recortada en todo el contorno del cuerpo, para dejar vista la madeja que envuelve.

105.- 2ª).- "FAJA-PRECINTO PARA TODA CLASE DE MADEJAS".

La presente memoria descriptiva consta de cinco hojas foliadas y mecanografiadas por una sola cara, componiendo un total de ciento nueve líneas, incluidas las presentes.

Madrid, 6 de Abril de 1.955.-

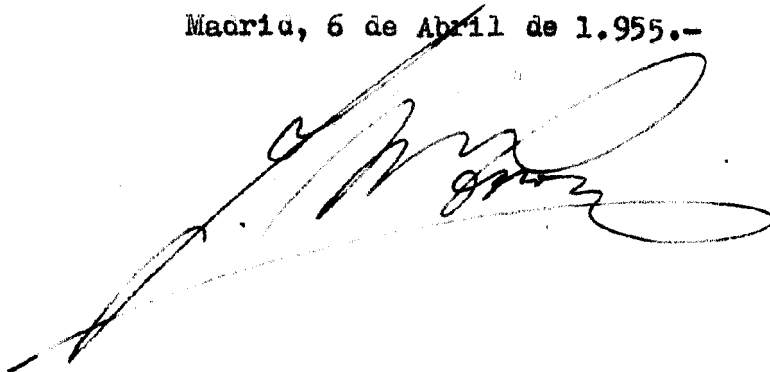
A large, stylized handwritten signature in black ink, written over a horizontal line. The signature is cursive and appears to be a name, possibly 'M. P. G.', with a long horizontal stroke extending to the left.



Fig. 1

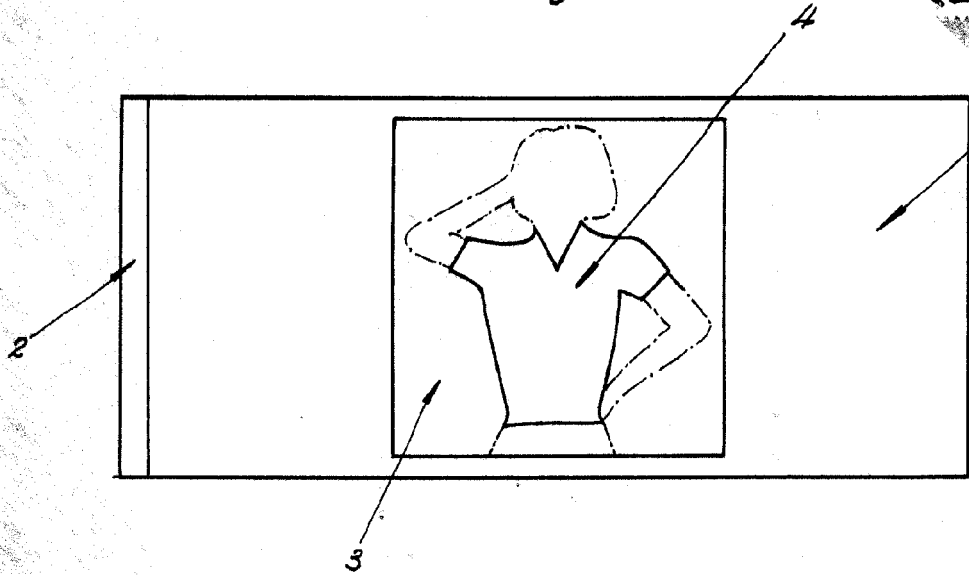
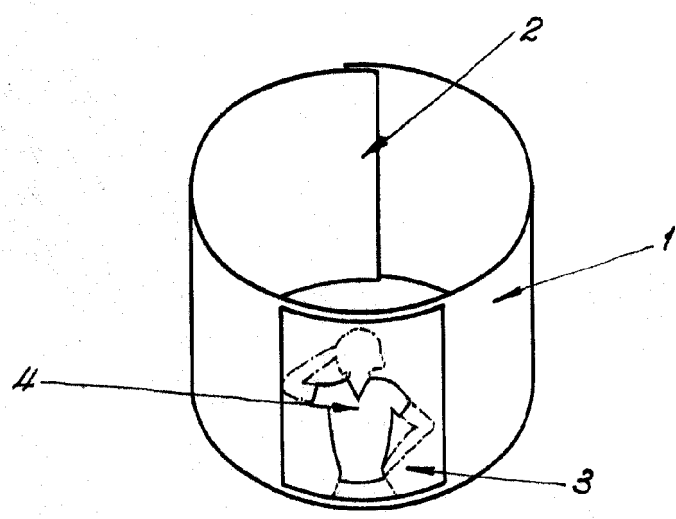


Fig. 2



Madrid, de Abril de 1955.

*Manuel Alavedra*

Escala variable.