

4792

ABR. 19



PATENTE
DE
MODELO DE UTILIDAD
por 20 años

a favor de Doña Berta LIEBIG HEMISCH
de nacionalidad italiana
residente en Barcelona, calle Virgen del Carmelo, 19
por:

"BANDEJA GIRATORIA PARA COCHES AUTOMÓVILES Y VEHI-
CULOS SIMILARES"

MEMORIA DESCRIPTIVA

La presente Patente de Modelo de Utilidad está destina-
da a garantizar a su concesionaria, la propiedad y el derecho a
la fabricación y explotación exclusiva en España y sus dependen-
cias, de una bandeja giratoria para coches automóviles y vehi-
5. culos similares.

La indicada bandeja giratoria está destinada a ir monta-
da en la parte inferior de los tableros de mandos de los auto-
móviles y vehículos similares, junto al plano anterior del ta-
blero, para disponer en ella, algún bocadillo, paquete de ciga-



ABR.

- 2 i 47392

rrillos, o cualquier otro objeto adecuado para entretener al conductor o a su acompañante durante el viaje.

- La bandeja, va provista por su parte superior de un soporte provisto de los elementos necesarios para montarla en forma giratoria, en la parte inferior del tablero, al efecto de poderla ocultar, sin que estorbe, cuando no se use, quedando un espacio suficiente entre el plano superior de dicha bandeja y el plano inferior del tablero de mando del coche, para que quepan los artículos dispuestos en la misma.
- 5.
10. Seguidamente se describe con todo detalle, la bandeja giratoria objeto de la Patente de Modelo que nos ocupa, adjuntándose para su mejor comprensión, una hoja de dibujos en los que se representa, a guisa de ejemplo no limitativo, en la Fig. 1, una bandeja giratoria del indicado tipo, vista en perspectiva, y en la Fig. 2, la propia bandeja vista en sección.
- 15.
- Consiste la bandeja giratoria para coches automóviles y vehículos similares, objeto de la presente Patente de Modelo de Utilidad, en una pieza (1) de forma y tamaño adecuados que presenta un plano rebajado (2) que constituye el fondo de la bandeja, estando provista de un soporte (3) de perfil preferentemente arqueado y sección rectangular, uno de cuyos extremos (4) va fijado en posición excéntrica, en el plano superior de la bandeja propiamente dicha (1).
- 20.
- El otro extremo (5) de dicho soporte, está provisto de los elementos necesarios para fijarlo en la parte inferior del tablero de mandos (6) del coche al cual se desee aplicar, de manera que la bandeja pueda girar en ambos sentidos, para lo cual se dejará una pequeña holgura entre el elemento de fijación y el plano del tablero.
- 25.
30. La distancia o altura entre los dos extremos será varia-



ble, pero en todo caso, la suficiente para que no sea preciso quitar los pequeños objetos depositados en el fondo de la bandeja, cuando esta se haga girar hacia el fondo del tablero, para ocultarla.

5. En la Patente de Modelo de Utilidad descrita, serán variables, el tamaño de la bandeja giratoria objeto de la misma, el material o materiales empleados en su fabricación, su color y acabado, y en general, todos cuantos detalles, no alteren, cambien o modifiquen su propia esencialidad.

10.

N O T A

REIVINDICACIONES

Se reivindica como objeto de la presente Patente de Modelo de Utilidad:

15. 1ª.- Bandeja giratoria para coches automóviles y vehículos similares, caracterizada por consistir en una pieza de forma y tamaño adecuados, presentando un plano rebajado que constituye el fondo de la bandeja, la cual está provista de un soporte, de perfil preferentemente arqueado y sección rectangular, uno de cuyos extremos va fijado en posición excéntrica en el plano superior de la misma, mientras que el otro va fijado en forma de que pueda girar en ambos sentidos, en la parte inferior del tablero de mandos del coche al cual se aplique.

25. 2ª.- Bandeja giratoria para coches automóviles y vehículos similares, según la anterior reivindicación, caracterizada por el hecho de que la distancia o altura entre los dos extremos del soporte, será en todo caso, la suficiente para permitir ocultar la bandeja debajo del tablero de mandos, mediante la acción de giro adecuada, sin necesidad de quitar los pequeños objetos depositados en ella.

30. 3ª.- BANDEJA GIRATORIA PARA COCHES AUTOMOVILES Y VEHICU-



ABR

- 4.-, 47392

LOS SIMILARES.

Sean cuales fueren las circunstancias que concurren con la esencialidad propia de la misma.

Consta la presente Memoria descriptiva de cuatro páginas foliadas y mecanografiadas por una sola cara y va acompañada de una hoja de dibujos aclarativos.

Madrid, 9 de abril 1955

P. A.

47392 ABF

Fig. 1

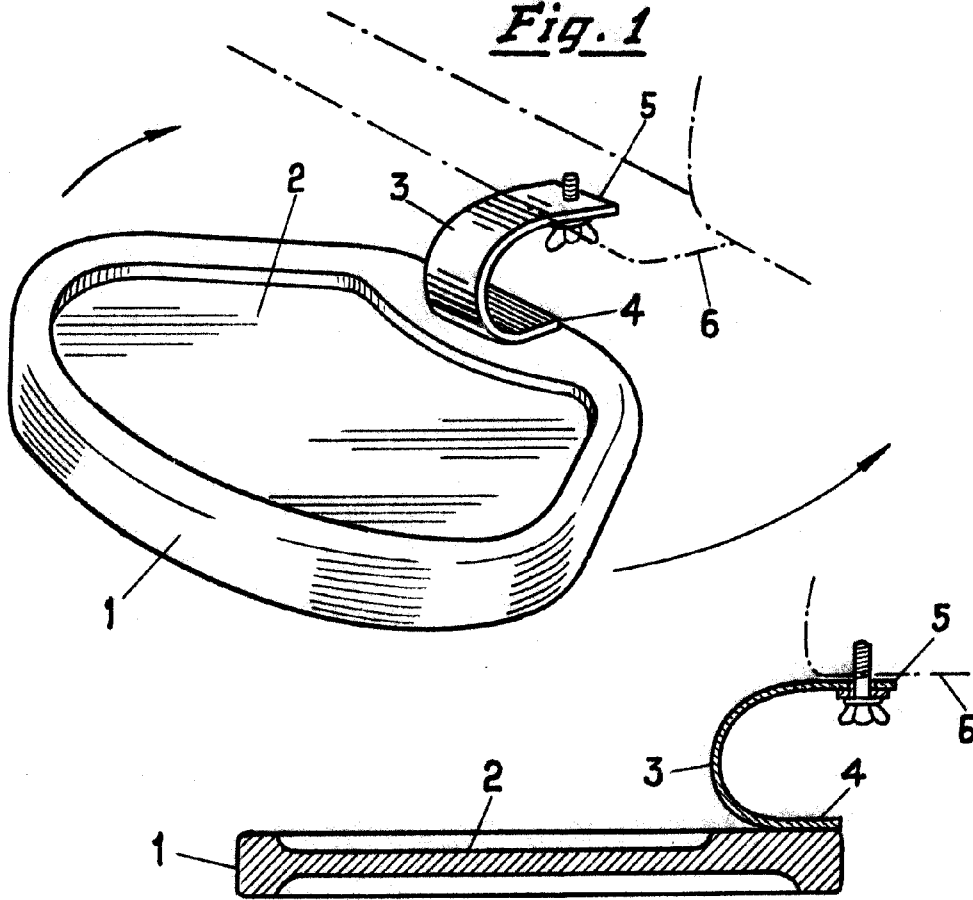

Fig. 2

Madrid 9 de abril de 1955

P. A.

Escala variable

San Palacios