

47361

MODELO DE UTILIDAD

MEMORIA DESCRIPTIVA

Sobre:

"CARRO DE TRANSPORTE PARA PLANCHAS EN LAS ARTES
GRÁFICAS"

Solicitante: DON HENRY FRAHM WICHMANN, de nacionalidad
alemana, residente en Barcelona, Lanuza, 16-18.

Las planchas de cinc y de otros metales que se emplean
en las artes gráficas son bastante pesadas y su transporte den
tro de los locales se ha hecho hasta la fecha a mano o sobre
carros de plataforma plana, horizontal de uno o de varios
pisos. Este medio de transporte interior ocupa bastante
sitio, puesto que tiene que tener todo el ancho de la

plancha de tamaño máximo que pueda darse para determinados trabajos.

10 El carro que es objeto del presente modelo de utilidad resulta mas practico porque ocupa mucho menos espacio y, además permite el empleo de ruedas muy bajas y giratorias por un eje vertical, tal como ya se conocen en muebles pesados o pianos.

15 Los dibujos adjuntos ilustran el nuevo modelo de utilidad. Figura 2 es una vista de frente del lado donde el operario empuja el carro y figura 1 es una vista de lado. En ambas figuras, 1 es una plataforma horizontal fuerte, pero estrecha que tiene en ambos lados un borde vertical 2 y dicha plataforma va sobre ruedas 3 del tipo giratorio por un eje vertical.

20 Sobre la plataforma las planchas de cinc y similares se colocan de canto y se reclinan contra dos tabiques 4 ligeramente inclinados hacia el centro y unidos en la parte alta, formando en vista de frente un cuadrilátero de base ancha y de cabecera estrecha. Los dos tabiques de apoyo para las planchas de cinc están unidos tanto en el lado anterior como el posterior

25 por placas verticales 5 que llevan a una altura de aproximadamente 80 cm. un manillar 6 en cada una de las dos caras que sirven para que el operario pueda empujar el carro. Con 7 se indican unas planchas adosadas contra los tabiques 4 y puestas de canto sobre la plataforma 1.

30

El tamaño puede variar, pero como este carro está destinado a ser manejado por operarios, su altura no será inferior a un metro para que los manillares esten a una altura conveniente para el facil manejo sin que el operario tenga que ir encorvado. El largo será el que corresponda a la plancha mas larga

35

que se emplea en la imprenta correspondiente.

Los materiales de construcción serán los adecuados y la plataforma podrá estar construida por un armazón de hierros laminados angulares y el resto de listones de madera recubiertos de planchas de madera contrachapada.

40

Las medidas y materiales de construcción se citan a título de ejemplo y pueden variar con arreglo a las necesidades o disponibilidades.

N O T A

45

El Modelo de Utilidad que se solicita por 20 años en España sus Colonias y Protectorado debiera recaer sobre "CARRO DE TRANSPORTE PARA PLANCHAS EN LAS ARTES GRÁFICAS", de acuerdo con las siguientes

R E I V I N D I C A C I O N E S

50

1ª.-Carro de transporte para planchas en las artes gráficas puestas de canto caracterizado por una plataforma horizontal montada sobre ruedas bajas giratorias, estando la plataforma provista de listones laterales y encontrándose sobre dicha plataforma un armazón de tabiques inclinados contra los cuales se apoyan las planchas ligeramente inclinadas hacia el centro del carro.

55

2ª.- Carro de transporte para planchas en las artes gráficas, según la primera reivindicación caracterizado por que los dos tabiques inclinados están unidos en la parte anterior y posterior del carro por tabiques verticales provistos de manillabes para el manejo y empuje del carro.

60

3ª.- "CARRO DE TRANSPORTE DE PLANCHAS EN LAS ARTES GRÁFICAS".

Según queda substancialmente descrito en la presente memoria que consta de cuatro paginas escritas a máquina por una sola cara acompañada de una hoja de dibujos.

Madrid, 5 de abril de 1956.

HENRY FRAHM WICHMANN,

P.P.

FRANCISCO GARCIA GARRERIZO

P. D.

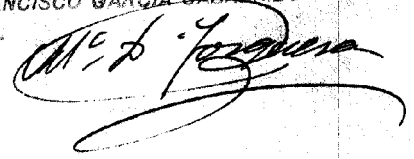

56 APR

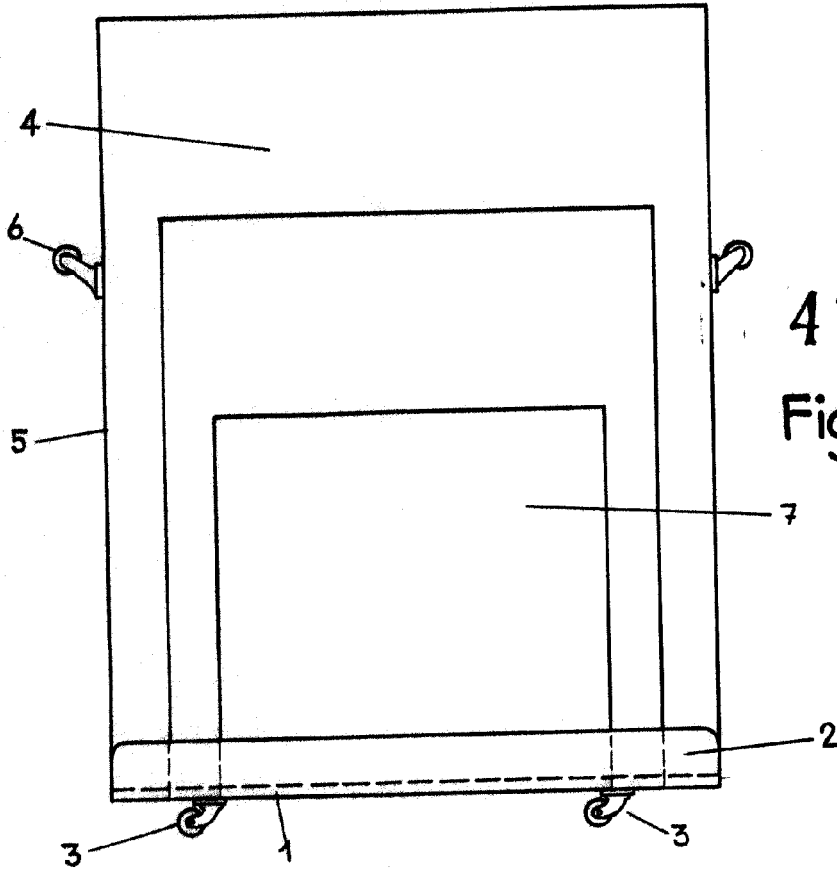

47361

Fig. 1

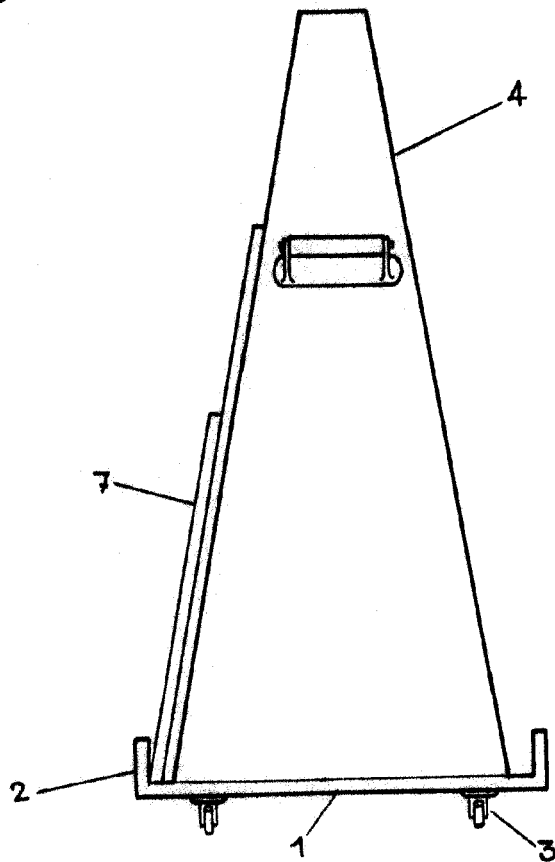

Fig. 2

MADRID, 5 ABRIL, 1955
HENRY FRAHM WICHMANN
P.R.

FRANCISCO GARCIA GARRERIDO
P.R.

ESCALA VARIABLE