



47 58-

MODELO DE UTILIDAD

por 20 años por

"DISPOSITIVO DE ARRANQUE PARA VEHICULOS AUTOMOVILES", a favor de DON JOSE OBAYA GARCIA, residente en Villaviciosa (Asturias), y domiciliado en la calle de Salin, número 1, de nacionalidad española.

MEMORIA DESCRIPTIVA

5.- Casi todos los vehiculos automoviles efectuan su arranque mediante un motor electrico al efecto y conectado por ello a la bateria , por lo que es necesario que ésta cargue lo suficiente y además tenga la potencia necesaria , actualmente se vienen disponiendo en tales vehiculos dispositivos de arranque más elementales y en los que no se necesario utilizar el motor electrico , por cuanto con ello se logra un menor coste y un más facil manejo y mecanización de la totalidad del dispositivo ,

10.- el que nos ocupa se trata de una palanca que se articula a la biela de arranque del motor.



15.- Despues de éste pequeña preeliminar con la ayuda de la lámina de dibujos adjunta que lo es a título de ejemplo y una de las variadas realizaciones a que en la práctica puede llegarse con la aplicación de sus principios y condiciones fundamentales , pasaremos a describirle.

20.- Está constituido por una palanca 1 que se sujeta o articula por medio de un pivote 3 sujeto con su correspondiente tuerca el tubo central 2 del bastidor del vehí- culom, la cual se prolonga por debajo de la articulación en la subpalanca 6, la que a su vez se articula y es con- tinuada por una varilla de acero 4, que lo hace en la bie- la de arranque del motor.

25.- Esta palanca sobresale y va incorporada a la cabi- na de conducción del vehículo y va terminada en un pomo para su facil manejo , y la cual sobre la articulación referida hace un giro o describe un ángulo de 90°, ti- rando de ella hacia atrás , con lo que la subpalanca describe un ángulo similar atrayendo a la varilla de acero y ésta a la biela de arranque del motor por lo que el mismo debe ponerse en marcha , volviendo entonces la palanca a su posición estática.

35.- Deserito suficientemente el objeto que nos ocupa nos queda unicamente señalar como ya habiamos indicado se trata de una de las realizaciones a que en la práctica puede llegarse con su aplicación, pudiendó ser construi- do en cualquier forma, tamaño y materiales apropiados, sin que por ello varien sus esencialidades descritas.

N O T A  
 \*\*\*\*\*

40.- El modelo de utilidad descrito recaerá, pues , sobre las siguientes reivindicaciones:



45.- j 1<sup>a</sup>.-DISPOSITIVO DE ARRANQUE PARA VEHICULOS AUTO-MOVILES, caracterizado esencialmente por estar constituido por una palanca que va incorporada a la cabina del vehiculo , y que se articula a un tubo central de que va provisto el bastidor del mismo , la cual se prolonga despues de ésta su articulación e una subpalanca,

50.- 2<sup>a</sup>.-DISPOSITIVO DE ARRANQUE PARA VEHICULOS AUTO-MOVILES, según la anterior reivindicación caracterizado porque la subpalanca referida en la 1<sup>a</sup> reivindicación se articula a su vez a una varilla de acero que despues y por su otro extremo lo hace con la biela de arranque del motor.

55.- 3<sup>a</sup>.-DISPOSITIVO DE ARRANQUE PARA VEHICULOS AUTO-MOVILES, según lo que venimos reivindicando caracterizado porque sobre la articulación indicada, que es por medio de un pivote y su tuerca , la palanca hace un giro de 90° sobre su punto de giro atrayendo a la varilla de acero que a su vez lo hace a la biela de arranque del motor , debido al giro que comunica a la subpalanca.

60.- 4<sup>a</sup>.-"DISPOSITIVO DE ARRANQUE PARA VEHICULOS AUTO-MOVILES".

Todo tal y conforme queda descrito representado y reivindicado.

65.- Esta memoria consta de tres hojas mecanografiadas y foliadas por una sola de su caras conteniendo un total de sesenta y siete lineas.

MADRID A 5 DE ABRIL DE 1955.  
P.A.  
MANUEL DE ARPE.

*Manuel de Arpe*



47358

D I S E Ñ O

DEL MODELO DE UTILIDAD, A FAVOR DE DON JOSE GBAYA GARCIA, RESIDENTE EN VILLAVICIOSA (ASTURIAS), Y DOMICILIADO EN LA CALLE DE SALIN, Nº. 1, POR: "DISPOSITIVO DE ARRANQUE PARA VEHICULOS AUTOMOVILES".

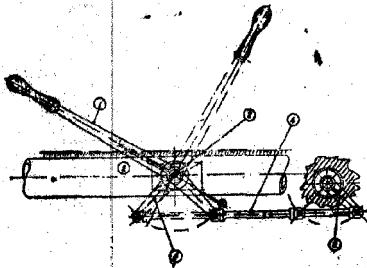

Escala variable.

MADRID A 5 DE ABRIL DE 1.955.

P.A.

MANUEL DE ARPE.

47836

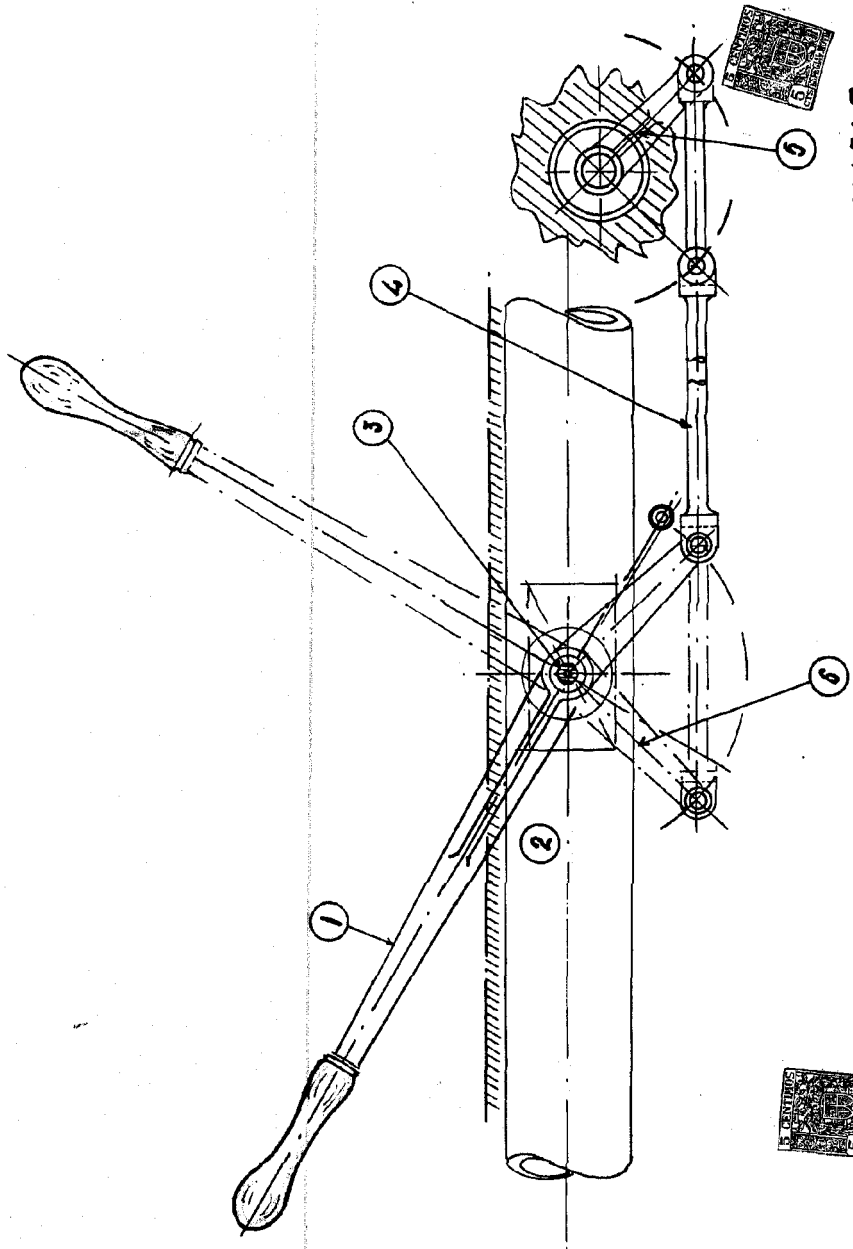

ESCALA VARIABLE

Modelo de 1955