

47334

4 ABR.



47334

**MODELO DE UTILIDAD**  
por VEINTE años

en España, a favor de CONTINENTAL IBERICA DE INCENDIOS, S.A.  
entidad española y domiciliada en Madrid, c/. Zurbaran 2.  
por:

"NUEVO EXTINTOR DE INCENDIOS CO<sub>2</sub>."

**MEMORIA DESCRIPTIVA.**

El presente registro de modelo de utilidad, tiene por objeto garantizar la explotación exclusiva en todo el territorio nacional, de un nuevo extintor de incendios, sobre carro de CO<sub>2</sub>, de mayor capacidad que los normalmente utilizados y características originales.

Habitualmente se emplean extintores transportables sobre carritos de escasa capacidad que van montados sobre dos ruedas que sirven, al mismo tiempo de punto giratorio para invertir los botellones en él acoplados, en el momento de su utilización. Actualmente y para distintos fines se ha hecho necesario una mayor capacidad de CO<sub>2</sub> al objeto de proteger ciertos riesgos de incendios y por consiguiente que requieran la utilización de unos botellones de alta

47334

4 A 5



presión de mayor capacidad y el consiguiente aumento de peso que dificultaba la operación de invertir los mismos, para su utilización.

25.-

El modelo que se presenta, reúne las características de que este extintor va montado sobre tres ruedas y la posición normal de los botellones, tanto en momentos de inactividad como en su funcionamiento, es horizontal.

30.-

Ello implica una enorme ventaja, pues esta novedad proporciona una simplificación en la maniobra con el consiguiente aumento de velocidad en la misma. Ante siniestro de importancia, uno de los factores con que hay que contar, es el nerviosismo que se produce en el personal de extinción, y todo lo que redunde en una mayor facilidad y velocidad de los medios de lucha contra el fuego, constituye una mejora de capital importancia.

35.-

Este extintor está constituido por un carro construido por tubo de acero, equilado con tres ruedas, dos sobre un eje fija y la tercera sobre un eje giratorio, en sentido vertical al chasis y que sirve al mismo tiempo de directriz, para los movimientos de traslación del mismo. Por la forma del tubo sifon, este extintor puede funcionar con las botellas en sentido horizontal sin que para su acción, haya por consiguiente que realizar ningún movimiento de las mismas.

40.-

45.-

En el plazo que se adjunta queda perfectamente aclarada la disposición y forma del nuevo extintor que se reivindica. La numeración señalada de los elementos que lo constituyen, corresponden a las siguientes denominaciones.

50.-

- 1.-Chasis de tubo de acero y chapa protectora.
- 2.-Manillar de arrastre.

47334 - 4 AB



- 3.-Valvulas de disparo rápido (Continental)
- 4.-Botellas de acero estibado para CO<sub>2</sub>.
- 5.-Manguera de alta presion con racores especiales.
- 6.-Lanza de proyeccion "Rocket"
- 55.- 7.-Rueda directriz.(Giratoria)
- 8.-Ruedas montadas sobre eje fijo.

60.- Describas suficientemente las principales caracteristicas del invento se hace constar a los efectos oportunos que tanto la forma, tamaño, dimensiones y materiales a emplear podran ser objeto de variacion siempre que con ello no se cambie altere o modifique la idea fundamental del invento.

Se declaran de propiedad y novedad para todo el territorio nacional sus colonias y protectorado las siguientes:

REIVINDICACIONES.

- 65.- 1a.-Nueve extintor de incendios CO<sub>2</sub>, caracterizado por que sus botellas van emplazadas horizontalmente ,sin necesidad de que sean invertidas para su funcionamiento.
- 2a.-Nueve extintor de incendios CO<sub>2</sub>, caracterizado por que va montado sobre un chasis provisto de tres ruedas, dos montadas sobre un eje fijo y la tercera sobre un eje vertical giratorio que sirve de directriz.
- 70.- 3a.-NUEVO EXTINTOR DE INCENDIOS.CO<sub>2</sub>"

75.- Tal y como queda descrito en la precedente memoria descriptiva que consta de tres hojas escritas a maquina por una sola de sus caras y otra de dibujos que la ilustran

76.-

Madrid 4 Abril de 1955  
 E. RODRIGUEZ DE RIVAS  
 R.P.

47334

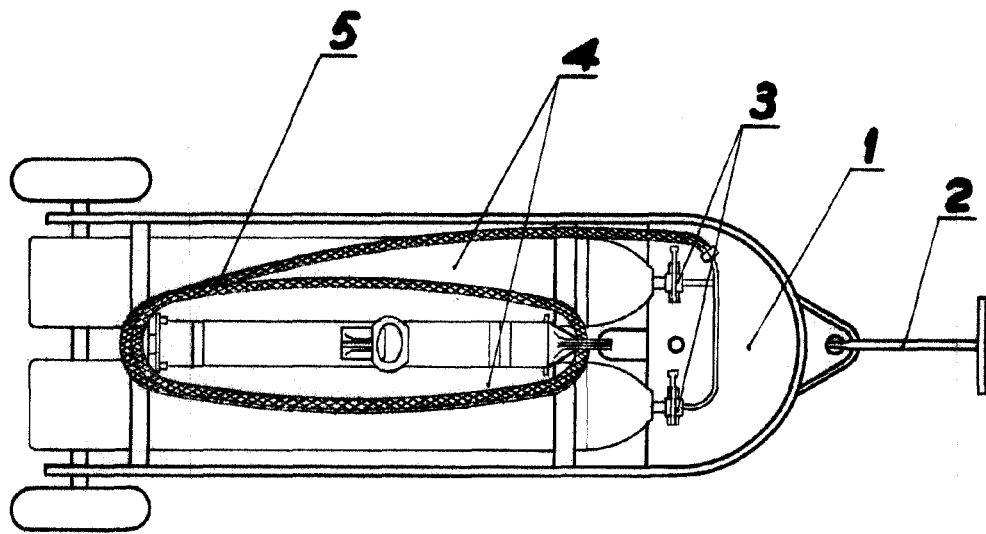
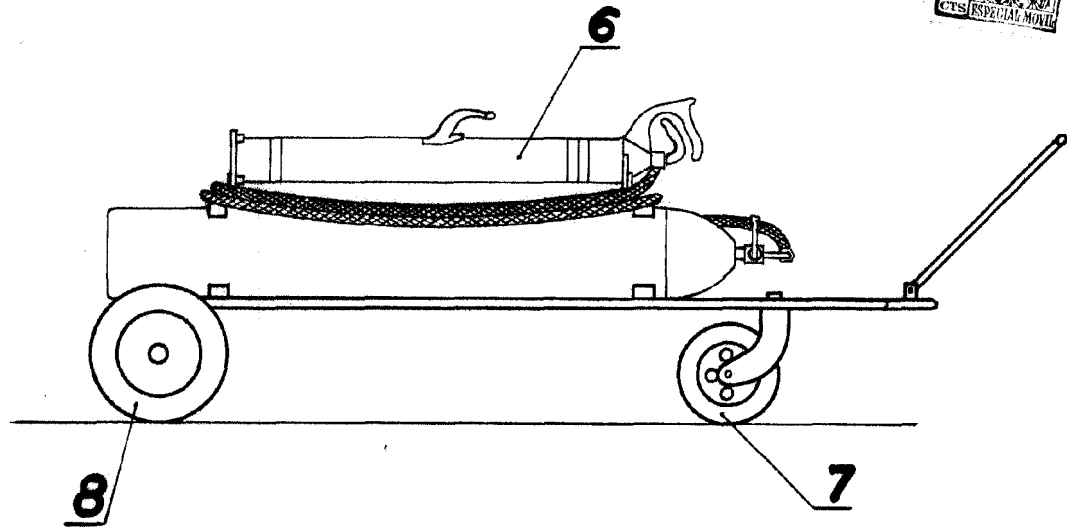

*Escola variable*

*[Handwritten signature]*

Madrid... de 1955