

47306 47306



MODELO DE UTILIDAD
por VEINTE años

en España, a favor de la razón social HERMANOS PASCUAL
S.R.C. entidad española establecida en Zaragoza, c/
Riela nº 9, por:
"JUEGO DE LOTERIA".

MEMORIA DESCRIPTIVA

El Modelo comprende una nueva disposición para
la practica del juego de la loteria. Esta integrada
por un dispositivo que comporta un disco numerado al
que se imprime movimiento de giro al actuar un pulsa-
dor.

5.-

El Modelo también incluye unas fichas especiales
con las que se cubrirán, en los respectivos cartones,
los numeros que resultan señalados del giro de la rule-
ta.

47306



-2-

- Entre otros fines que mediante el actual modelo se persiguen figuran: Crear un juego para los fines que se indican constituido por un dispositivo mecánico que comporta una ruleta o disco ^{con} doble numeración marcada en los colores (negro y rojo) dotar al mismo dispositivo de una uñeta flexible, montada firmemente en la columna sobre la que se organiza el dispositivo, cuya laminilla al pararse el disco señala en este un número determinado; **5.-** **prevéer** en dicha ruleta la disposición de unos apéndices entre cada disco de números cuyos apéndices hacer flexar a la laminilla estática; **10.-** **prevéer** en el mismo conjunto la disposición de una cremallera que al ser actuada mueve un piñón solidario del eje que comporta el disco numerado; **15.-** dotar a dicha cremallera de una prolongación desprovista de dientes que sobresale parcialmente al exterior del dispositivo estando rematada dicha prolongación con un botón o pulsador para el accionamiento del dispositivo; **20.-** incorporar al mismo mecanismo un resorte de llamada o expansión que determina el retroceso automático de la cremallera despues de cada actuación; crear unos cartones numerados sobre los que se indican los distintos números que la ruleta va señalando; **25.-** **prevéer** la formación de un sistema simplificado de dichas marcadoras que se sitúan sobre los diferentes números de los cartones; en resumen, crear unos dispositivos y elementos especiales para llevar a la práctica el jue-

47306

-3-



1955

5.- go de la loteria, cuyos elementos y dispositivos pueden ser llevados a la prpactica con relativa facilidad. Otros detalles relacionados con los beneficios y la economia del modelo se irán poniendo de manifies- to en el transcurso de ésta memoria.

10.- Según un detalle del modelo se estimo conveniente constituir un dispositivo señalador de los numeros premiados, mediante un disco numerado provisto de los medios necesarios para permitir su giro y sus- pensión sobre un soporte o columna vertical. Dicho disco numerado posee una pluralidad de apendices o vastagos dispuestos entre cada dos numeros, cuyos vastagos se proyectan perpendicularmente en rela- ción con la superficie anterior del disco. Dichos vastagos actúan durante el giro del disco sobre una laminilla flexible que al pararse el disco queda si- tuada entre dos pivotes coincidiendo con uno de los numeros.

20.- El modelo incluye asimismo un piñón solidariado o ajustado con el disco o ruleta, cuyo piñón es ac- cionado por medio de una cremallera montada en el interior de la columna o soporte sobre el que se or- ganiza todo el conjunto.

25.- Los numeros determinados por la parada de la ruleta se van señalando en unos cartones numerados mediante unas pequeñas fichas de cartulina o simi- lar, las cuales son extraidas de laminas en las que tales discos se encuentran enmarcados bastante para desprenderlos con ejercer una suave presión con los dedos.

30.-

47306

-4-



1955

La practica del juego se lleva a efecto de acuerdo con las siguientes normas:

Un jugador sera elegido para actuar como banquero Su parte en el juego sera hacer girar y cantar los numeros que salen.

5.-

El banquero mezcla los cartones numerados colocandolos seguidamente sobre la mesa con la cara hacia abajo para que cada jugador retire un cartón. Las fichas para marcar serán distribuidas por partes iguales entre los jugadores. Estas serviran para cubrir los numeros cuando sean cantados.

10.-

El banquero debe colocar a su frente un cartón numerado en el cual figura completa la lista de numeros y cuando cante los mismos debera ir marcandolos cada uno en el cartón.

15.-

Los jugadores colocarán sus cartones con la cara hacia arriba y al comenzar el juego colocaran una ficha en el espacio "X" del centro del cartón:

El banquero presionara sobre el pulsador soltandolo rapidamente para que gire la rueda, y cuando esta para, el cantará rápidamente el número indicado y el color, los participantes colocarán entonces su ficha en sus cartones cubriendo el número cantado.

20.-

El juego se efectuara de este modo con el banquero cantando los numeros y los jugadores cubriendolos hasta que uno de ellos tenga cubiertos cinco números en fila. Entonces el juego se dara por terminado.

25.-



El jugador puede tener los cinco números en fila horizontal, vertical o diagonal. Después tendrá que leer los números de su fila para su verificación por el banquero. Luego el banquero debe sumar los números cubiertos en la fila vencedora y anotar el total como marcador para el vencedor en su propio cartón.

5.-

El juego podrá ser por ejemplo a 1.000 puntos o resultando ganador el jugador que tenga mayor cantidad de puntos después de cierto número de juegos previamente establecidos

10.-

La actual descripción, sirve únicamente como base para facilitar la comprensión del modelo, y para ello se hace referencia a un caso práctico de ejecución, según se representa en adjunta lámina de dibujos, por consiguiente esta memoria debe ser considerada desde un punto de vista ilustrativo y sin ninguna clase de limitaciones.

15.-

En dichos planos:

20.-

La fig. 1ª, corresponde a una vista frontal del dispositivo ruleta.

La fig. 2ª, señala el disco numerado en vista lateral.

25.-

La fig. 3ª, corresponde a un detalle de los dispositivos de accionamiento.

La fig. 4ª, muestra la lámina de cartulina de la que se extraen las fichas.

La fig. 5ª, indica los cartones numerados.

47306



-6-

- Haciendo simultaneamente referencia a los dibujos adjuntos, mediante el número -1- se indica la ruleta provista de los sectores -2- y -3- sobre los que están marcados los distintos números que pueden colorearse con una tonalidad los del borde exterior de la ruleta y con otra diferente los que aparecen en el interior.
- 5.-
- Dicho disco o ruleta se encuentra suspendido por un eje central a través de los radios -4-5-6-, encontrandose montado este conjunto entre la columna -7- y la pieza rectangular -8-, ambas colocadas en erecta posición sobre la base -13-.
- 10.-
- La pieza triangular -8- en su punto más elevado tiene solidario un eje o pivote que atraviesa la ruleta que gira sobre dicho pivote.
- 15.-
- Entre los sectores -2- y -3- existen unos pequeños apéndices -9- que se proyectan verticalmente sobre el disco -1- y hacen flexar a la lamina -10- de tal manera que al pararse la ruleta dicha laminilla queda situada entre dos pivotes marcando con precisión un número determinado. El disco -1- presenta en el centro de una de sus caras un pequeño moyá comunicado, por el que penetra el eje o pivote solidario de la pieza -8-, cuyo pivote atraviesa totalmente la ruleta para que esta gire sobre él. Dicha ruleta por la cara opuesta tiene solidario el piñón -16- que parte del abultamiento -15- igualmente solidario del disco, en-
- 20.-
- 25.-



- contrandose dicho piñón -16- alojado en el interior de la columna -7- la cual posee una caja -17- en la que se encuentran montados los distintos dispositivos que accionan este conjunto.
- 5.- Una cremallera -18- actua sobre el piñón -16- solidario del volante -1-, cuya cremallera presenta una prolongación en escuadra -11- guiada entre el tope -19- y borde -20- de la caja -17-. La prolongación -11- está rematada por un botón o
- 10.- pulsador -12- con el que se actúa la cremallera en sentido de descenso, penetrando en el fondo de la caja -17- Un resorte de llamada -21- produce el desplazamiento automático de la cremallera.
- La figura 5a, conforme antes se indico, muestra
- 15.- los cartones numerados -24- divididos en pequeños cuadrados -25- sobre los que existe marcada la numeración que se ira cubriendo con las fichas -23- al ser estas desprendidas de la lamina de cartulina o similar -22-.
- 20.- El funcionamiento del dispositivo mecanico es como sigue:
- Encontrandose el dispositivo en fase de reposo o inoperante, se produce una presión sobre el pulsador -12-, descendiendo la cremallera -18-
- 25.- hasta que alcanza el punto maximo de su recorrido, en cuyo momento se suelta rapidamente el pulsador y consecuentemente el resorte de llamada -21- arrastra la cremallera -18- que en su desplazamien-



- miento actúa sobre el piñón -17- el cual por inercia sigue girando hasta tanto que cesa la presión recibida en cuyo momento la laminilla flexible-10- queda situada entre dos pivotes -9- señalando un número de la ruleta cuyo número sera cubierto con una ficha -23- sobre el tablero -24- por el jugador que posea dicho número.

- 5.-
- Esencialmente estas son las características fundamentales del Modelo de Utilidad descrito, en el cual podrán introducirse todas aquellas variaciones y modificaciones de detalle que las circunstancias y la practica pudieran aconsejar, siempre y cuando que con las variantes que se introduzcan, no se cambie, altere o modifique la esencialidad del objeto descrito
- 10.-
- 15.-

N O T A

Se declararán como de Propiedad y novedad en España las siguientes:

R E I V I N D I C A C I O N E S

- 1a.- "JUEGO DE LOTERIA", que cuenta con un volante o ruleta formado por un aro enlazado con un moyú central mediante radios, y provisto en su borde interior y exterior de unas crestas numeradas, entre las cuales existen unos pequeños apéndices verticales a la superficie de la ruleta, cuyos apéndices actúan sobre una laminilla flexible fijada en el soporte sobre el que gira el disco.
- 20.-
- 2a.- "JUEGO DE LOTERIA" caracterizado porque el pivo-
- 25.-

47306 - 9 -



- te a que hace referencia la reivindicación precedente tiene solidario un piñón que durante el montaje queda situado en el interior de la pieza soporte, cuyo piñón es actuado por una cremallera con un extremo que sobresale de la pieza soporte contando dicha prolongación con un pulsador para su actuación.
- 5.-
- 3ª.- "JUEGO DE LOTERIA", caracterizado porque la recuperación de la cremallera se efectúa de manera automática mediante un resorte de llamada, uno de cuyos extremos se encuentra unido al interior de la caja-soporte, mientras que el opuesto esta directamente relacionado con el brazo o prolongación de la cremallera.
- 10.-
- 4ª.- "JUEGO DE LOTERIA"
- 15.-
- Todo ello tal y como se describe y reivindica en la memoria que antecede, que consta de NUEVE hojas escritas a máquina por una sola de sus caras.

Madrid, 2 de Abril de 1.955

E. GONZALEZ VACAS
P. P.

M-195

47306

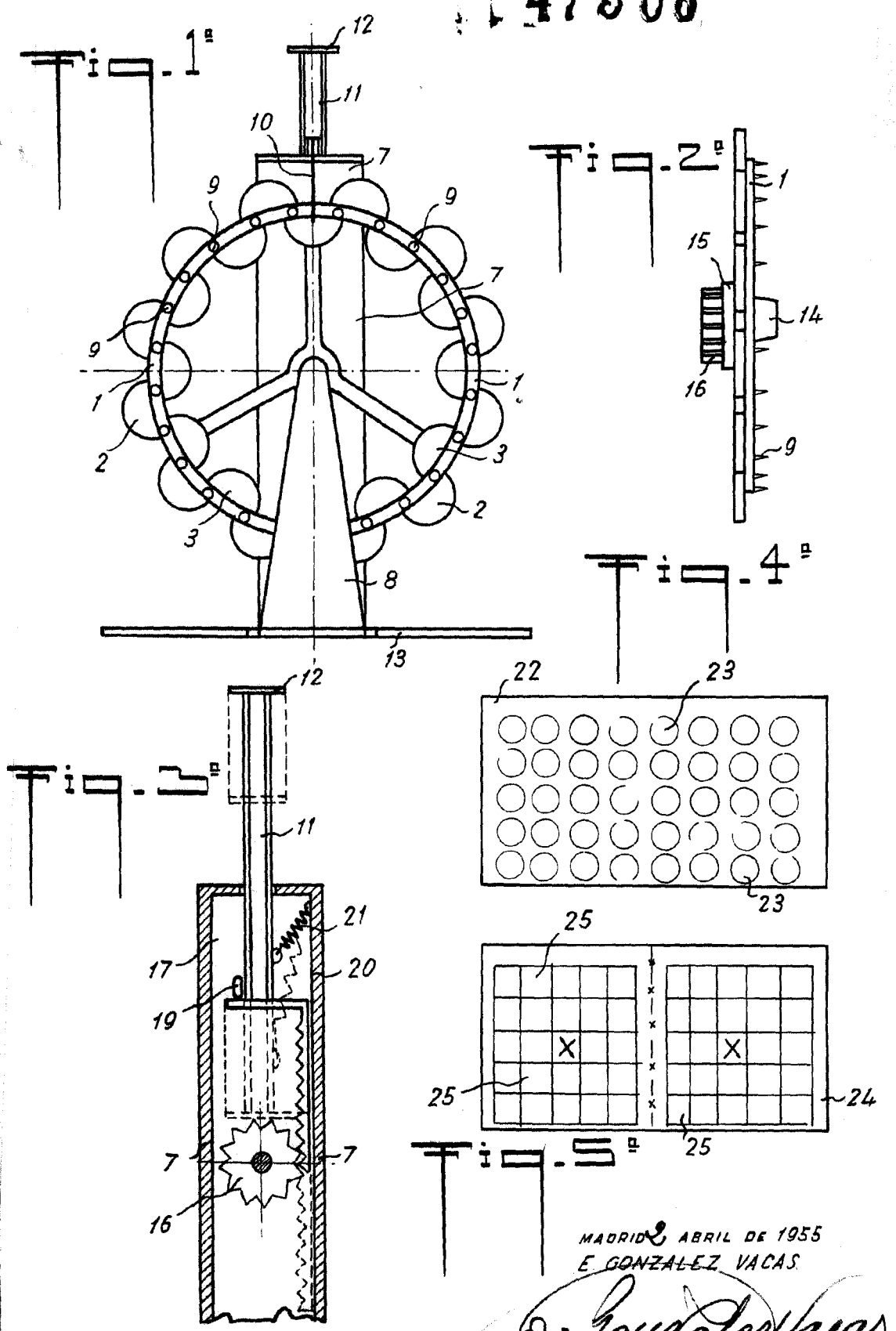

ESCALA VARIABLE.

MADRID ABRIL DE 1955
E. GONZALEZ VACAS

E. Gonzalez Vacas