



47294

### MEMORIA DESCRIPTIVA

del Modelo de Utilidad, por 20 años, solicitado a favor de Don José Oriol ESCARDIBUL Cristiá y Don Eusebio ESCARDIBUL Cristiá, ambos de nacionalidad Española, residentes en Barcelona, calle de Sicilia numero 161, por " UN MECANISMO MONEDERO PARA JUEGOS DE SALON " .

El presente Modelo de Utilidad tiene por objeto garantizar el derecho a la fabricación y explotación exclusiva de un mecanismo monedero para juegos de salón.

5 Son conocidos en el mercado diferentes mecanismos monederos para juegos de salón, mediante los cuales se consigue retener unas bolas, que se han de emplear en el juego, en un departamento interior de la mesa o zócalo de ésta hasta el momento en que se deposita una moneda o ficha de previo-pago que permite liberar dichas bolas.

10 Estos mecanismos tienen el inconveniente de que una vez utilizados es necesario volver a poner otra moneda para que puedan soltarse otra vez las bolas, lo cual es un inconveniente en ciertos juegos tales como el de chapó y otros en



los que convenga o forma parte del juego el introducir bolas  
15 por troneras y recogerlas después en una bandeja exterior -  
mientras dura el juego, el cual tiene que durar un cierto -  
tiempo, independientemente del número de bolas que se intro -  
duzcan en las troneras.

Para solucionar esta dificultad se ha ideado el mecanismo-  
20 objeto del presente Modelo de Utilidad, el cual una vez depo-  
sitada la moneda y libertadas las bolas que se hallan en el -  
interior de la mesa o zócalo que soporta el tablero de juego,  
permanece en posición de abierto durante un cierto tiempo re-  
gulado por un mecanismo de relojería acoplado al propio meca-  
25 nismo monedero.

Consiste esencialmente este mecanismo en un tirador unido-  
a una pieza portamonedas o ficha en la cual cae ésta enclaván-  
dose en el extremo de un segundo tirador provisto de una cre-  
mallera y el cual al retroceder junto con el primer tirador,-  
30 dá cuerda a un mecanismo de relojería, que se pone en marcha  
y regula el retorno del segundo tirador a su posición inicial  
en un tiempo determinado, al llegar a la cual se cierra el pa-  
so de las bolas a la bandeja exterior de recogida.

Se caracteriza este mecanismo porque el primer tirador o  
35 porta-monedas cuenta con un gatillo que desliza sobre una -  
cremallera y lo retiene en cualquier posición intermedia en -  
que se deje accidentalmente evitando así falsos retornos, si  
no se ha alcanzado la posición extrema.

Se caracteriza este mecanismo porque el segundo tirador es  
40 tá provisto de un deslizador o colisa provista de un realce-  
que al llegar a la posición de retorno, enclava nuevamente el  
mecanismo y pone en funcionamiento un dispositivo de cierre -  
del depósito de bolas impidiendo su accionamiento de nuevo -  
sin depositar antes una moneda o ficha de previo pago.

45 En los dibujos de la hoja adjunta y a título de ejemplo



se representa un caso particular de realización práctica del mecanismo objeto del presente Modelo de Utilidad, mostrando la figura 1 una vista en planta y la figura 2 un alzado .

50 Siguiendo los diseños vemos el mecanismo constituido por un tirador -1- provisto de una pieza porta-monedas o ficha -2- en cuya ramura central -3- se aloja la moneda o ficha, cuyo tamaño se determina por medio de la pieza regulable -4-, la cual cuanto más desplazada está hacia el tirador -1- más cerrará la ranura -3- y permitirá la retención de monedas de pequeño tamaño.

Una vez se halla la moneda en la ranura -3- retenida por el extremo de la pieza -4- es factible accionar el segundo tirador de cremallera -5- al chocar la moneda contra la uña -6- situada en el extremo anterior de dicho tirador de cremallera -5-. El tirador de cremallera -5- lleva fija un deslizador o colisa -7- provista de un pequeño realce , el cual al regresar dicho tirador -5- deja caer el gatillo -8-8'-que levanta la palanca -9- a su vez conectada con el mamparo o compuerta de retención de bolas. El tirador de cremallera -5- al ser accionado pone en marcha el mecanismo de relojería -60 -10- que regula su retorno a la posición inicial y por tanto el momento en que el gatillo -8- dejará de retener a la palanca -9- en su posición de abertura .

Cuenta así mismo este mecanismo con un gatillo oscilante -70 -11- sujeto al tirador -1- y que desliza sobre la cremallera -12- evitando de esta manera que el tirador -1- pueda quedar detenido en posiciones intermedias y también con un segundo-gatillo de enclavamiento -13- que actúa por gravedad y que es retenido en posición de levantado por la misma palanca -9- que cuenta para ello con un saliente -9'- . Dicho saliente ac



túa a su vez contra un pivote -13'- del propio gatillo -13-  
de manera que cuando la palanca -9- ha sido empujada por la  
pieza -8- su extremo -9'- deja de actuar sobre el gatillo -  
-13- y descendiendo éste se enclava en la entalla -14- prac  
80 ticada en el tirador -1- evitando así que éste pueda despla  
zarse hacia atrás mientras dura el tiempo de juego que deter  
mina el mecanismo de relojería -10-.

Se fabricará el mecanismo descrito con los materiales -  
apropiados a cada uno de los elementos que lo integran, va  
85 riando sus dimensiones, forma y acabado y en general, cuan  
tos detalles de realización no alteren, cambien o modifiquen  
su esencialidad.

===== N O T A =====

Se reivindica como objeto de este Modelo de Utilidad:-

- 1º.- Un mecanismo monedero para juegos de salón, que esen  
90 cialmente consiste en un tirador provisto de medios para  
disparar un dispositivo de suelta de bolas y en un segundo-  
tirador, que se hace solidario con el primero mediante la  
introducción de la moneda o ficha de previo pago en el meca  
nismo, y que está provisto de una cremallera para dar cuer  
95 da a un mecanismo de relojería que regula el retroceso de  
dicho segundo tirador en un tiempo determinado y con éste -  
el reterne a la posición de cierre del dispositivo de suelta  
de bolas.
- 2º.- Un mecanismo monedero para juegos de salón, según rei  
100 vindicación 1ª., que se caracteriza porqué el primer tira  
dor o portamonedas cuenta con un gatillo que desliza sobre  
una cremallera y lo retiene en cualquier posición interme  
dia en que se deja accidentalmente evitando así falsos re  
tornos, si no se ha alcanzado la posición extrema .

47294

- 5 -



55

- 105 3º.- Un mecanismo monedero para juegos de salón, según reivindicaciones anteriores, que se caracteriza porqué el tirador - con cremallera está provisto de un deslizador o colisa provista de un realce que al llegar a la posición de retorno enclava nuevamente el mecanismo y pone en funcionamiento el dispositivo de cierre del depósito de bolas, impidiendo su accionamiento de nuevo sin depositar antes una moneda o ficha de previo pago.
- 110 4º.- Un mecanismo monedero para juegos de salón. Consta la presente memoria descriptiva de cinco hojas foliadas escritas por una sola cara.
- 115

Barcelona, 4 de MAYO de 1.955.

P. A.

M. LLORT

P. P.

Fig. 1

47294

47294

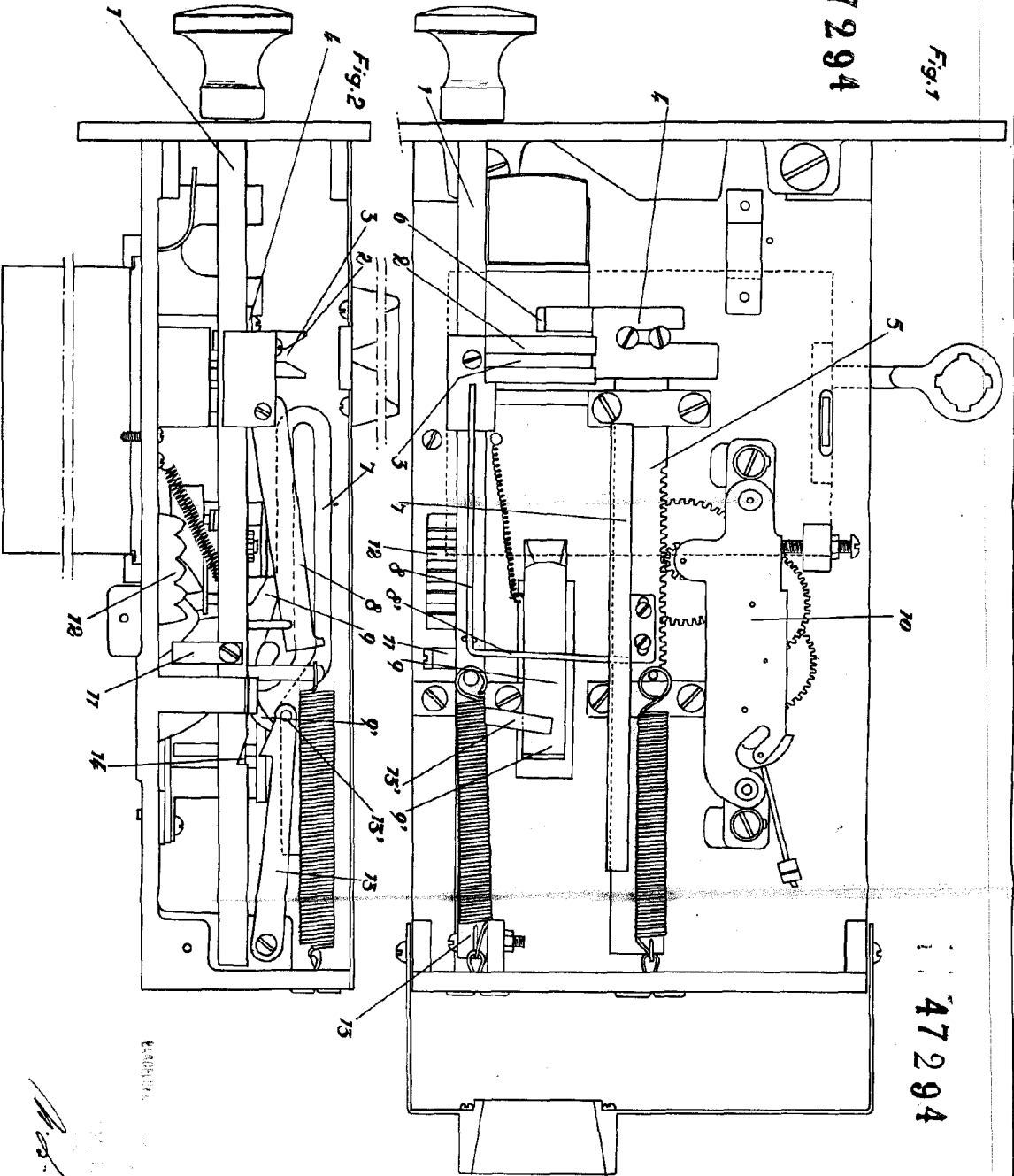

Escapio variable.

*M. S. A.*