

47280

MEMORIA DESCRIPTIVA  
\*\*\*\*\*

Correspondiente a un MODELO DE UTILIDAD, cuyo registro se solicita por veinte años.

A favor de

D. José M<sup>o</sup> Bohigas Vives y D. Antonio Serraviñals  
Quera, ambos de nacionalidad española.

Residentes en BARCELONA.-Roger de Flor, 91

P O R :

"TACO PARA TELARES PERFECCIONADO"

-----

Actualmente los tacos que se vienen utilizando en los telares son contruidos principalmente de diversas piezas superpuestas de cuero, sometidas a una larga inmersión en un baño de aceite con el fin de dotarlos de una mayor suavidad.

5.-

El periodo de secado de estas piezas es asimismo largo llegando en muchos casos a los tres meses. A pesar de este secado, la necesidad de engrasarlos o lubricarlos en su funcionamiento, tienen lugar desprendimientos de gotas de aceite que ocasionan suciedad en los tejidos.

10.-

Como quiera que estas piezas, según se dijo al principio, son constituidas por varios superpuestos de cuero, con frecuencia se deterioran y desgastan originando ello la necesidad de su recambio con la consiguiente pérdida de tiempo, de producción y en definitiva económica.

15.-

A solucionar todas estos inconvenientes viene el modelo de utilidad que nos ocupa, consistente en un taco monolítico, en una sola pieza de configuración especial y materias resinosas de tipo plástico que no necesita de baño alguno ni lubricación en su trabajo, por lo que la materia tejida no sufre daño alguno.

20.-

Al tratarse de una pieza plástica moldeada y fundida, tiene comparada con las empleadas hasta la fecha, la ventaja de su menor peso y una mayor resistencia que evita prácticamente las rupturas y desgastes.

25.-

En el plano adjunto se acompañan las figuras 1ª a 3ª que representan un ejemplo de realización práctica del modelo, cuya descripción detallada sigue a continuación.

La fig. 1ª corresponde a una vista frontal del modelo.

30.-

La fig. 2ª muestra una vista en sección transversal del mismo.

Por último la fig. 3ª indica una vista lateral de la mis-

na pieza.

35.-

Refiriéndose a dichas figuras adjuntas, se observa que la pieza está caracterizada por una pieza única moldeada y fundida de materias plásticas resinosas que adopta la forma de una horquilla cuya parte inferior (1) lleva un cajeadó abierto (2) de forma rectangular, enlazándose al cuerpo central (3) de forma continua.

40.-

El cuerpo central (3) adopta forma circular en sección transversal y se prolonga en dos brazos laterales (4) ligeramente abiertos y ensanchada en sus extremos que son circulares (5).

45.-

De los dos platos circulares (5), extremos de los brazos de la horquilla (4), parte en posición horizontal una barra (6) tubular que los une, quedando el orificio (7) pasante de extremo a extremo, quedando un espacio libre y arqueado entre la parte central de la horquilla (4) y la barra tubular (6).

50.-

Suficientemente descritas las características del modelo, seguidamente se pasa a la parte reivindicatoria del mismo.

#### REIVINDICACIONES

55.-

1ª).- "TACO PARA TELARES PERFECCIONADO", caracterizado por conformar una pieza monolítica de materia plástica moldeada y fundida, que adopta forma de horquilla cuyo brazo inferior lleva un cajeadó central rectangular abierto, prolongándose al cuerpo medio que es de sección circular; formado el cuerpo superior por dos brazos abiertos y ensanchados en sus extremos por platos circulares que unen ambas ramas mediante una barra tubular horizontal con espacio libre arqueado entre ésta y el cuerpo medio del modelo.

60.-

2ª).- "TACO PARA TELARES PERFECCIONADO".

La presente memoria descriptiva consta de cuatro hojas foliadas y mecanografiadas por una sola cara, componiendo un total de sesenta y cuatro líneas, incluidas las presentes.

Madrid, 31 de Marzo de 1955.-

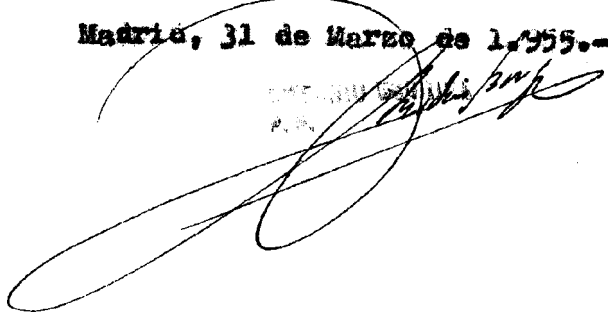
A large, stylized handwritten signature in black ink, written over the typed date. The signature is highly cursive and loops around the text.

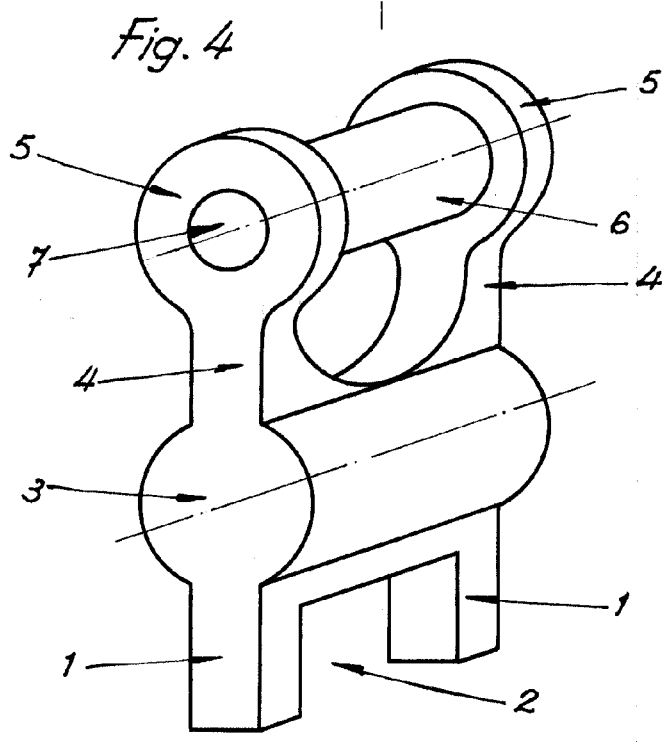
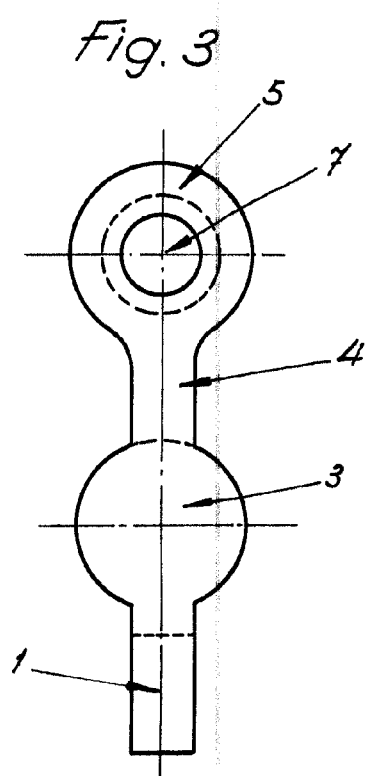
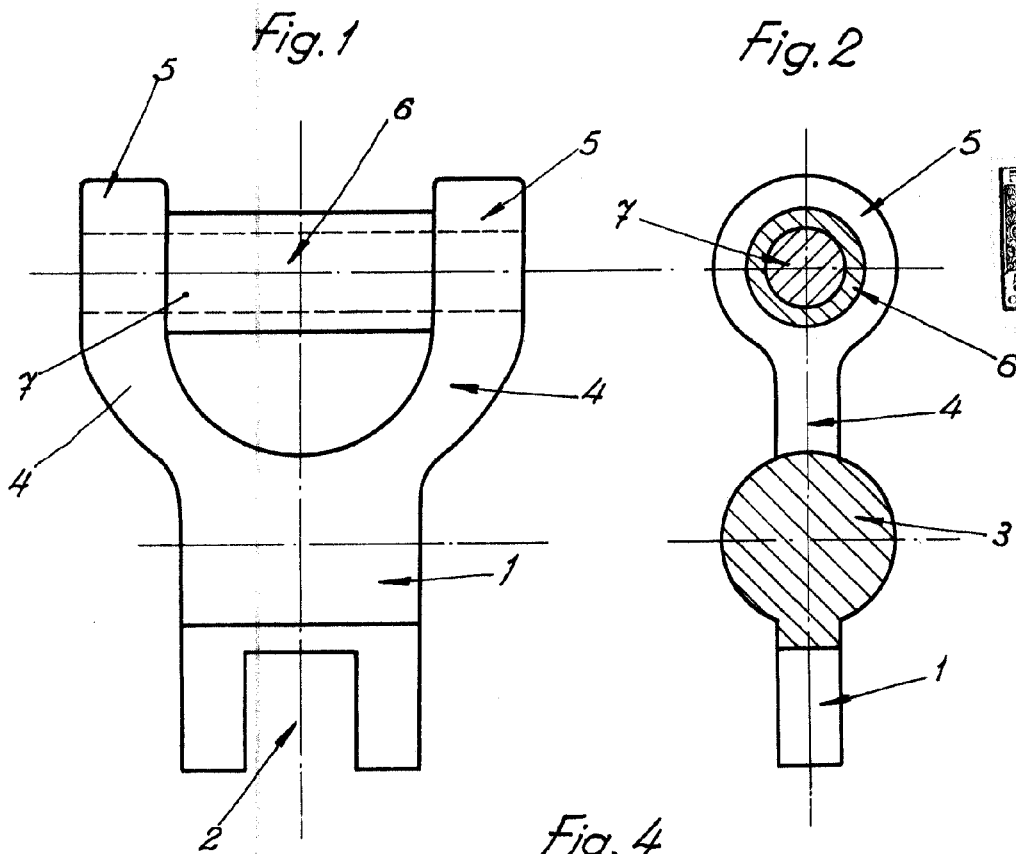

Madrid, 31 de Marzo de 1955.

A handwritten signature in black ink, appearing to read "José M. Bohigas Vives", written over the date.

Escala variable.