

1956

WPR



MEMORIA DESCRIPTIVA
DEL
MODELO DE UTILIDAD

que por veinte años, para España y sus Posesiones, se solicita a favor de DON ALONSO CANDILEJO HIDALGO, de nacionalidad española, residente en ALCALA DE GUADAIRA (SEVILLA-ESPAÑA), calle Alcalá y Orti, 10-, por: "UN APARATO TRANSMISOR DE MOVIMIENTO ADAPTABLE A LAS BICICLETAS".-

--o-o-o-o-o-o-o--

El ideal que siempre se ha tratado de conseguir en las bicicletas ha sido el de llegar a alcanzar un máximo de velocidad con el mínimo de esfuerzo muscular; esto no se ha podido lograr con el sistema de pedales a pesar de los moderados cambios de piñón, porque al conseguir un aumento de velocidad en la realización del cambio, también se ha aumentado el esfuerzo muscular con la consiguiente fatiga; todos estos inconvenientes han sido estudiados con todo interés y detenimiento, llegándose a conseguir tras varias pruebas y ensayos fabricar

5

10 este aparato que nos ocupa y cuyo registro se solicita, el cual



figs.1-2) montado en forma articulada en un plato con respecto al otro en disposición diametralmente opuesta para que de esta forma se encuentren los brazos (1-fig.1) en posición diferente, o sea que cuando uno está subiendo, el otro vaya bajando, lo cual también se conseguirá al llevar acoplado un piñón dentado (11-fig.1) sobre el que acopla una cadena (12-fig.1) fijada por sus extremos sobre los brazos (1-fig.1), cuyo piñón (11-fig.1) va montado sobre la unión inferior de los tubos (13-fig.1) del cuadro.

Este aparato puede construirse para toda clase de bicicletas así como llevar, si se desea, unos contrapesos acoplados sobre los platos dentados para facilitar el trabajo y aumentar la velocidad.

Todo según se detalla en el dibujo adjunto que acompaña a la presente memoria y en la que se representa a título de ejemplo en la:

Fig. 1 vista en alzado lateral del aparato acoplado sobre la bicicleta.

Fig. 2 un detalle de la vista posterior.

-REIVINDICACIONES-

Se reivindica como de la propia y nueva invención la propiedad y explotación exclusivas de:

1.- Un aparato transmisor de movimiento adaptable a las bicicletas, caracterizado por estar constituido por un juego de palancas de primer género, montado a cada lado del cuadro de la bicicleta y con el punto de apoyo sobre la horquilla trasera de la rueda, llevando montado en la prolongación a partir del punto de apoyo una biela de empuje cuyo extremo superior va acoplado sobre un pequeño brazo articulado colocado en sentido radial en un plato dentado y este a su vez montado y fijo en el extremo de un pequeño eje con rodamiento a bola dispuesto sobre el cuadro y la horquilla trasera mediante dos brazos soportes, llevando dicho plato dentado engar-

- 4 - | 47260



zada sobre el una cadena sinfín que le transmite el movimiento al piñón de la rueda ya sea libre o fijo.

75 2.- "UN APARATO TRANSMISOR DE MOVIMIENTO ADAPTABLE A LAS BICICLETAS"

Consta la presente memoria descriptiva de cuatro hojas numeradas y mecanografiadas en una sola cara a las que se acompañan un plano para su mejor comprensión.

MADRID, 3^o Marzo de 1955-

Escritorio de la Torre

P. P.

. 47280

Figura 1

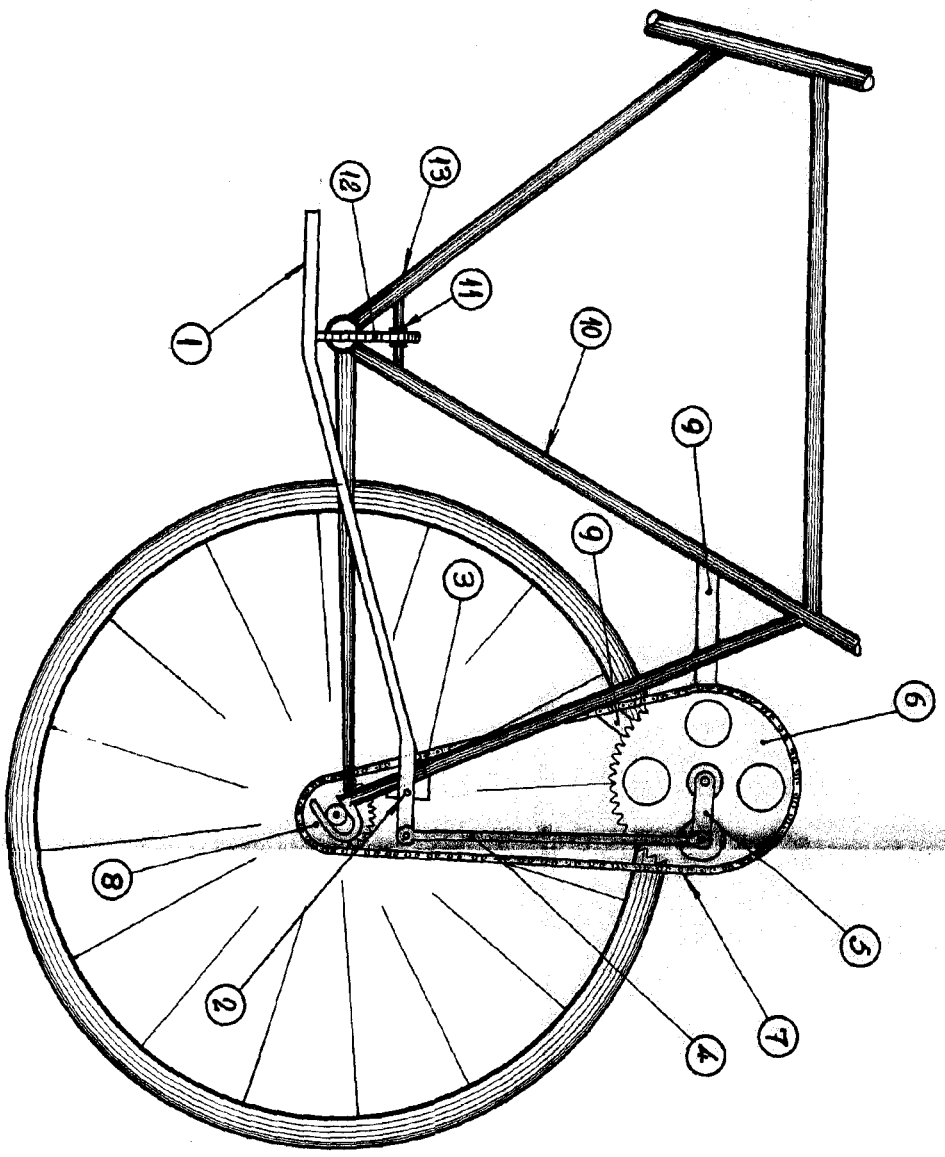

Escala: Variable.



Figura 2

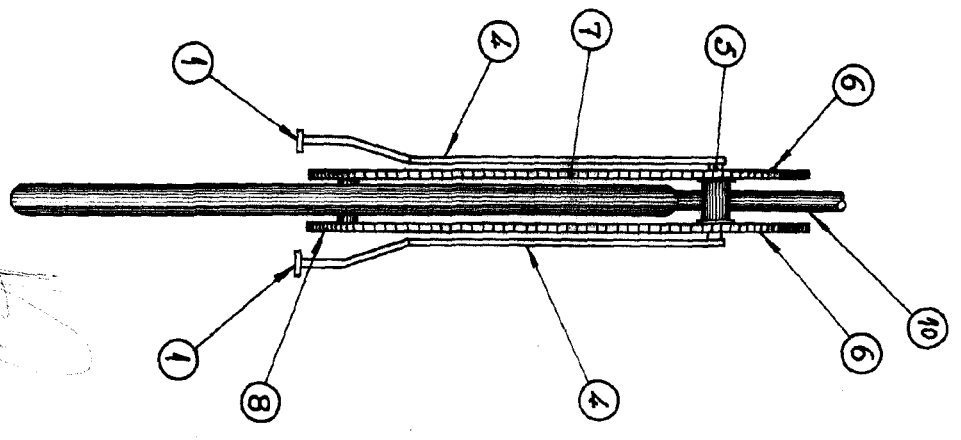

[Handwritten signature]