



30 MAR

47-43

MEMORIA DESCRIPTIVA
que se acompaña a
la solicitud de
un MODELO DE UTILIDAD por VEINTE AÑOS en ESPAÑA
a favor de
MARLANS S.A, domiciliada en MADRID, Batalla de Belchite -21,
por
" UNA JABONERA "

//////

11 47243 3



5

La invención a que se refiere la presente memoria, constituye una novedad industrial con características y ventajas que la hacen merecedora del privilegio de explotación exclusiva que por ella se solicita, de acuerdo con las prescripciones del Estatuto vigente de la Propiedad Industrial de 26 julio 1929, texto refundido, publicado el 30 de abril de 1930.

10

El modelo de utilidad que se solicita, se refiere a una jabonera que, siendo su forma general la que corresponde a los distintos modelos actualmente en el mercado, presenta nuevas características, que la hacen muy superior en su constitución y cómodo empleo a aquéllos.

15

Esencialmente está constituida por una caja de forma rectangular, provista de tapa solidariamente unida a aquélla por tres ejes de giro que forman cuerpo común con ambos elementos.

20

La caja está provista de resaltes interiores, sobre los que descansará la pastilla de jabón, y su borde está circundado exteriormente por un saliente en forma de gola, sobre el que descansa la tapa, en cuyo borde se ha efectuado, al efecto, un rebaje o escalonado perimetral.

25

El saliente que bordea a la caja se corta en la parte anterior, para dar lugar a la colocación de un pivote, en el que encaja, a su vez, la tapa por un apéndice ranurado en que penetra y queda retenido dicho pivote, cuando caja y tapa se acoplan en posición de cierre.

30

En los dibujos adjuntos se ha representado a la jabonera en dos posiciones distintas. La primera de ellas, figura 1ª, en perspectiva, presenta a la misma abierta. En tal figura se observa la disposición de los resaltes internos de la caja 1; el saliente en torno de los bordes de

47243



35

la misma. y el rebaje en los bordes de la tapa 2. En esta última, el apéndice triangular 3, provisto de ranura que encaja en el pivote 4, de la caja cuando la jabonera se encuentra cerrada. También puede comprobarse la disposición de los ejes de giro 5, 6 y 7, solidarios de ambos elementos.

40

La figura 2ª, presenta a la jabonera en una vista lateral. En ella se ve con toda claridad la disposición de la tapa 1 sobre la caja 2, cuando la jabonera está cerrada, encajando el apéndice 3, en el pivote 4. El número 3 señala en la figura 2ª la forma en que los ejes de giro de ambos elementos se hacen solidarios de los mismos. La tapa es ligeramente abombada por la parte superior 5.

45

La jabonera en cuestión está toda ella construída de una misma materia, preferentemente plástica, y sus ventajas están representadas por la unión solidaria del cuerpo y tapa, por la disposición de los resaltes y rebajes para el acoplamiento de ambos elementos, y por la forma sencilla en que se resuelve el cierre de la misma.

50

La forma, dimensiones, proporciones, materias, etc, pueden variar, ya que no son más que detalles de realización de la idea expuesta, cuya esencia es la que se desprende de los párrafos que anteceden y la que se reivindica en la siguiente

65

NOTA

En resumen: El Modelo de Utilidad que se solicita, recaerá sobre las reivindicaciones que siguen.

60

1ª.- Una jabonera, caracterizada por ser esencialmente una caja de forma rectangular, provista de resaltes internos, y de un saliente en torno a su borde, en forma de gola, cuyo saliente se corta en la parte anterior para dar

47243

30 MAR



65 lugar a la colocación de un pivote horizontal; solidaria dicha caja de una tapa ligeramente abombada, con un rebaje perimetral interno próximo a su borde, y un apéndice ranurado, en su parte anterior, para efectuar el cierre sobre el pivote de la caja, estando realizada la unión de caja y tapa, por tres ejes de giro que forman cuerpo común con ambos elementos.

70 2º.- Se reivindica, por último, como objeto sobre el que ha de recaer el Modelo de Utilidad que se solicita: "UNA JABONERA".

75 Todo conforme queda descrito en la presente memoria, que consta de cuatro páginas escritas a máquina y dibujos que se acompañan.

Madrid, 30 marzo 1955

ALFONSO UNGRIA

47243

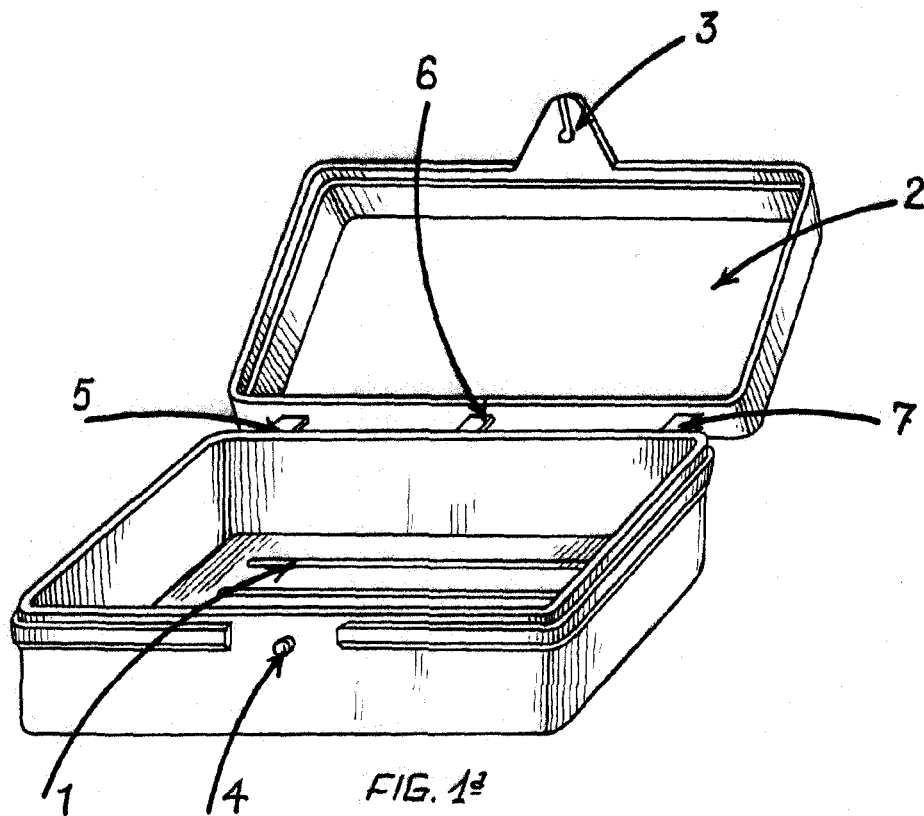

FIG. 1ª

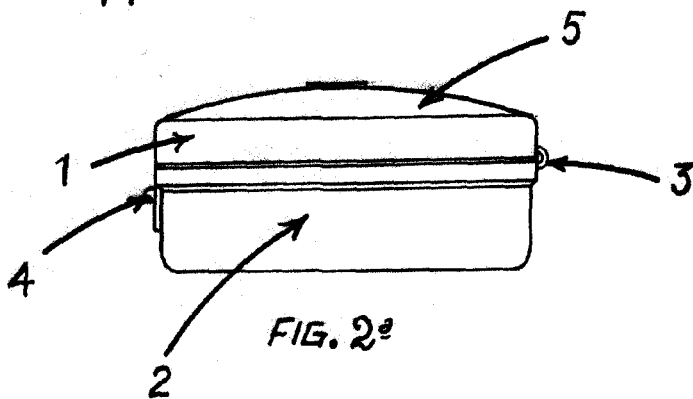

FIG. 2ª

ESCALA VARIABLE

MADRID, 30 DE marzo DE 1955.-

REGISTRO DE DISEÑO

[Handwritten signature]