



47192

MEMORIA DESCRIPTIVA
de
M O D E L O DE UTILIDAD
por VEINTE años
en ESPAÑA

por: " CAJA PERFECCIONADA PARA CALZADO "

a nombre de: D. Gabriel JAUME MARCH, de nacionalidad española.

domiciliado en : INCA (Baleares), calle General Sanjurjo, s/n.



5 El objeto de la presente solicitud de Modelo de Utilidad se refiere a una caja perfeccionada para calzado, cuyas características de novedad la confieren la cualidad de aportar a la función a que se destina las siguientes ventajas:

a) La tapa va unida permanentemente a la caja, con lo que se evitan los enojosos y frecuentes extravíos de aquellas y las discordancias entre ambos elementos, tan frecuentes y desagradables en tiendas y alma-



10

cansa.)

b).- La tapa bascula sobre una unión en bisagra situada en un testero frontal o en uno lateral, y es susceptible de precintado por los otros bordes libres.

15

c).- Las indicaciones tapa y caja siempre concordan.

d).- El público sentirá el estímulo de adquirir calzado que se expenda en una caja de posible utilización posterior.

20

La caja de que se trata consiste en un cuerpo paralelepípedo, abierto por arriba, al cual se adosa la tapa articuladamente en uno de sus testeros, a cuyo efecto el faldón correspondiente de dicha tapa está permanentemente unido al correspondiente testero, realizándose la unión de modo que puede balancear sin deshacerse, por medio de un juego en bisagra obtenido por pegamento de una lámina deformable resistente, como por ejemplo papel, tela, plástico, goma, etc.)

25

De esta manera la tapa queda unida a la caja tanto en posición de cerrada, como en posición de abierta, con lo que es imposible su extravío, siendo cómodas las operaciones de introducción e extracción de las piezas de calzado, debido a la apertura total de la tapa.

30

En el adjunto plano se ha representado una realización del modelo ejecutada de acuerdo con los principios enunciados.)

35

Como puede apreciarse, en un cuerpo de caja (1) del tamaño adecuado a la clase y tamaño de las piezas de calzado a proteger, se adosa, por un testero, la tapa (2), realizándose la unión por uno de sus faldones

47192



1955

40 en forma articulada de manera que puede bascular sobre la charnela (3) para poder cerrar la caja o bien dejarla abierta, pero sin dejar de ser solidarios ambos elementos.

45 Este modelo es realizable en cualesquiera tamaños y materiales adecuados, siendo susceptible de admitir toda clase de modificaciones de detalle que no alteren su fundamento.

N O T A

50 En resumen el presente Modelo de Utilidad, recaerá sobre las siguientes reivindicaciones :

1ª.- Caja perfeccionada para calzado, caracterizada porque consta de un cuerpo paralelepipedico abierto por arriba, a uno de cuyos testeros se adosa articuladamente la tapa, a cuyo efecto, el faldon correspondiente de esta va unido al testero de manera que puede bascular sin separarse.)

2ª.- CAJA PERFECCIONADA PARA CALZADO.)

55 Todo ello tal y como se ha descrito en la Memoria que antecede y se representa en el plano que se acompaña y a los fines especificados.

Consta esta Memoria de tres hojas escritas a máquina por una sola cara y de una hoja de planos.)

Palma de Mallorca, 24 de Marzo de 1955

P. P. J.
[Handwritten signature]



Escala variable.

47 192

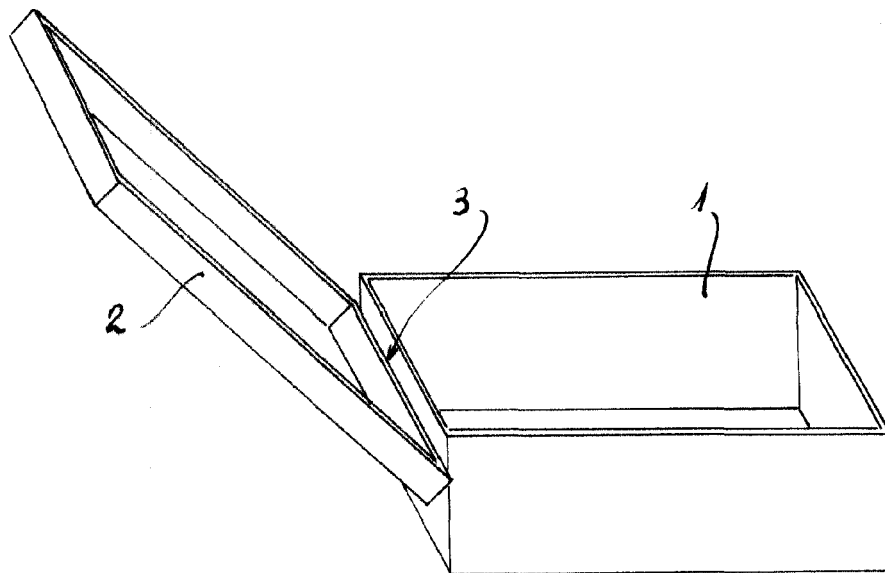

P.P. *Jaume March*