

47 90

47 190

23



MEMORIA DESCRIPTIVA

para un Modelo de Utilidad, por veinte años, por:
"UNA CAJA PLEGABLE", a favor de Ilsa Frigo, S. A.,
entidad española, residente en Madrid, c/ Narciso
Serra núm. 15.-

=====

5.-

La presente memoria se refiere como su enuncia-
do indica a una caja plegable de carton de forma de
prisma cuadrado caracterizada por poseer una ventana
transparente situada en el centro de una arista del
prisma que ocupa parte de dos caras contiguas rectan-
gulares estando constituido el desarrollo por cuatro
rectangulos iguales unidos por sus lados mayores pre-
sentando en uno una solapa y en otro opuesto un ojal
y teniendo los ocho lados menores de los rectangulos



10.- una solapa cada uno de las que cuatro son cuadradas que sirven de bases y otras de forma especial para el enganche y cierre.

15.- A continuación se hará una detallada descripción del modelo de utilidad que se solicita con ayuda del plano que se acompaña en el cual se representa a simple título de ejemplo:

En la figura 1 el desarrollo de la caja.

En la figura 2 una perspectiva.

20.- La mencionada caja plegable de carton (figura 2) tiene forma de prisma cuadrado y está provista de una ventana -13- situada parte en una cara rectangular y parte en la otra contigua, de forma que le falta parte de una arista, estando cerrada dicha ventana por un papel de celofan pegado por el interior de la caja,

25.- con lo que son visibles los productos que se coloquen en su interior. El desarrollo está constituido por cuatro rectangulos (1, 2, 3 y 4) situados uno a continuación del otro con los lados mayores comunes para cada dos rectangulos contiguos. Al costado de uno de

30.- los rectangulos -4- existe una solapa -5-, que cierra la rendija que quedaria al montar la caja, en cuya parte central existe una especie de T -12- recortada en la solapa a la que queda unida por su pie, teniendo

35.- dicha T los extremos de las alas redondeadas para facilitar la introducción de ellas en dos ranuras en forma



de L una y la otra en L invertida -11- mirandose mutua-
mente, situadas en el borde del otro rectangulo extremo
pudiendose asi armar las cuatro caras rectangulares.

40.-

Los otros tienen en dos de los lados de un mismo rectan-
gulo dos cuadrados -7- y en el rectangulo que constituye
la cara opuesta en ambos lados libres van otros dos
cuadrados -6- a los que se ha cortado un vértice. Los
otros dos rectángulos poseen dos solapas cada uno rec-
tangulares dos de ellas, una en cada rectangulo, provis-

45.-

ta de una especie de prolongación -8- con forma de gan-
cho que al armar la cajase introduce en una ranura
-10- inclinada situada en la solapa opuesta. La caja
armada puede abrirse por cualquiera de sus dos caras
opuestas cuadradas.

50.-

La forma, dimensiones y materiales podran ser
variables y en general cuanto sea accesorio y secundario,
siempre que no altere, cambie o modifique la esencialidad
del objeto que se describe.

55.-

Como es natural la caja podrá llevar impresos
los letreros o dibujos que se desee.

N O T A

Descrito suficientemente el objeto del modelo se
declaran de novedad y propia invención las siguientes

REIVINDICACIONES

60.-

1ª.- Una caja plegable, que se caracteriza por
tener forma de prisma cuadrada y poseer una ventana



65.- situada entre dos caras rectangulares contiguas, por lo que le falta parte de una arista, estando cerrada la ventana por una lámina transparente, por ejemplo, celofan para poder ver los objetos que esten contenidos en la caja.

70.- 2a.- Una caja plegable, según reivindicación anterior, caracterizada por que su desarrollo tiene cuatro rectángulos unos a continuación de otros, el último de ellos provisto de una solapa rectangular en cuya parte central va recortada una especie de T unida por su base a la solapa y con el extremo de sus alas redondeadas para facilitar su introducción en dos ranuras que posee el otro rectángulo extremo, de forma que se pueden armar las caras rectangulares formando el prisma de manera que la solapa cierra la rendija que quedaria en la arista y la T y las ranuras hacen de cierre.

75.- 3a.- Una caja plegable, según reivindicaciones anteriores, caracterizada porque para cerrar las caras cuadradas del prisma existen cuatro solapas en cada cara, dos de ellas cuadradas, situadas en prolongación de dos rectangulos contiguos, estando una de estas solapas provista de una ranura que sirve para introducir una especie de gancho que posee la solapa opuesta que es rectangular y algo más corta que las solapas cuadradas.

80.- 4a.- UNA CAJA PLEGABLE.

85.- Todo según se describe y reivindica en la presen-

- 5 - 47190



te memoria que consta de cuatro hojas y se ilustra en el dibujo que a la misma se acompaña.

Madrid, 28 de Marzo de 1.955.

A handwritten signature in cursive script is written below the date. The signature is enclosed in a circular flourish and appears to read 'Blais'.

FIG. 1

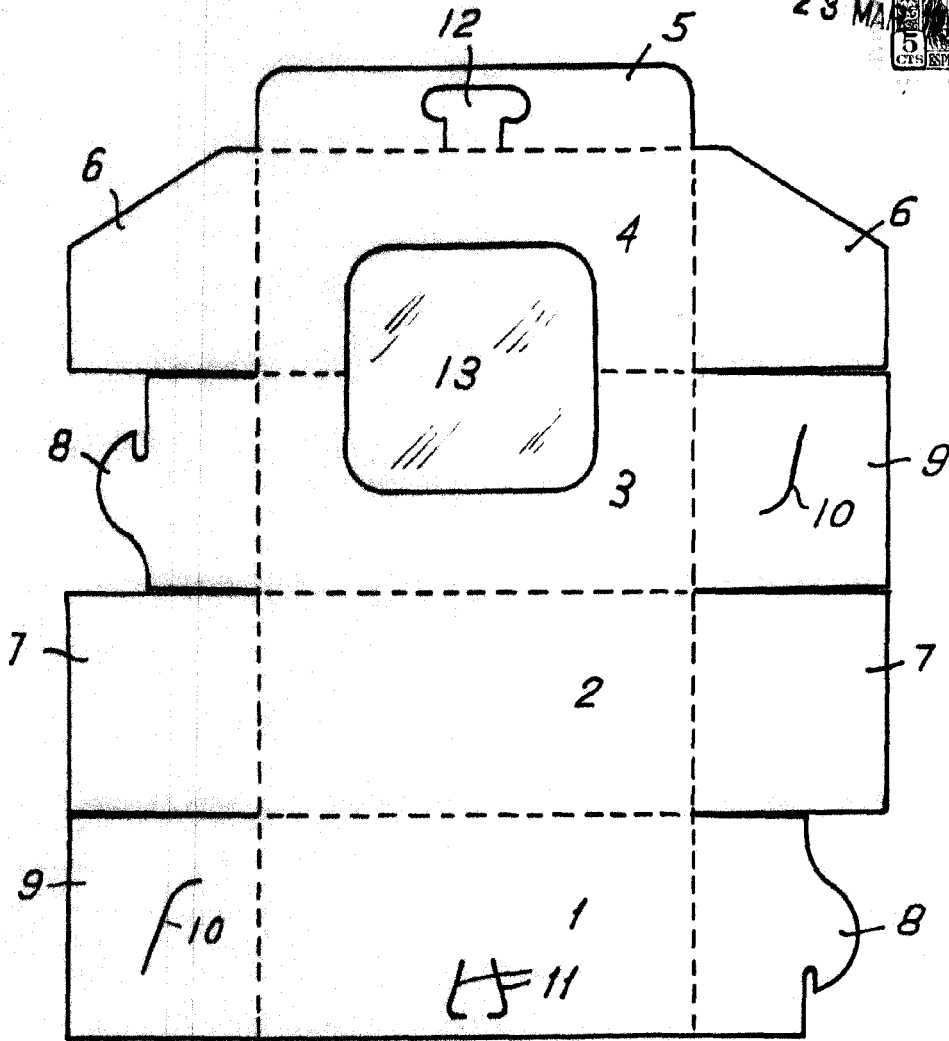

23 MAR



FIG. 2

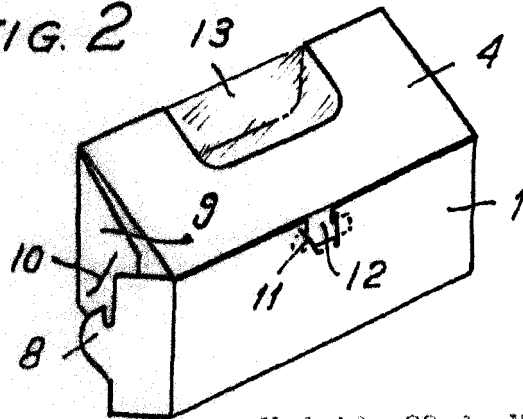

Madrid, 28 de Marzo de 1.955.

Escala variable.