



MEMORIA DESCRIPTIVA

del MODELO DE UTILIDAD, por 20 años, solicitado a favor de Don Pedro MARTINEZ Llenas, de nacionalidad Española, residente en Barcelona, calle de Rocafort numero 195, por " UN ENVASE DESCUBIERTO PARA CINTAS ADHESIVAS " .

5 El presente Modelo hace referencia a un tipo de envase protector que, sin perder sus cualidades de garantía de conservación del producto que recubre, permite no obstante observar su contenido a causa de que las dos bases de la caja que lo integran son de material transparente .

10 Tiene la particularidad de facilitar no solo la atención rápida del artículo protegido, por parte del industrial que lo expende, sino la de ocultar y dejar permanentemente visibles para los compradores o usuarios, aquellos distintivos particulares como son: escudos, marcas, emblemas y coloridos peculiares, que vengan siendo la expresión de la solvencia o prestigio de un artículo determinado.

Este envase es de forma cilíndrica y lo integran dos partes: base y tapa, que presentan ambas la circunstancia de ser opa -



15 cas en las partes verticales y bordes que constituyen el arma-
zón de la caja, siendo en cambio descubiertos los dos círculos
centrales de las bases, en los que se encaja o adapta por me-
dios adecuados en cada uno, un disco de iguales dimensiones, de
material plástico, transparente, con lo que pasa a tener la -
20 equivalencia de una vitrina que deja ver su interior .

Cabe advertir que esta cualidad no se precisa que deba ser
siempre doble o sea en ambas bases, sinó que potestativamente,
podrá reducirse a una sola cualquiera de ellas .

Para completar la idea formada del Modelo, basaremos su des-
25 cripción en los gráficos de la hoja que se adjunta donde, a tí-
tulo de ejemplo/^{de} un caso de realización del Modelo, se dibuja -
éste en perspectiva en la figura 1, presentándolo con la tapa
desprendida para mostrar su estructura y método de cierre. En
la figura 2, se esquematiza la misma visión anterior en corte-
30 seccional diametral, y en la figura 3 se representan en planta
los perfiles del cierre .

Siguiendo los diseños vemos una base -1- de forma exterior -
ligeramente cónica y una tapa -2- de borde prominente moleteado
y un cuello -3- que penetra en el ámbito de la caja, encajando-
35 sus lóbulos excéntricos -4-, a manera de dientes de sierra con-
unos nervios -5- interiores de la misma, a los que se adapta a
presión mediante un ligero giro .

En el corte de la figura 2, se aprecia que la pared de la ca-
ja -6- presenta un resalte interior -7- donde descansa la tapa .
40 En dicha figura vemos el lugar que ocupa la placa transparente-
-8- que no puede desprenderse hacia el exterior a causa de la
retención del bordón-tope -9- que es de menor diámetro y consti-
tuye el marco de la ventana formada. La placa de la base -10- ,
se instala del mismo modo que la anterior .



45 Finalmente y en la propia figura 2, se muestra el lugar que ocupa el artículo envasado que, como se ha indicado, se trata de un carrete de cinta adherente -11-.

En la realización del Modelo de Utilidad descrito, podrán variar todos los detalles de proporciones, calidades y acabado o presentación sin que ello altere la esencialidad que lo caracteriza.

===== N O T A =====

Se reivindica como objeto de este Modelo de Utilidad:-

1º.- Un envase descubierto para cintas adhesivas, que se caracteriza esencialmente por estar constituido por dos piezas, caja y tapa, siendo una o ambas de las bases circulares del envase, de material transparente, independiente del de las paredes y bordes los cuales son de material opaco y consistente.

2º.- Un envase descubierto para cintas adhesivas, según reivindicación 1º., en el que el disco transparente establecido en las bases del envase es de mayor diámetro que la abertura, siendo retenido por el borde de ésta que evita su salida al exterior, quedando unido al marco de la ventana por un aro de sujeción o por soldadura térmica .

3º.- El propio envase descubierto para cintas adhesivas, de las reivindicaciones anteriores, caracterizado porqué la tapa presenta un cuello o saliente a manera de corona cuya periferie presenta unas suaves prominencias curvas, a manera de dientes de sierra, las cuales por giro se sujetan con los nervios interiores y verticales de la pared de la base .

70 4º.- Un envase descubierto para cintas adhesivas.

C o n s t a la presente me -

- 4 - 1 47 1 49



1955

73

moria descriptiva de cuatro hojas foliadas escritas por una sola cara.

Barcelona, 23 de Marzo de 1.955.

P. A.

M. LLORT

p. p.

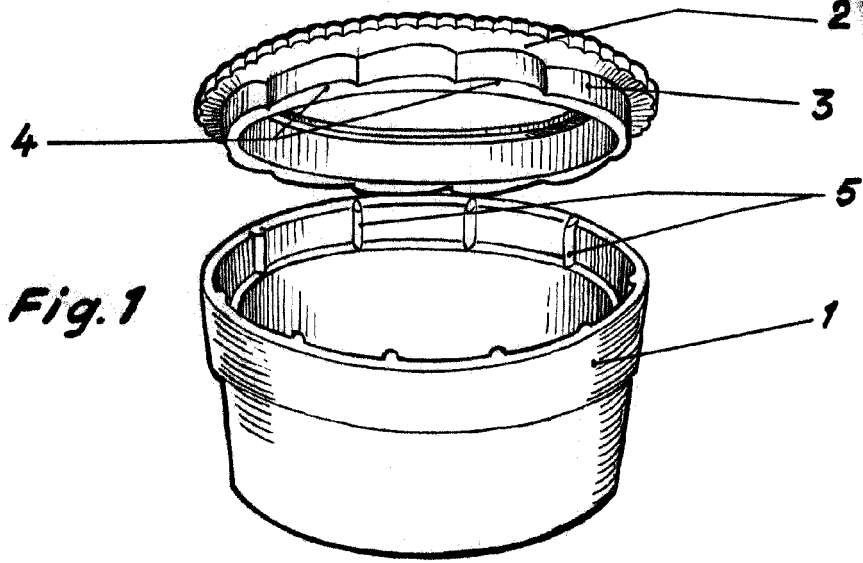

Fig. 1

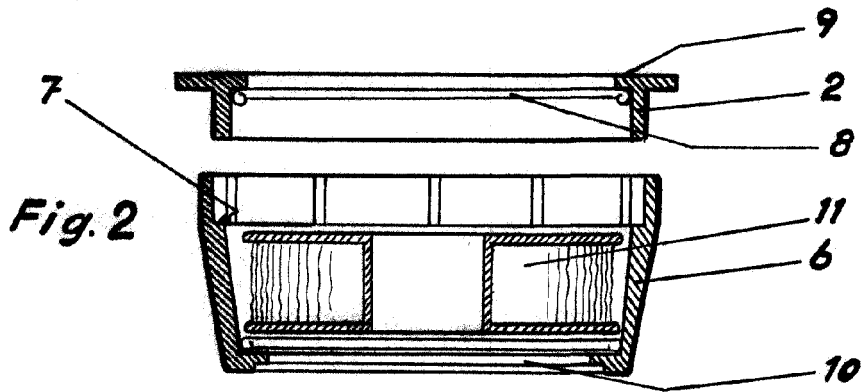

Fig. 2

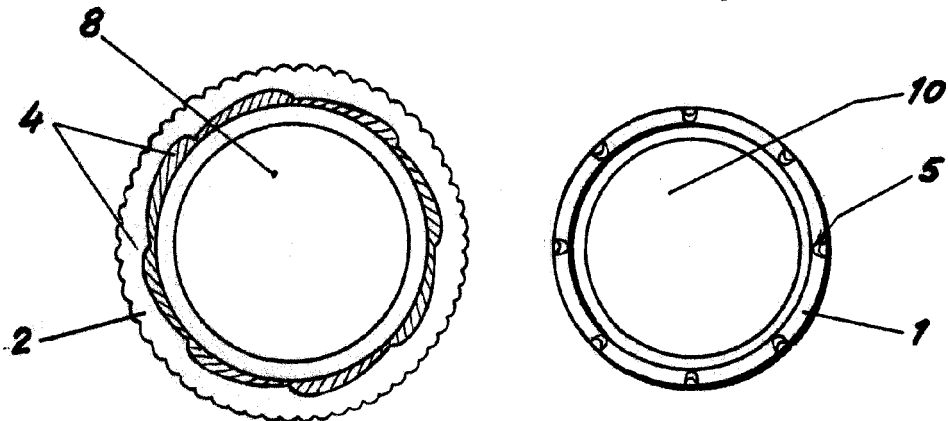

Fig. 3

BARCELONA 23 DE Mayo DE 1955

M. LLORT

[Handwritten signature]

Escala variable.