



470051

MODELO DE UTILIDAD

por 20 años

por "UNA CUCHARA, DE VOLUMEN GRADUABLE, PARA MEDIR ARIDOS, GRANULADOS Y MATERIAS EN POLVO SECO", a favor de D. Hans E. Bähr, apatrida, domiciliado en Barcelona, Llull, 229.

=====

MEMORIA DESCRIPTIVA

Este Modelo de utilidad describe una cuchara, de volumen graduable, para medir áridos; que está provista de una escala con la nomenclatura de las diferentes materias usuales de consumo, tales como café, azúcar, cacao y demás, basada en la correlación que existe entre volumen y peso, o sea la densidad, permitiendo efectuar la medición de un peso determinado de cualquiera de estas materias mediante su volumen, o sea cucharadas, sin necesidad de utilizar las balanzas. Es, por tanto, un instrumento muy útil, no sólo



10. para tiendas de comestibles y ultramarinos, sino también para droguerías, laboratorios y farmacias, ya que lo único que variará será la escala de nombres de materias. Esta cuchara, por otra parte, está proyectada en material transparente, y puede ser limpiada perfectamente después de cada medición.

A título de ejemplo, adjuntamos unos dibujos que facilitarán la descripción de las características técnicas de la cuchara en cuestión.

20. La cuchara consta de dos piezas, -A- y -B-, relacionadas funcionalmente entre sí. La figura I muestra el conjunto de las dos piezas una vez montadas para su servicio. La figura II representa en detalle, el órgano medidor -B-. La figura III muestra por separado la cuchara propiamente dicha -A-. Las figuras IV, V y VI detallan diversas secciones complementarias para mejor comprender las dos piezas y su enlace mutuo.

30. En estas figuras podemos observar que la cuchara -A- consta del recipiente -1- y del mango -2-; el recipiente es una cavidad troncopiramidal de bases rectangulares, la mayor de las cuales corresponde a la boca superior, abierta, cuyo borde -3- se prolonga a lo largo de los lados del mango -2- determinando las guías -4- del correspondiente -5- a la pieza corredera -B-. En -2- la parte central -6- comprendida entre ambas guías, queda situada más baja y presenta, en su zona central, las ranuras laterales -7- coincidentes con las proyecciones verticales de las pestañas superiores -8-, con que se retiene al ya mencionado mango -5- de la corredera -B-.

40. La zona anterior -6- entre -8-7- y -1-, es lisa, y en ella se inscriben los nombres de las distintas ma-



terias a que se destine o se pretendan medir con la cuchara ; en la zona posterior -9- presentan unas reglas de tope -10-, paralelas, dispuestas a la distancia pertinente para fijar el medidor -B- de acuerdo con la densidad de la materia que se va a medir. Los bordes laterales posteriores de la cuchara, forman unas aletas horizontales -11- salientes lateralmente, con estas aletas -11- encajan las guías inferiores -12- de la pala superior -13- del medidor -B-. Este medidor está formado por el mango -5-, que se ajusta y guía en -6-9- del mango -2- de la cuchara; sostiene a la pala -13-, presenta la mirilla o recuadro -14-, que se hará enrasar con el nombre de la materia que se mide, inscrito, como ya se indicó, en la zona -6- de -2-; presenta, además, el tope de pulsación -15-, en su parte central, y la regla de tope inferior -16- en la parte posterior, que encaja con las -10- superiores de -2-.

La pala -13- se fija, por encima, a -5-, con objeto de que se deslice a lo largo de los bordes -3- de -1- y sus guías -12- encajen con las aletas -11-, mientras que -5- se deslice sobre -6- entre las -4- de -2-. En su parte anterior presenta la tajadera -17- paralela a la faceta posterior -18- de -1- y los topes inferiores -19- que limitan su carrera de retroceso.

Presionando el pulsador -15- con el pulgar, en tanto se sostiene el mango con la palma de la propia mano, el manejo de esta cuchara se hace muy cómodo y fácil, así como la graduación de la posición de la tajadera, de acuerdo con lo que se trate de medir.

A los efectos del actual Modelo, serán variables todos cuantos detalles no afecten, alteren, cambien o mo-



difiquen la esencialidad de la cuchara descrita.

N O T A.

75. Se reivindica como objeto de este registro por Modelo de utilidad:
1. - Una cuchara, de volumen graduable, para medir áridos, granulados y materias en polvo seco, caracterizada por estar constituida por un recipiente troncocónico, de base rectangular, con mango recto prolongando la línea de los bordes del recipiente a partir de uno de sus lados menores, y una pala corredera, con su correspondiente mango recto apoyado y guiado por el del recipiente, provista de una tajadera anterior plana, paralela a la pared posterior del recipiente y ajustada exactamente al fondo y paredes laterales del mismo.
  2. - La propia cuchara de la reivindicación anterior, caracterizada porque el mango del recipiente presente su zona longitudinal central plana y rebajada respecto a sus bordes que sirven de guía al mango de la pala corredera.
  3. - La propia cuchara de las reivindicaciones anteriores, caracterizada porque el perfil de los bordes del recipiente y el perfil de las guías laterales de su mango, forma un solo plano paralelo a la base menor o fondo del recipiente; y porque los bordes del recipiente en su zona posterior se prolongan lateralmente para formar unas pestañas de encaje con unas guías laterales e inferiores de la pala corredera.
  4. - La propia cuchara de las reivindicaciones anteriores, caracterizada porque en el mango del recipiente, la zona rebajada central presenta dos ranuras laterales en su zona media, coincidentes con dos pestañas moldeadas por en-



105. cima de las guías laterales para la retención y guía del mango de la tajadera.
5. - La propia cuchara de las reivindicaciones anteriores, caracterizada porque en el mango del recipiente, en la zona central anterior, entre ranuras y recipiente, se inscriben, en escala, los nombres de las distintas materias
110. que se podrán medir en el recipiente, de acuerdo con sus densidades, correspondiendo la posición de la tajadera al volumen correspondiente a un peso fijo, igual para cada materia.
6. - La propia cuchara de las reivindicaciones anteriores, caracterizada por el hecho de que en el mango del recipiente, en su parte central posterior a las ranuras, estén previstas una serie de reglas o dientes salientes, concordantes con las posiciones de la tajadera, correspondientes a los nombres de las materias a medir, dispuestos en la escala anterior.
120. 7. - La propia cuchara de las reivindicaciones anteriores, caracterizada por el hecho de que el mango de la pala corredera quede unido a ésta, por la cara inferior, eso es, rebajado, para coincidir con la franja central rebajada del
125. mango del recipiente, ajustado entre ambas guías de éste y retenido por sus pestañas.
8. - La propia cuchara de las reivindicaciones anteriores, caracterizada por el hecho de que el mango de la tajadera presente un recuadro transparente, o mirilla, para encarar
130. lo con el nombre de la materia que interese de la escala prevista en el mango del recipiente; presente un pulsador central, y presente un diente inferior de tope para fijar la posición por contacto con los topes superiores del mango del recipiente.



135. 9. - La propia cuchara de las reivindicaciones anteriores, caracterizada porque recipiente y pala estén ambos moldeados en materia transparente.

Sean cuales fueren las circunstancias que concurren en la esencialidad del Modelo de utilidad definido en las anteriores reivindicaciones, cual objeto es:

10. - "UNA CUCHARA, DE VOLUMEN GRADUABLE, PARA MEDIR ARIDOS, GRANULADOS Y MATERIAS EN POLVO SECO".

Consta la presente memoria de seis hojas foliadas, mecanografiadas por una sola cara, y del dibujo unido a la misma.

Barcelona, dos de marzo de mil novecientos cincuenta y cinco.

P.A. de D. Hans E. Bähr,

L. DURÁN  
P. P.

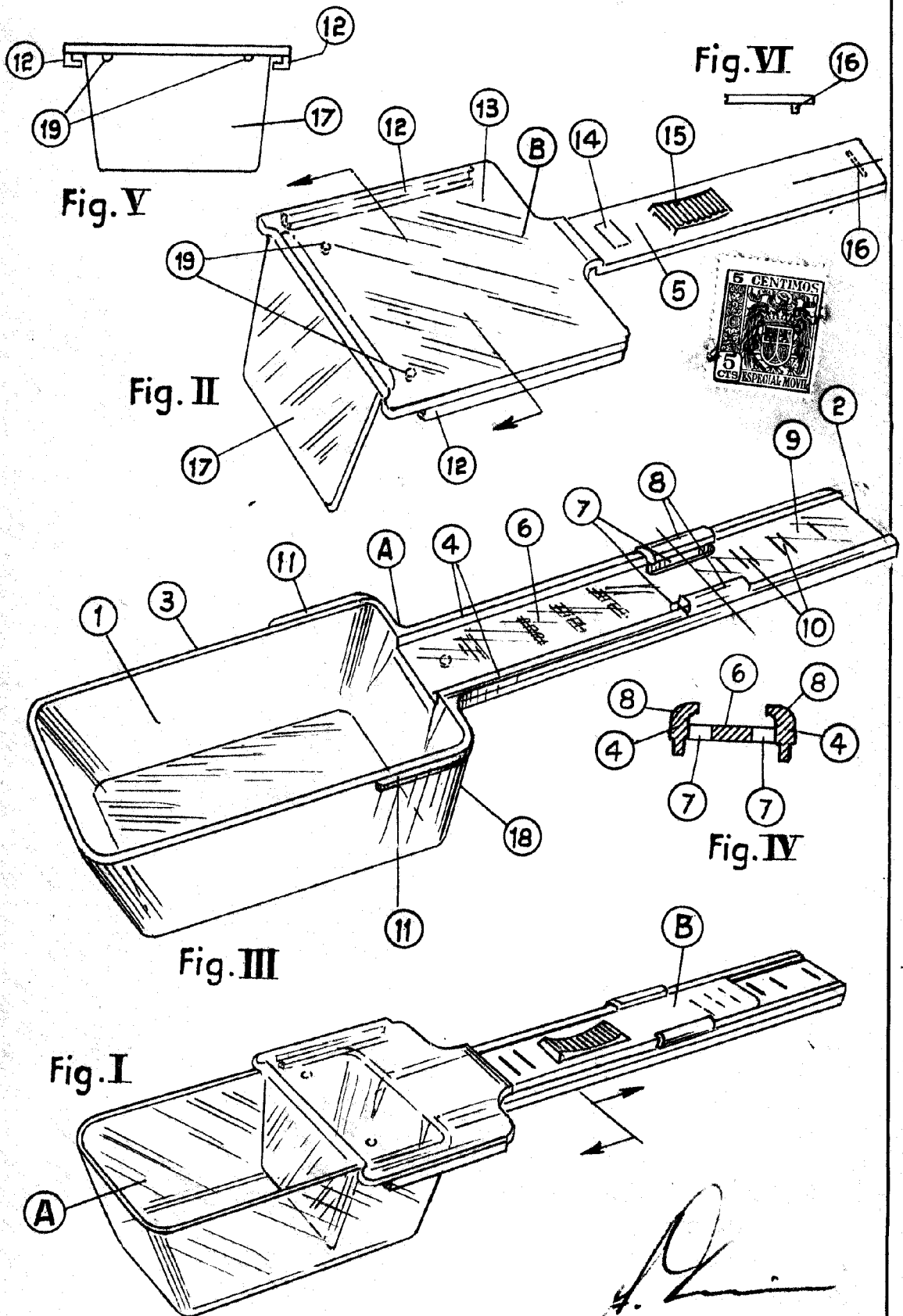

ESCALA VARIABLE